

Jahrbuch

der

Schiffbautechnischen Gesellschaft



30. Band

1929



Verlag von Julius Springer, Berlin

Phot. Clara Behncke, Berlin W.

Bunsen

BIBLIOTEKA
Zakład Fizjologii i Psychologii
Techniki Łódzkiej
Nr. P-18

Jahrbuch

der

Schiffbautechnischen Gesellschaft

BIBLIOTEKA GŁÓWNA
POLITECHNIKI ŁÓDZKIEJ

P. M-445



30. Band

1929

Berlin

Verlag von Julius Springer

1929

Alle Rechte vorbehalten

Inhaltsverzeichnis.

Geschäftliches:

	Seite
I. Mitgliederliste	3
II. Bericht über das 30. Geschäftsjahr 1928	30
Niederschrift über die geschäftliche Sitzung der 29. ordentlichen Hauptversammlung am 22. November 1928	43
III. Unsere Toten	45
Gedächtnisfeier für den verstorbenen Vorsitzenden Geheimen Regierungsrat Professor Dr.-Ing. e. h. Carl Busley	58

Vorträge der 29. Hauptversammlung:

IV. Die Schwimmfähigkeit der Fahrgastschiffe nach Havarien und ihre internationale Regelung. Von W. Laas	73
V. Die Verwendung außergewöhnlicher großer Rettungsboote in Ver- bindung mit dem Welin-Maclachlan-Davit auf großen Passagier- schiffen. Von P. Biedermann	95
VI. Neuere Fortschritte in der Metallurgie des Stahles für Schiffs- körper und -kessel. Von E. H. Schulz	122
VII. Aufgaben und Fortschritte der Dehnungsmessung am fahrenden Schiff. Von Siemann	148
VIII. Über die Knickung von Platten. Von G. Schnadel	170
IX. Rückblick und Ausblick auf die Entwicklung des Contrapropellers. Von R. Wagner	195
X. Das Schiffbaulaboratorium der Technischen Staatslehranstalten in Hamburg. Von C. v. d. Steinen	257

Beiträge:

XI. Die Darstellung des Schiffes in der Kunst von den ältesten Zeiten bis zum Ausgang des Mittelalters. Von Fr. Moll	287
---	-----

Besichtigung:

XII. Das Großkraftwerk der Berliner Städtischen Elektrizitätswerke „Klingenberg“ in Rummelsburg	298
--	-----

Anhang:

XIII. Namenverzeichnis	299
----------------------------------	-----

Geschäftliches.

Die Satzungen werden in Zukunft in den Bänden mit ungerader Nummer, das Mitgliederverzeichnis in den Bänden mit gerader Nummer abgedruckt werden.

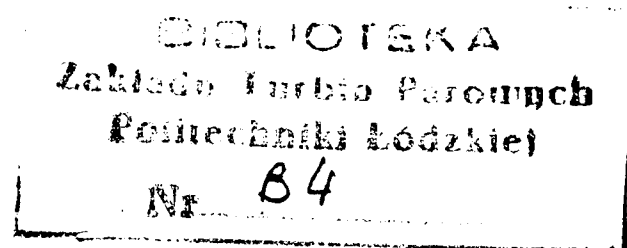

I. Mitgliederliste.

Schirmherr:

SEINE MAJESTÄT KAISER WILHELM II.

Ehrenvorsitzender:

SEINE KÖNIGLICHE HOHEIT, Dr.-Ing. ehr.
GROSSHERZOG FRIEDRICH AUGUST.

Vorsitzender:

Walter Laas, Professor, Direktor des Germanischen Lloyd, Berlin.

Stellvertretender Vorsitzender:

Paul Preße, Dr.-Ing. ehr., Ministerialdirektor im Reichswehrministerium, Geheimer Oberbaurat und
Chef der Marine-Konstruktionsabteilung, Berlin.

Fachmännische Beisitzer:

Gustav Bauer, Dr. phil., Dr.-Ing. ehr., Professor,
Direktor der Deutschen Schiff- und Maschinen-
bau A. G., Hamburg.

Caspar Berninghaus, Dr.-Ing. ehr., Werft-
besitzer, Duisburg.

Friedrich Romberg, Geh. Reg.-Rat, Professor, Nikolassee b. Berlin, Teutonenstr. 20.

Walther Blohm; Dipl.-Ing., Persönlich haftenden
Gesellschafter der Kommanditgesellschaft
Blohm & Voß, Hamburg.

Victor Nawatzki, Vorsitzender des Aufsichts-
rates des Bremer Vulkan, Vegesack.

Beisitzer:

Arnold Amsinck, Vorsitzender des Vorstandes
der Woermann-Linie A. G. und der Deutschen
Ost-Afrika-Linie, Hamburg.

Walter Borbet, Dr.-Ing., Generaldirektor des
Bochumer Vereins für Bergbau u. Gußstahl-
Fabrikation, Bochum.

Eduard Gribel, Reeder, Stettin.

Philipp Heineken, Dr.-Ing. ehr., Präsident des
Norddeutschen Lloyd, Bremen.

Geschäftsführer:

Hans Mohr, Dr.-Ing., Direktor a. D.

Geschäftsstelle: Berlin W8, Kanonierstr. 1 IV.

Fernsprecher: A. 4. Zentrum 1105.

Bankkonto: Disconto-Gesellschaft, Berlin,
Abt. IVd Nr. 170.

Drahtung: Berlin, Schifftechnik.

Postscheckkonto: Berlin 38 469.

1. Ehrenmitglieder:

SEINE KÖNIGLICHE HOHEIT, Dr.-Ing.
HEINRICH, PRINZ VON PREUSSEN
(seit 1901),

SEINE KAISERLICHE HOHEIT, KRONPRINZ WILHELM
(seit 1902),

SEINE KÖNIGLICHE HOHEIT GROSSHERZOG FRIEDRICH FRANZ IV.
(seit 1904),

Hermann Blohm, Dr.-Ing., Werftbesitzer in Firma Blohm & Voss, Hamburg
(seit 1918),

Johannes Rudloff, Dr.-Ing., Wirklicher Geheimer Oberbaurat, Professor, Berlin
(seit 1923),

Philipp Heineken, Dr. Ing., Präsident des Norddeutschen Lloyd, Bremen
(seit 1924),

Victor Nawatzki, Vorsitzender des Aufsichtsrates des Bremer Vulkan, Vegesack
(seit 1924).

2. Inhaber der Goldenen Denkmünze der Schiffbautechnischen Gesellschaft:

SEINE MAJESTÄT KAISER WILHELM II.
(seit 1907),

SEINE KÖNIGLICHE HOHEIT, Dr.-Ing.
GROSSHERZOG FRIEDRICH AUGUST
(seit 1908),

Hermann Frahm, Dr.-Ing., Direktor der Werft von Blohm & Voß, Hamburg
(seit 1924).

Gustav Bauer, Dr.-Ing., Dr. phil., Professor, Direktor der Deutschen Schiff- und
Maschinenbau A. G., Hamburg
(seit 1925).

3. Inhaber der Silbernen Denkmünze der Schiffbautechnischen Gesellschaft:

Hermann Föttinger, Dr.-Ing., Professor an der Techn. Hochschule in Berlin
(seit 1906),

Gustav Bauer, Dr.-Ing., Dr. phil., Professor, Direktor der Deutschen Schiff- und
Maschinenbau A. G., Hamburg
(seit 1916),

Karl Schaffran, Dr.-Ing., Leiter des wissenschaftlich-technischen Instituts
für Schiffsantrieb, Altona
(seit 1920).

Tjard Schwarz, Geheimer Marinebaurat a. D., Wandsbek
(seit 1927),

Rudolf Wagner, Dr. phil., Direktor der Wagner Hochdruck Dampfturbinen A.-G., Hamburg
(seit 1928).

4. Fachmitglieder.

a) Lebenslängliche Fachmitglieder:

- Allard, Erik, Ingenieur der Königl. Marineverwaltung, Stockholm, Mastersammelskatan 6.
- Baur, G., Geheimer Baurat, Fried. Krupp A.-G., Essen-Hügel, Auf dem Hügel 15.
- Berghoff, Otto, Marinebaurat, Berlin C 54, Dragonerstr. 23.
- 10 Berninghaus, C., Dr.-Ing. und Werftbesitzer, Duisburg.
- van Beuningen, Frederik, Direktor der Machinefabrik en Scheepswerf, P. Smit jun., Rotterdam, Avenue Concordia 75.
- Bignami, Leopold, Schiffbau-Ingenieur, Genua, Piazza Grillo Cattaneo 6.
- Biles, Sir John H., Broadway Chambers, 40 Broadway, Westminster London, S. W. 1.
- Blohm, Rudolf, Dipl.-Ing., i. F. Blohm & Voß, Hamburg 13, Harvestehuderweg 19.
- 15 Blohm, Walther, Dipl.-Ing., pers. haftender Gesellschafter der Kommanditges. Blohm & Voß, Hamburg-Alsterdorf, Bebelallee 141.
- Bodewes, G. H., Direktor der Lobith'sche Scheepsbouw Maatschappij, Nijmegen, Barbarossastr. 97.
- Bodewes, Jan, Direktor der Lobith'sche Scheepsbouw Maatschappij Nijmegen, Pater Brugmanstraat 78.
- Böös, Carl C: son, Marinebaumeister, Stockholm, Jungfrugatan 6.
- Bormann, Alfr., Schiffbau - Ober - Ingenieur, Wiborg, Neitsytniemi, Pekonkatn 5 as 2.
- 20 Boschi, Luigi, Schiffbau-Ingenieur, Cantiere Navale Gio Ansaldo & Co., Sestri Ponente.
- Brodin, Olof, Dipl.-Ing., Stockholm, Kornhamnstorg 53.
- Bruhn, Johannes, Dr., Direktor von Norske Veritas, Oslo, Post Boks 82.
- Burchard, Carl, Fabrikbesitzer, Hamburg 24, Papenhuderstr. 6.
- Burgerhout, Adolf, Direktor d. N. V. Burgerhout's Machinefabrik en Scheepswerf, Rotterdam.
- 25 Burgerhout, Hugo, Direktor d. N. V. Burgerhout's Machinefabrik en Scheepswerf, Rotterdam.
- Cassel, Fredrik, Marinebaumeister d. R., Wedevags Bruks A/Bol., Wedevag.
- de Champs, Ch., Konteradmiral der Königl. Schwed. Marine, Schiffbau- und Elektro-Ingenieur von der Königl. Techn. Hochschule in Stockholm, Stockholm, Johannesgatan 20.
- Claussen, Georg, Generaldirektor d. Deutschen Schiff- und Maschinenbau-Aktiengesellschaft, Geestemünde, Claussenstr. 4.
- Cornehl, Otto, Direktor der Reiherstieg-Schiffswerfte u. Maschinenfabrik, Wandsbek, Ahornstr. 6.
- 30 Creutz, Carl Alfr., Schiffbau-Ingenieur, c. o. J. W. Schreiber, Wear Ever Building, New Kensington, Pens. U. S. A.
- Creutz, Claes Emil, Schiffsmaschinenbau-Ingenieur, Bayonne, N. J. c. o. Creutz, Martin. I. P. Banks Electric Co., 4 Phönix-Ave, Waterbury. Conn. U. S. A.
- Ekström, Gunnar, Extra - Marine - Ingenieur, Stockholm, Birger Jarlgatan 58.
- Fasse, Adolf, Generaldirektor a. D., Altona, Othmarschen, Lenbachstr. 3.
- Flohr, Justus, Dr.-Ing., Geheimer Baurat, Pyrmont.
- Frahm, Herm., Dr.-Ing., Direktor der Werft 35 Blohm & Voß, Hamburg, Brahmsallee 40.
- Gall, Hermann, Fabrikbesitzer, Hamburg, Agnesstraße 28 b.
- Gerlach, Walter, Marine - Oberbaurat z. D., Berlin SW 61, Wartenburgstr. 17.
- Giljam, Job, Werftdirektor, Rotterdam, West Kruiskade 26 a.
- Goedkoop, Daniel, Werftdirektor, Amsterdam, Keizergracht 729.
- Goedkoop, Heyme, Werftdirektor, Huize „de 40 Vyf“, Laren (N. H.) Holland.
- Göbel, Ludwig, Ingenieur, Lübeck, Curtiusstraße 3—5.
- Greve, Carl, Werftdirektor, Altona, Flottbecker Chaussee 165.
- Halldin, Gustaf, Marineingenieur, Karlskrona, Kungl. Flottans Varv.
- Helling, Wilhelm, Mitinhaber d. Fa. Theodor Zeise, Altona-Ottensen, Friedensallee 7/9.
- Hitzler, Theodor, Werftbesitzer, Groß-Flott- 45 bek, Bismarckstr. 18.
- Howaldt, Bernh., Direkt., Flensburg, Clädenstraße 10.
- Jespersen, Theodor, Ober - Ingenieur, Oslo, Karl Johannsgade 41.
- Kahrs, Otto, Dipl.-Ing., Oslo, Kronprinsengate 9.
- Kötter, Georg, Ingenieur, Hamburg-Amerika-Linie, Abtlg. Maschine, Hamburg-Kuhwärder.
- Kraft de la Saulx, Ritter Friedrich, Ober- 50 Ingenieur der Sociéte Cockerill, Seraing, Belgien.
- Kremer, Hermann, Schiffbau-Ingenieur, Schiffswerft Elmshorn.
- Leux, Carl, Schiffbau-Direktor a. D., Berlin-Wilmersdorf, Prager Platz 3.
- Levati, Rinaldo, Schiffbau-Ingenieur, Pegli bei Genua, Via de Nicolay 10.
- Lindberg, Elis, Marinebaumeister, Karlskrona, N. Kungsgatan 28 a.
- Ljungzell, Nils J. Schiffbau-Ingenieur, Pro- 55 fessor-Vikar an der Kgl. Techn. Hochschule, Stockholm, Malmskillnadsgatan 42.
- Löfgren, Johan, Ingenieur, Karlskrona, Tegnér- liden 7.
- Lorentzen, Öivind, Dipl. - Ing., Oslo, Karl Johannsgade 1.
- Lorenz - Meyer, Georg C. L., Ingenieur und Direktor, Hamburg, Kl. Fontenay 4.
- Nawatzki, V., Vorsitzender des Aufsichtsrats des Bremer Vulkan, Eisenach, Liliengrund 6.
- Nordström, Hugo Frederik, Dozent a. d. Königl. 60 technischen Hochschule, Stockholm, Brävalla- gatan 12—14.
- Penning, Charles, Werftdirektor, Amsterdam, Plantage Franschelaan 13 a.
- Pingel, Johannes, Marinebaurat, Rüstringen, Schulstr. 100.

- Posse, Lage, Marinebaumeister, Karlskrona, Ronnebygatan 26.
- Rinesi, Giovanni, Generaldirektor von G. Ansaldo & Co., Genua, via Garibaldi 2.
- 65 v. Roeszler, Ernst, Direktor d. ung. Fluß- u. Seeschiffahrt A.-G., Budapest VII, Damjanichgasse 36, 2. Hof Nr. 1.
- Ruthof, Josef, Werftbesitzer, i. Fa. Christof Ruthof, Wiesbaden, Mainzer Str. 42.
- Sachsenberg, Georg, Kommerzienrat, Dessau, Albrechtstr. 126.
- Salberg, Jan Hendrik Cornelis, Direktor d. Nederlandsche Maatschappij, Amsterdam, Noord.
- Schalin, Hilding, Konsultierender Ingenieur, Gothenburg, v. Hamngatan 2.
- 70 Schütte, Joh., Dr.-Ing. Geh. Regierungsrat u. Professor, Berlin-Lichterfelde-Ost, Annastr. 1a.
- Shigemitsu, Atsumu, Dir. d. Teishinsho, Schiffbau-Versuchsanstalt, Mercantile Marinebureau, Ministry of Communication, Tokio, Japan.
- Spetzler, Carl Ferd., Dipl.-Ing., Kassel, Herkulesstr. 93.
- Steinike, Karl, Baurat, Schiffbau-Direktor a. D., Darmstadt, Herdweg 89.
- Wilton, B., Werftbesitzer, Rotterdam-Westkousdyk.
- Wilton, J. Henry, Werftdirektor, Rotterdam. 75
- Wrobbel, Gustav, Dr.-Ing., Dozent f. Schiffbau u. Staatswissenschaften an den Techn. Staatslehranstalten zu Hamburg, Hamburg, Bellevue 2.
- Ziese, Rud. A., Ingenieur, Dresden-Kl.-Zschachwitz, Meußlitzerstr. 67.
- Zoelly-Veillon, H., Ingenieur, Vorstandsmitglied und technischer Direktor bei Escher, Wyß & Cie., Zürich.

b) Ordnungsmäßige Fachmitglieder:

- Abel, Paul, Ing., Düsseldorf, Konkordiastr. 58.
- 80 Abel, Wilh., Schiffbau-Ingenieur, Professor an d. technischen Staatslehranstalten, Hamburg 22, Finkenau 25.
- Achenbach, Friedrich W., Dr.-Ing., Berlin W 50, Culmbacher Str. 3.
- Ackermann, Max, Oberingenieur, Hamburg 30, Husumer Str. 14.
- Adolph, Einar, Direktor für die Schiffsinspektion des dänischen Marineministeriums, Kopenhagen.
- Ahlers, Ludwig, Schiffbau-Direktor und Vorstandsmitglied der Gebr. Sachsenberg A.-G., Roßlau a. E., Steutzer Str. 5/6.
- 85 Ahlrot, Georg, Schiff- und Maschinenbau-Direktor, Malmö, Kockums Mek. Verkstads A.B.
- Ahnhudt, Schiffbaudirektor, a. W. Chef d. techn. Beratungsstelle d. Türkischen Marine, Konstantinopel, Pera, Ayaz Pascha, Rue Mezarlik 11, Appartement 10.
- Ahsbahs, Otto, Marinebaurat, Groß-Flottbek, Voßstr. 5.
- Albrecht, J., Dr.-Ing., Schiffsvermessungs-Direktor, Hamburg 39, Gryphiusstr. 11.
- Allardt, Julius, Marinebaurat, Hamburg, Carolinenstr. 6.
- 90 Alverdes, Max, Zivilingenieur, Inhaber des Eilenburger Motoren-Werkes, Bad Schwartau bei Lübeck, Bahnhofstr. 12.
- Ambrohn, Victor, Dipl.-Ing., Obering. d. Bremer Vulkan, Vegesack, Weserstr. 71/72.
- Amann, Hermann, Maschinen-Oberingenieur, Hamburg 30, Gneisenastr. 5.
- Andresen, Heinrich, Schiffbau-Ingenieur, Kommanditär der Werft H. C. Stülcken Sohn, Hamburg 25, Oben-Borgfelde 3.
- Apitzsch, Fritz, Dipl.-Ing., Leipzig S. 3, Kochstraße 46.
- 95 Appel, Paul, Dipl.-Ing., Expert beim Verein Hamburger Assecuradeure, Hamburg, Curschmannstr. 4.
- Arcera, Hans, Oberingenieur und Bevollm. der F. Caesar Wollheim, Schiffswerft u. Maschinenfabrik, Deutsch-Lissa b. Breslau, Marienstr. 12.
- Arnold, Karl, Oberregierungsrat, Berlin-Steglitz, Arndtstr. 35.
- Artus, Oberbaurat, Altona-Othmarschen, Beseleerplatz 10.
- Baath, Kurt, Dipl.-Ing., Oberingenieur und Prokurist d. Howaldtwerke, Kiel-Wellingdorf, Hansens Privatstraße 6.
- Baetke, Friedrich, Schiffbau-Ingenieur, Direktor der Schiffswerft und Maschinenfabrik Theodor Hitzler, Hamburg 25, Oben-Borgfelde 25. 100
- Baisch, Ludwig, Oberingenieur, Kiel, v. d. Goltz-Allee 17.
- Bandtke, Hugo, Dipl.-Ing., Schiffb.-Betriebsing. der Vulcan-Werke, Stettin, Kronenhofstr. 24.
- Barberis, Luigi, Oberstingenieur bei der Kgl. italienischen Botschaft, Berlin W 15, Kurfürstendamm 197.
- Barth, Hans, Dipl.-Ing., Leiter der technischen Abteilung der Fa. H. Diederichsen, Kiel, Düsternbrook 75.
- Bauer, G., Dr. Ing., Dr. phil., Professor, Maschinenbau-Direktor der Deutschen Schiff- und Maschinenbau Aktiengesellschaft, Hamburg 37, Mittelweg 82. 105
- Bauer, M. H., Direktor, Friedrichshagen b. Berlin, Hahns Mühle 7.
- Bauer, O., Oberingenieur der Flensburger Schiffbau-Gesellschaft, Flensburg, Neustadt 49.
- Bauer, J., Direktor der Flensburger Schiffbau-Gesellschaft, Flensburg, Moltkestr. 35.
- Bauermeister, Hermann, Dipl.-Ing., techn. Referent beim Sperrversuchskommando, Kiel, Hohenbergstr. 19a.
- Bausch, Fritz, Dipl.-Ing., Schiffbau-Ing. u. Werftbesitzer, Köln-Riehl, Rheinwerft. 110
- Becker, Richard, Maschinenbau - Direktor Deutsche Werke A.-G., Hamburg 13, Rotenbaumchaussee 47.
- Becker, Max, Marinebaurat, Direktor der Helix-Maschinenbau G. m. b. H., Sao Paulo (Brasilien), Avenida Rodriguez Alves 96a (Villa Marianna).
- Beeck, Otto, Ing., Hamburg, Grindelhofstraße 56 IV r.
- Behrmann, Georg, Oberingenieur, Kiel, Winterbeker Weg 32.
- Benjamin, Ludwig, Zivil-Ingenieur, Hamburg 24, Ackermannstr. 34. 115
- Berendt, Hermann, Dipl.-Ing., Oberingenieur bei Blohm & Voß, Hamburg 25, Claus Grothstr. 6.
- Berling, G., Dr.-Ing., Geh. Marinebaurat, Cöln-Mülheim, Genovevastr. 94.

- Berndt, Bruno, Ingenieur, Bad Godesberg a. Rh., Rüngsdorfer Str. 41.
- Beschoren, K., Dipl.-Ing., Regensburg, Vonder-Tann-Str. 20.
- 120 Betzhold, Dr.-Ing., Oberregierungsbaurat, Groß-Lichterfelde-West, Steglitzer Str. 19.
- Biedermann, Paul, Dipl.-Ing., Direktor des Norddeutschen Lloyd, Bremen, Donandtstr. 18.
- Biese, Max, Oberingenieur, Besichtiger d. Germ. Lloyd, Bremerhaven, Bürgermeister-Smidt-Straße 114.
- Birkner, Ernst, Dipl.-Ing., Köln-Riehl, Stammheimerstr. 125.
- Blaum, Rudolf, Reg.-Baumeister a. D., Direktor der Atlas-Werke, A.-G., Bremen.
- 125 Blechschmidt, Obermarinebaurat, Potsdam, Moltkestr. 7.
- Bleicken, B., Dipl.-Ing. Oberingenieur, Hamburg-Fuhlsbüttel, Farnstr. 31.
- Block, Hch., Zivil-Ingenieur, Hamburg 13, Magdalenenstr. 53.
- Blohm, Eduard, Ingenieur, Hamburg, Werderstraße 29.
- Blohm, M. C. H., Ingenieur, Hamburg, Isestraße 111.
- 130 Blume, Herm., Betriebs-Oberingenieur, Vegesack, Weserstr. 67/69.
- Bocchi, Guido, Schiffbau-Ingenieur, Sestri Ponente, Via Ugo Foscolo 5.
- Bockhacker, Eugen, Geheimer Oberbaurat, Berlin-Wilmersdorf, Nassauische Str. 1.
- vom Bögel, Wilhelm, Oberingenieur der Gutehoffnungshütte, Leiter d. Rheinwerft Walsum, Walsum-Niederrhein, Acherstr. 91.
- Böhm, Heinrich, Oberingenieur, Bremen, Ellhornstr. 14 I.
- 135 Böhme, Herm., Direktor d. American Transportation and Trading Corporation, New York, Niederlassung Berlin, Falkensee bei Spandau, Gartenstr. 8.
- Bohnstedt, Max, Professor, Oberstudiendirektor der Staatlichen höheren Schiff- u. Maschinenbauschule zu Kiel, Knooper Weg 56.
- v. Bohuszewicz, Oskar, Marinebaurat a. D., Direktor u. Vorstandsmitglied der Düsseldorfer Maschinenb.-A.-G. vorm. J. Losenhausen, Düsseldorf, Kaiserswerther Str. 272.
- Böning, Otto, Schiffbau-Ingenieur, Bremen, Contrescarpe 166.
- Borchers, Heinr., Oberingenieur, Elbing, Äußerer Mühlendamm 3.
- 140 Börnsen, Heinr., Schiffsmaschinenbau-Ingenieur, Betriebsleiter bei Blohm & Voß, Hamburg 20, Nissenstr. 14.
- Boyens, Friedrich, Ingenieur, Elbing, Bismarckstraße 6 III.
- Bramigk, Schiffbau-Ingenieur, Roßlau, Anhalt, Zerbster Str. 13.
- Brandes, Ober-Marinebaurat, Wilhelmshaven, Parkstr. 20 II.
- Brandt, Paul, Dipl.-Ing., Königsberg i. Pr., Kronprinzenstr. 9.
- 145 Breitländer, Wilh., Schiffsmaschinenbau-Oberingenieur u. Prokurist der Akt.-Ges. Neptun, Rostock, Schröderstr. 39.
- Brennhaus, Curt, Dipl.-Ing., Oberingenieur i. Normen-Ausschuß d. deutsch. Industrie, Berlin-Grunewald, Friedrichsruher Str. 32.
- Brinkmann, G., Wirklicher Geheimer Oberbaurat, Berlin-Charlottenburg, Westend, Kirschentalallee 1a.
- Brodersen, Wilhelm, Marinebaurat a. D., Berlin-Johannisthal, Trützscherstr. 12.
- Bröking, Fritz, Marinebaurat, Goldschuk bei Ismid, Türkei.
- Brose, Eduard, Schiffbauingenieur, Elbing, 150 Äußerer Mühlendamm Nr. 76.
- Brose, Walter, Oberingenieur der Deutschen Schiff- und Maschinenbau A.-G., Werk Vulcan Hamburg 21, Heinrich-Hertz-Str. 19.
- Bross, Walter, Dipl.-Ing., Obering. d. Thyssen & Co. Masch.-Fabr. Mülheim, Ruhr, Mellingerstr. 70.
- Bruckwilder, Wilh., Dipl.-Ing., Vorstand des Zweigbüro Köln der Elektrotechnischen Fabrik Rheydt, Max Schorch & Co. A.-G., Köln a. Rh., Titusstr. 26.
- Bub, H., Schiffbau-Ingenieur, Bremer Vulkan, Vegesack, Hafenstr. 9.
- Buchsbaum, Georg, Schiffbau-Oberingenieur u. 155 Prokurist des Germ. Lloyd, Berlin-Friedenau, Niedstr. 14.
- Burckhardt, Ober-Marinebaurat, Berlin-Lichterfelde, Hortensienstr. 21 c I.
- Bürkner, H., Dr.-Ing., Geheimer Oberbaurat, Gr.-Lichterfelde-Ost, Mittelstr. 1.
- Busch, H. E., Ingenieur, Hamburg, Dammatorstr. 14.
- Buschberg, E., Geheimer Baurat u. vortragender Rat i. d. Marineleitung, Berlin-Schöneberg, Martin-Luther-Str. 58.
- Büscher, Hans, Schiffbau-Oberingenieur, Geestemünde, Mittelstr. 19. 160
- Buse, Dietrich, Dipl.-Ing., Danzig-Langfuhr, Michaelsweg 2a II.
- Büsing, R., Maschinenbau-Direktor der Stettiner Oder-Werke A.-G., Stettin, Gießereistr. 17.
- Buttermann, Ingenieur, Direktor d. German. Lloyd, Berlin-Grunewald, Hohenzollern-damm 111.
- Cantiény, Georg, Dipl.-Ing., Direktor der Kohlenscheidungsges. m. b. H., Berlin-Südende, Langestr. 5.
- Claussen, Carl, Ingenieur, Kressbronn am 165 Bodensee.
- Cleppin, Max, Marinebaurat a. D., Oberlehrer u. Professor an den Technischen Staatslehranstalten in Hamburg 26, Lohhof 9 II.
- Collin, Max, Marine-Oberbaurat, Danzig-Langfuhr, Hermannshofer Weg 16.
- Commentz, Carl, Dr.-Ing., Schiffbau-Ingenieur, Hamburg 8, Gröninger Str. 1.
- Conradi, Carl, Marineingenieur, Oslo, Prinsens Gade 2b.
- Cordes, Tönjes, Direktor der A.-G. „Neptun“, 170 Schiffswerft u. Maschinenfabrik, Rostock.
- Cossutta, Ferruccio, Ingenieur, Triest, Stabilimento Tecnico Triestino.
- Coulmann, Wilhelm, Marinebaurat a. D., Hamburg, Wandsbeker Chaussee 76.
- Crosock, Heinrich, Dipl.-Ing., Bln.-Schöneberg, Rubenstr. 103.
- Dahlby, Gustav, Schiffsmaschinenbau-Ingenieur, Bergsunds Verkstad, Stockholm.
- Dammann, Friedrich, Schiffbauingenieur, Hamburg-Langhorn, Langhorner Chaussee 197. 175
- Dannenbaum, Adolf, Dipl.-Ing., i. Fa. Blohm & Voß, Hamburg 19, Eichenstr. 54.
- Dauwe, Robert, Ingenieur-Schiffbaumeister an der Firma John Cockerill, 14. Avenue Louise, Hoboken-Antwerpen (Belgien).

- Degn, Paul Frederik, Dipl.-Ing., Direktor der Howaldtswerke, Kiel-Neumühlen-Dietrichsdorf, Lichtenbergskamp 3.
- Deichmann, Karl, Ingenieur, Hamburg 6, Kleiner Schäferkamp 28 II.
- 180 Delfs, Otto, Schiffbau-Ingenieur, Kiel, Wilhelminenstr. 14a.
- Demai, Anton, Direktor des Stabilimento Tecnico Triestino, Triest, Lazzaretto vecchio 38.
- Dengel, Roderich, Marinebaurat a. D., Kiel, Feldstr. 148.
- Dentler, Heinr., Ober-Ingenieur d. Atlas-Werke A.-G., Zweigbureau Stettin, Birkenallee 9.
- Deters, K., Direktor, i. Fa. H. Stinnes, Hamburg, Hamburger Hof.
- 185 Dieckhoff, Hans, Prof., Vorstandsmitglied der Woermann-Linie u. der deutschen Ost-Afrika-Linie, Hamburg, Gr. Reichenstr. 27.
- Dietrich, A., Schiffbaudirektor a. D., Braunfels, Kreis Wetzlar, Fürst-Ferdinand-Straße.
- Dietze, E., Schiffbau-Ingenieur, Fähr-Vegesack, Lindenstr. 1.
- Dittmer, Georg, Oberingenieur u. Maschinen-Inspektor, Hamburg - Gr.- Borstel, Borsteler Chaussee 184.
- Dohr, Matth., Dipl.-Ing., Baurat, Leiter des Hamburger Staatsbaggereiwesens, Hamburg 14, Dalmannstr. 3.
- 190 Dohrmann, H., Schiffbau-Direktor der A.-G. Neptun, Rostock, Friedrichstr. 32.
- von Dojmi, Hans, Ober-Ingenieur, Bremen, Am Wall 143/144.
- Domke, R., Ober-Marinebaurat a. W., Wilhelmshaven, Hollmannstr. 13.
- Donau, Zivil-Ing., Bremen, Rosenkranz 35.
- Dörr, W. E., Dipl.-Ing., Direktor, Überlingen am Bodensee, Bahnhofstr. 29 I.
- 195 v. Dorsten, Wilhelm, Ober-Ing., Schiffs- und Maschinen-Inspektor des Germanischen Lloyd, Mannheim-Feudenheim, Schützenstr. 24.
- Drakenberg, Jean, Konsultierender Ingenieur. Stockholm, Linnegatan 83.
- Dressel, Carl, Dr. phil., Dipl.-Ing. des Schiffbau-faches, Pankow, Hartwigstr. 110.
- Dreyer, E. Max, Zivilingenieur für Schiff- und Maschinenbau, Hamburg 11, Steinhöft 3.
- Dreyer, Fr., Schiffbau-Oberingenieur, Hamburg 21, Petkumstr. 19.
- 200 Dreyer, Karl, Oberingenieur der Firma F. Schichau, Elbing, Arndtstr. 3.
- van Driel, Abraham, Schiffbau-Ingenieur der staatlichen niederländischen Schifffahrts-Inspektion, Voorburg beim Haag, Rusthoflaan 24.
- Dröseler, Regierungsbaurat, Berlin-Lankwitz, Ziethenstr. 32.
- Dyckhoff, Otto, Dipl.-Ing., Direktor der Hansa-Lloyd-Werke A.-G., Hannover-Linden, Hanomag.
- Ehrenberg, Ober-Marinebaurat, Berlin W 15, Württembergische Str. 31/32.
- 205 Ehrlich, Alexander, Schiffbau-Ingenieur, Kiel, Herzog-Friedrich-Str. 56 I.
- Eichholz, Ernst, Ingenieur der Firma Rheinhafschlag, Köln, Riehler Str. 53.
- Eichhorn, Oscar, Geh. Marinebaurat a. D., Danzig-Langfuhr, Hauptstr. 7 II.
- v. Eidlitz, Cornél, Dipl.-Ing., Chef der techn. Abt. d. „Adria“, S. A. di Navigazione Marittima, Fiume.
- Eigendorff, G., Schiffbau-Oberingenieur und Besichtiger des Germanischen Lloyd, Brake i. Oldenburg.
- Elste, R., Schiffbau-Ingenieur, Hamburg 19, 210 Bismarckstr. 1.
- Elze, Theodor, Schiffbau-Ingenieur, i. Fa. Irmer & Elze, Bad Oeynhausen, Mindener Str. 29.
- Engberding, Dietrich, Marinebaurat, Berlin-Schöneberg, Grunewaldstr. 59.
- Engelhausen, W., Betriebs-Ingenieur, Bremen, Großgöschenstr. 25.
- Erbach, R., Dr.-Ing., Dipl.-Ing., Ordentlicher Professor für den Lehrstuhl Schiffstheorie und Entwerfen von Schiffen an der Techn. Hochschule, Danzig, Techn. Hochschule.
- Erdmann, Paul, Ing., Maschinenbesichtiger d. 215 Germanischen Lloyd, Rostock, Friedrichstr. 7.
- Erhardt, Julius, Dipl.-Ing., Direktor d. Fa. Ganz & Co., Danubius A. G., Budapest X, Köbányai utca 31.
- von Essen, W. W., Ingenieur, Hamburg-Groß-Flottbek, Fritz-Reuter-Str. 9.
- Esser, Matthias, Direktor des Bremer Vulkan, Vegesack, Weserstr. 77a.
- Falbe, E., Dipl.-Ing., Blankenese, Goethestr. 10.
- Fechter, Erich, Dipl.-Ing., Stellvertretender 220 Direktor der Union-Gießerei, Königsberg i. Pr., Arndstr. 4.
- Fechter, Walther, Ingenieur, Stettin, Bollwerk 3.
- Feilcke, Fritz, Dipl.-Ing., Stellvertretender Direktor der Deutschen Schiff- und Maschinenbau Aktiengesellschaft, Hamburg 30, Moltkestraße 47.
- Ferdinand, Ludwig, Dipl.-Ing., Oberinspektor d. Fa. Ganz & Co., Danubius A. G., Budapest, V., Vaci ut 204.
- Fesenfeld, Wilh., Studienrat und Dipl.-Ing., Bremerhaven, Bürgermeister-Smidt-Str. 75.
- Fichtner, Rudolf, Dipl.-Ing., Ober-Ingenieur u. 225 Prokurist b. Danneberg & Quandt, Berlin NW 40, Lüneburger Str. 9.
- Fischer, Ernst, Schiffbau-Oberingenieur beim Germanischen Lloyd, Hamburg, Alsterterrasse 3.
- Fischer, Karl, Dipl.-Ing., Schiffsmaschinenbau-Oberingenieur, Danziger Werft, Danzig.
- Fischer, G. R., Dipl.-Ing., Major d. kgl. ungar. Honved-Ingenieurstabes, Wilmersdorf, Kaiserallee 157.
- Fischer, Willi, Ingenieur, Altona a. d. Elbe, Philosophenweg 25.
- Flamm, Osw., Dr.-Ing., Geheimer Regierungsrat, Professor an der Technischen Hochschule, Nikolassee bei Berlin, Sudetenstr. 47.
- 230 Flettner, Anton, Direktor, Berlin W 30, Neue Bayreuther Str. 7.
- Fliege, Gust., Direktor a. D., Bergedorf, Moltkestraße 5.
- Flügel, Gustav, Professor, Dr.-Ing., Technische Hochschule, Danzig-Langfuhr, Hauptstr. 131.
- Flood, H. C., Ingenieur und Direktor der Bergens Mechaniske Verkstad, Bergen (Norwegen).
- Fock, John, Oberingenieur u. Prokurist der 235 Deutschen Werft, Hamburg 8, Norderelbstr. 4.
- Foerster, Ernst, Dr.-Ing., Hamburg, Alsterdamm 39, Europahaus.
- Förner, Georg, Dr.-Ing., Privatdozent an der Technischen Hochschule, Berlin NW 21, Dortmunder Str. 13.
- Forthmann, Willy, Ingenieur, Hamburg, Martinistr. 19.

- Föttinger, Hermann, Dr.-Ing., Professor, Berlin-Wilmersdorf, Berliner Str. 65.
- 240 Frankenstein, Georg, Schiffbau-Ingenieur, Stettin, Pölitzer Str. 80.
- Fregin, Fritz, Dipl.-Ing., Prokurist d. Vulcan-Werke, Stettin, Mühlenstr. 9.
- Freundlich, Erich, Dipl.-Ing., Düsseldorf-Oberkassel, Sonderburger Str. 24.
- Freytag, Emanuel, Ingenieur, Hamburg 9, Arningstr. 15.
- Friederichs, K., Geheimer Rechnungsrat, Neu-Finkenkrug, Kaiser-Wilhelm-Str. 49.
- 245 Fritz, Walter, Direktor d. E. Wilke A.-G. Holzbearbeitungsmaschinen und Werkzeugfabrik, Berlin N 54, Fehrbelliner Str. 14.
- Frohnert, Adolf, Oberingenieur, Hamburg 23, Ritterstr. 38.
- Fromm, Rudolf, Ober-Regierungsbaurat, Berlin-Zehlendorf, Irmgardstr. 35.
- Fromm, Walther, Ingenieur, Hamburg, Glockengießer-Wall 2 (Wallhof).
- Gaede, Heinrich, Schiffbau-Ingenieur, Rendsburg, Königskoppel 5.
- 250 Garweg, Arthur, Dipl.-Ing., Hamburg 19, Bismarckstr. 31.
- Gebauer, Alex., Schiffsmaschinenbau-Ingenieur, Werft von F. Schichau, Elbing, Am Lustgarten 14.
- Gebers, Fr., Dr.-Ing., Direktor der Schiffbau-technischen Versuchsanstalt, Wien XX, Brigittenauer Lände 256.
- Gehlhaar, Franz, Oberregierungsrat, Mitglied d. Schiffs-Vermessungs-Amtes, Berlin-Lichterfelde, Steinäckerstr. 10.
- Gemberg, Walter, Dipl.-Ing., Rotterdam, Beukeldyk 62b (Heimat: Kiel, Königsweg 38).
- 255 Gerloff, Friedrich, Schiffbau-Direktor der G. Seebeck A. G., Wesermünde, Bismarckstr. 62.
- Gerner, Fr., Betriebs-Ober-Ingenieur der Fried. Krupp A.-G., Germaniawerft, Kiel, Hassee, Schleswiger Str. 45.
- Gerisch, Arthur, Betriebsingenieur bei Blohm & Voß, Hamburg-Kl.-Borstel, Wellingbütteler Landstr. 22.
- Gerosa, Victor, Dipl.-Ing., Oberingenieur der Werft Gusto, Firma A. F. Smulders, Schiedam, Plein Endragt 13a.
- Giebeler, H., Schiffbau-Betriebsingenieur, Kiel-Gaarden, Werftstr. 125.
- 260 Giese, Alfred, Dipl.-Ing., Altona-Othmarschen, Rosenhagenstr. 44.
- Giese, Ernst, Geheimer und Ober-Regierungsrat a. D., Stettin, Neue Str. 1.
- Gnutzmann, J., Schiffbau-Direktor, Danzig, Schichau-Werft.
- Gödecken, Ernst, Dipl.-Ing., Hamburg-Groß-Borstel, Klotzenmoor 1.
- Goos, Emil, Chef des Maschinenwesens der Hamburg-Amerika-Linie, Hamburg 37, Isestraße 111.
- 265 Gorgel, Alfred, Dipl.-Ing., Mannheim, Medicusstraße 2.
- Grabow, C., Geheimer Marinebaurat, Rittergutsbesitzer, Rittergut Rarvin bei Görke, Kreis Cammin, Pommern.
- Grabowski, E., Schiffbau-Ingenieur, Professor, Bremen, Friedrich-Wilhelm-Str. 35.
- Graemer, L., Werft-Direktor und Vorstandsmitglied der Schiffswerft Nüske & Co., A.-G., Stettin, Karkutschstr. 1.
- Graf, August, Ingenieur, Hamburg 13, Rutschbahn 27.
- Grambow, Adolf, Ingenieur, Schiffs- und Maschinenbesichtiger d. Germ. Lloyd, Vaterstetten bei München, Luitpoldring 56.
- 270 Grauert, M., Geheimer Oberbaurat, Berlin-Steglitz, Humboldtstr. 14.
- Grimm, Max, Dipl.-Ing., Regierungsrat im Reichswehrministerium, Marineleitung, Charlottenburg 9, Eichenallee 33.
- Gromoll, Johannes, Betriebsdirektor i. R., Hamburg 25, Oben Borgfelde 26a.
- Gronwald, Paul, Schiffbau-Ingenieur, Hamburg 24, Mühlendamm 30.
- Grosset, Paul, Ingenieur, Inhaber der Werkzeug-Masch.-Fabr. Grosset & Co., Altona-Elbe, Turnstr. 42.
- 275 Groth, W., Ingenieur, Hamburg 21, Petkumstr. 3.
- Grottrian, H., Schiffbau-Ingenieur, Professor Hamburg-Fuhlsbüttel, Fuhlsbütteler Str. 589.
- Grundt, Erich, Geheimer Baurat, Berlin W 30, Maaßenstr. 17.
- Grunert, Kurt, Betriebs-Ingenieur, Wilhelmshaven, Königstr. 88.
- Gummelt, Carl H., Schiffbau-Ingenieur, Wesermünde-Geestemünde, Schillerstr. 26.
- 280 Gundlach, Emil, Techn. Direktor der Schiffswerft u. Maschinenfabrik vorm. Janssen & Schmilinsky A.-G., Hamburg, Gr.-Flottbek bei Hamburg, Brahmstr. 1.
- Gunning, Maximilian, Ingenieur der Marine, Vlissingen, Badhuisstraat 121.
- Günther, Friedr., Ing., Bremen, Geestemünder Straße 4.
- Gütschow, Wilhelm, Dr.-Ing. Germanischer Lloyd, Berlin W 30, Barbarossastr. 16.
- Haack, Otto, Schiffbau-Ingenieur, Stettin, Am Königstor 8.
- 285 Habermann, Egon, Technischer Direktor der Hessischen Automobilges. A.-G., Darmstadt, Eichbergstr. 16.
- Hadeler, Wilhelm, Dipl.-Ing., Berlin W 62, Wichmannstr. 4.
- Haensgen, Oscar, Maschinenbau-Oberingenieur u. Prokurist der Flensburger Schiffbau-Ges., Flensburg, Marienholzweg 17.
- Haertel, Siegfried, Schiffbau-Dipl.-Ing., Berlin, Charlottenburg, Schaumburg-Allee 10.
- Haesloop, Reinhard, Schiffbau-Ingenieur, Bremen, A.-G. „Weser“, Blumenthal i. H., Kaffeestr. 12.
- 290 Hagemann, H. Paul, Schiffbau-Ingenieur und Betriebsleiter der Deutschen Werke, Kiel, Hardenbergstr. 5.
- Hahn, Paul L., Zivil-Ingenieur, Sachverständiger für Schiffsmaschinen- und Kesselbau, Cassel-Wilhelmshöhe, Wilhelmshöher Allee 271.
- Haimann, G., Dr.-Ing., Spandau, Zeppelinstraße 46 II.
- Hammar, Hugo G., Generaldirektor, Aktiebolaget Götaverken, Göteborg.
- Hammer, Felix, Dipl.-Ing., Audorf b. Rendsburg, Kieler Straße.
- 295 Hantelmann, Kurt, Dipl.-Ing., Studienrat an der Seemaschinen- u. Schiffsingenieurschule, Flensburg, Stuhrs-Allee.
- Häpke, Gustav, Dipl.-Ing., Reg.-Baurat, Berlin-Schöneberg, Luitpoldstr. 38.
- Hardebeck, Walter, Dipl.-Ing., Marinebaurat, Direktor der Lokomotivfabrik Henschel & Sohn, Kassel, Wohnung: Lokstedt bei Hamburg, Werderstr. 23.

- Hartmann, C., Baudirektor, Vorstand des Aufsichtsamtes für Dampfkessel und Maschinen, Hamburg, Juratenweg 4.
- 300 Harun, Mustava, Dr.-Ing., Berlin-Friedenau, Bachstr. 5.
- Has, Ludwig, Marinebaurat, Rüstringen i. O., Birkenweg 14.
- Hass, Hans, Dipl.-Ing., Dozent und Professor, Bergedorf, Hohler Weg 28.
- Hechtel, H., Direktor der Schiffswerft Gebr. Sachsenberg A.-G., Köln-Deutz.
- Hector, D. A., Oberingenieur der Finnboda Varf, Stockholm.
- 305 Hedemann, Wilh., Dipl.-Ing., Schiffsmaschinenbau-Ing., Obering. d. deutschen Schiff- u. Maschinenbau Aktiengesellschaft, Abtlg. Act.-G. Weser, Bremen, Isarstr. 86.
- Hedén, A. Ernst, Schiffbau-Direktor, Göteborg, Mek. Verkstad.
- Heidtmann, H., Schiffbau-Ingenieur, Hamburg 21, Hofweg 64.
- Hein, Hermann, Dipl.-Ing., Schiffbau-Direktor und Mitglied des Vorstandes der Deutschen Schiff- und Maschinenbau-Aktiengesellschaft, Bremen, Holbeinstr. 14.
- Hein, Paul, Oberingenieur, Hamburg 30, Bismarckstr. 80.
- 310 Heinemann, Richard, Zivilingenieur, Hamburg 9, Kamerunweg 9.
- Heinemann, Rudolf, Dipl.-Ing., Direktor der Junkers-Luftverkehr A.-G., Bln.-Wilmersdorf, Hindenburgstr. 35 III.
- Heinen, Joh., Ingenieur und Fabrikbesitzer, Lichtenberg bei Berlin, Herzbergstr. 24/25.
- Heitmann, Ludwig, Ober-Ingenieur, Hamburg 19, Am Weiher 23.
- Heldt, Adolf, Marinebaurat, Kiel, Esmarchstraße 53 I.
- 315 Hellemans, Thomas Nikolaus, Schiffbau-Ingenieur, Muntok auf Banka (Niederl. Indien).
- Hemmann, A., Regierungsbaurat, Hochkamp b. Hamburg, Kaiser-Wilhelm-Str. 8.
- Hennig, Albert, Dipl.-Ing., Kiel, Düvelsbeker Weg 29.
- Henning, J. R., Schiffbau-Ingenieur, Berlin NO 43, Meyerbeerstr. 14 II.
- Hering, Bernhard, Geh. Konstr.-Sekretär, Bln.-Zehlendorf, Hauptstr. 60/62.
- 320 Hermanuz, Alfred, Dipl.-Ing., Kassel-Wilhelmshöhe, Schmidtstr. 10.
- Herner, Heinrich, Dr. phil., Dipl.-Ing., Professor an der höheren Schiff- und Maschinenbauschule, Kiel, Sophienblatt 66.
- Hey, Erich, Marinebaurat, Berlin W 15, Fasanenstraße 58.
- Heydemann, Rudolf, Dipl.-Ing., Stettin, Bethanienstr. 6.
- Hildebrandt, Hermann, Schiffbau-Direktor, in Fa. Hermann Johs. Hildebrandt. Bauingenieur-Büro, Bremen, Holler Allee 1.
- 325 Hildebrandt, Max, Schiffsmaschinenbau-Oberingenieur, Stettin, Pölitzer Str. 96.
- Hilgendorff, Erich, Schiffbau-Oberingenieur, Berlin W 57, Bülowstr. 57.
- Hillebrand, Friedrich, Dipl.-Ing., Geestemünde, Ludwigstr. 8.
- Hillmann, Bernhard, Schiffbaubetriebs-Oberingenieur, Joh. C. Tecklenberg A.-G., Bremerhaven, Bürgermeister-Smid-Straße 27.
- Hinrichsen, Erich, Schiffbau-Ingenieur, Hamburg 22, Finkenau 27.
- Hinrichsen, Henning, Schiffsmaschinenbau-Ingenieur, Werft von F. Schichau, Elbing. 330
- Hirsch, Alfred, Direktor, Berlin-Dahlem, Thiel-Allee 11.
- Hoch, Johannes, Direktor der Ottenser Maschinenfabrik, Altona - Ottensen, Friedensallee 42.
- Hochstein, Ludwig, Oberingenieur, Wandsbek b. Hamburg, Waldstr. 7.
- Hofer, Kurt, Dr.-Ing., Oberingenieur u. Prokurist d. Germanischen Lloyd, Berlin W 15, Bleibtreustr. 33.
- Hoefs, Fritz, Maschinenbau-Direktor bei G. Seebeck, A.-G., Bremerhaven, Am Deich 27. 335
- Hölzermann, Fr., Geheimer Marinebaurat a. D., Potsdam, Roonstr. 7.
- Hoff, Wilh., Dr.-Ing., o. Professor an der Technischen Hochschule zu Berlin. Vorstand der Deutschen Versuchsanstalt für Luftfahrt. E. V. Cöpenick, Gutenbergstr. 2.
- Hoffmann, W., Betriebsingenieur der Werft von Blohm & Voß, Hamburg 19, Marktplatz 4.
- Hohn, Theodor, Oberingenieur der Tungchi-Hochschule, Woosum bei Shanghai, China.
- Hollitscher, Wilhelm, Ingenieur, Techn. Direktor d. I. Donau-Dampfschiffahrt-Ges., Wien III, Arenbergring 15. 340
- Holm, Paul, kgl. Direktor d. Maschinistenunterrichts, Kopenhagen, K, Kristiansgade 12.
- Holthusen, Wilhelm, Ziv.-Ing. für das Schiff- u. Maschinenbauwesen, Hamburg 24, Güntherstraße 51.
- Holzhausen, Kurt, Dipl.-Ing., Düsseldorf-Oberkassel, Düsseldorfer Str. 66.
- Horn, Fritz, Dr.-Ing., Professor, Charlottenburg, Berliner Straße, Technische Hochschule.
- Hornbeck, Albert, Ingenieur, Wandsbek, 345 Freesenstr. 13.
- Hosemann, Paul, Dipl.-Ing., Elbing, Westpr., Stromstr. 5.
- Howaldt, Georg, Ingenieur, Konsul, Hamburg I, Mönckebergstr. 7a.
- Howaldt, Gerhard, Schiffbau-Ingenieur, Stralsund, Schiffswerft von Georg Schuldt, Werftstraße 7a.
- Hoyer, Niels, Schiffbau-Ingenieur, Linz, Donau, Schubertstr. 21
- Hüllmann, H., Dr.-Ing., Professor, Geh. Oberbaurat, Berlin W 15, Württembergische Str. 31 bis 32 II. 350
- Hundt, Paul, Maschinenbau-Ingenieur b. Joh. C. Tecklenberg A.-G., Geestemünde, Georgstr. 54.
- Ibsen, Julius, Dipl.-Ing., Großflintbek bei Voorde (Holstein).
- Icheln, Karl, Schiffbau-Ingenieur, Hamburg 19, Oevelgöner Str. 32.
- Ilgenstein, Ernst, Oberbaurat, Charlottenburg, Knesebeckstr. 2.
- Immich, Werner, Dr.-Ing., Marinebaurat a. D., Maschinenbau-Direktor der Werke Kiel A.-G., Kiel, Feldstr. 116 I. 355
- Isakson, Albert, Schiffbau-Oberingenieur, Inspektor des Brit. Lloyd, Stockholm, Bredgränd 2.
- Jaborg, Georg, Ministerialrat, Berlin-Wilmersdorf, Wittelsbacherstr. 27.
- Jacob, Carl, Dipl.-Ing., Betriebs-Ingenieur bei Blohm & Voß, Altona-Bahrenfeld, Wagnerstraße 31.
- Jacob, Oskar, Oberingenieur, Stettin I, Kaiser-Wilhelm-Str. 17.

- 360 **Jacobsen, J.**, Ingenieur, Bergedorf b. Hamburg, Möörkenweg 22.
Jahn, Gottlieb, Dipl.-Ing., Kiel, Niemannsweg 30.
Jahn, Joh., Dr., Oberreg.-Rat, Bremen, Technische Staatslehranstalten.
Janssen, Diedr., Obergeringenieur, Bremerhaven, Bogenstr. 11.
Jappe, Fr., Ober-Ingenieur, Schiffsbesichtiger des Germanischen Lloyd, Danzig-Langfuhr, Baumbachallee 4.
- 365 **Johannsen, F.**, Schiffbau-Ingenieur, Kiel-Wellingdorf, Wehdenweg 20.
Johns, H. E., Ingenieur, Hamburg, Steinhöft 11.
de Jong, Jan, Schiffbau-Ing., A.-G. „Weser“, Bremen, Wernigeroder Str. 1.
Jordan, Desiderius, ungar. Eisenbahn- u. Schiffahrts-Inspektor, Leiter der Schiffahrts-Sektion der ungar. General-Inspektion für Eisenb. u. Schiffahrt, Budapest II, Fötuca 59.
Jourdan, Johannes, Ingenieur der Hamburg-Amerika-Linie, Hamburg 30. Moltkestr. 47.
- 370 **Judaschke, Franz**, Schiffbau-Ingenieur, Hamburg-Volksdorf, Eulenkrugehauser 94.
Jülicher, Ad., Schiffbau-Ingenieur und Inspektor des Germ. Lloyd. Bremen, Rutenstr. 29.
Just, Curt, Ministerialrat im Reichswehrministerium, Marineleitung, Berlin.
- Kaerger, Alfred**, Patent-Ingenieur, Groß-Flottbek bei Hamburg, Lindenstr. 7.
Kalderach, J. F. A., Obergeringenieur, Expert des Vereins Hamburger Assecuradeure, Hamburg 37, Eppendorfer Baum 9.
- 375 **Kampffmeyer, Th.**, Dipl.-Ing., Direktor a. D., Marinebaurat, Rüstringen i. O., Birkenweg 18.
Kappel, Henry, Obergeringenieur, Cassel-Wilhelms Höhe, Landgraf-Karl-Str. 27.
Karstens, Paul, Ober-Ingenieur, Altona-Bahrenfeld, Friedhofstr. 15.
Kasten, Max, Schiffbau-Ingenieur, Hamburg-Langhorn, Heinfelderstr. 18.
Katzschke, William, Baurat, Direktor d. Deutschen Werke Kiel, Akt.-Ges., Geschäftsstelle Berlin, Berlin W 9, Bellevuestr. 12a.
- 380 **Kaye, Georg**, Baurat, Junker-Luftverkehr A.-G., Dessau-Ziebigk, Junkerswerke.
Keiller, James, Obergeringenieur, Kabinettskammerherr S. M. d. Königs von Schweden, Göteborg, Kungsportsavenyen 4.
Kell, W., Schiffsmaschinenbau-Ingenieur, Bremen, Lützerstr. 6.
Kelling, Erich, Dipl.-Ing., Hamburg 21, Richterstraße 24.
Kellner, Arno, Dipl.-Ing., Hamburg 13, Schlankreye 23.
- 385 **Kempff, Günther**, Dr.-Ing., Hamburg 33, Schlicksweg 21.
Kertscher, Rudolf, Marinebaurat a. D., Direktor d. Gesellschaft für Teerverwertung, Duisburg-Meiderich, Bahnhofstr. 101.
Kienappel, Karl, Ober-Ingenieur, Elbing, Schiffbauplatz 1.
Kiene, Robert, Schiffbau-Dipl.-Ing., Schiedam (Holl.), Warande 97.
Kiep, Nicolaus, Dipl.-Ing., Maschinenbaudirektor bei der Deutschen Schiff- und Maschinenbau Aktiengesellschaft, Hamburg, Werk Vulcan.
- 390 **Kiepke, Ernst**, Maschinen-Ingenieur, Stettin-Bredow, Derflingerstr. 4.
Killat, Georg, Marine-Obergeringenieur, Berlin-Wilmersdorf, Laubacher Straße 37.
- Kirberg, Friedrich**, Ingenieur, Ministerial-Amtmann, Berlin-Steglitz, Ringstr. 57 I.
Klagemann, Johannes, Maschinenbaudirektor a. D., Bln.-Wilmerdorf, Hohenzollerndamm 197.
Klatte, Johs., Ingenieur, Werftbesitzer i. Fa. J. H. N. Wichhorst, Hamburg, Leinpfad 60.
- 395 **Klaus, Heinrich**, Besichtiger des Germanischen Lloyd, Berlin-Steglitz, Friedrichruher Str. 3 I.
Klawitter, Fritz, Ingenieur u. Werftbesitzer, Danzig, i. Fa. J. W. Klawitter, Danzig, Braubank 1b.
Kleen, J., Obergeringenieur, Hamburg, Pappelallee 46 I.
Klein, Karl, Betriebs-Obergeringenieur, Danzig, Schichau-Werft.
Klein, Marcell, Dr.-Ing., Privatdozent der Technischen Hochschule Wien, Zivilingenieur für Schiffbau und Maschinenbau, Wien XVIII. Währinger Gürtel 9.
- 400 **Klemann, Friedrich**, Dr.-Ing., Baurat, Berlin-Wilmersdorf, Kaiserplatz 16.
Klewitz, Max, Ingenieur, Danzig, Holm-Werftgelände.
Kliemchen, Franz, Dipl.-Ing., Obergeringenieur der Dampfschiffahrtsgesellschaft „Neptun“, Bremen, Häfen 60/63.
Klock, Chr., Direktor, Hamburg, Stubbenhuk 10.
- 405 **Kluge, Hans**, Dipl.-Ing., Professor a. d. Technischen Hochschule Karlsruhe, Mathysstr. 40.
Knauer, W., Direktor, Vorstandsmitglied des Bremer Vulkan, Vegesack, Gerh.-Rohlf-Str. 17.
Knierer, Clemens, Zivilingenieur für Schiff- u. Maschinenbau, Hamburg 3, Mühlenstr. 50.
Knipping, Paul, Dr.-Ing., Direktor der Bulgarischen Schiff-Lokomotiv- und Waggonbau A. G. Varna, Bulgarien, Uliza Ochlizka 10.
Knoop, Ulrich, Dr.-Ing. des Schiffbaufaches, Neu-Finckenkrug b. Spandau, Poetenweg 64.
Knörlein, Michael, Dipl.-Ing., Obergeringenieur der Fa. Weise Söhne, Halle a. S., L.-Wuchererstraße 87.
- 410 **Knorr, Paul**, Studienrat und Professor an der staatl. höheren Maschinenbauschule, Elberfeld, Augustastr. 32.
Koch, Erich, Dipl.-Ing., Direktor i. Fa. Rohrbach Metall-Flugzeugbau G. m. b. H., Bln.-Dahlem, Im Dol 25.
Koch, Hans, Marinebaurat, Potsdam, Vermessung der Märkischen Wasserstraßen, Neue Königstraße 31.
Koch, Joh., Schiffbau-Direktor a. D., Neumühlen-Dietrichsdorf b. Kiel, Gr. Ebbenkamp 5.
Koch, W., Dipl.-Ing., Abteilungs-Direktor beim Norddeutschen Lloyd, Bremen, Dobben 20.
- 415 **Koch, W., Ing.**, Schiffswerft Henry Koch A.-G., Lübeck, Rathenastr. 25.
Koehnhorn, Regierungsbaurat, Berlin NW 87, Levetzowstr. 21.
Köhler, Albert, Ober-Marinebaurat, Wilhelmshaven, Bismarckstr. 110.
Kolbe, Chr., Werftbesitzer, Wellingdorf bei Kiel.
Kolkmann, J., Schiffsmaschinenbau-Obergeringenieur, Elbing, Hohezinnstr. 12.
- 420 **Kölln, Friedr.**, Dipl.-Ing., Hamburg 24, Eilenau 9.
König, Robert, Obergeringenieur der Schiffswerft u. Maschinenfabrik Gustavsburg, Mainz, Rhein-allee 32.
Konow, K., Geheimer Oberbaurat, Charlottenburg, Witzlebenstr. 33.
Körper, Theodor, Dipl.-Ing., Haarlem, Rozenhagenplein 10.

- Koschmider, G., Dipl.-Ing., Obering. bei F. Schichau, Elbing, Yorckstr. 6.
- 425 Köser, I., Direktor der Norderwerft A.-G., Blankenese bei Hamburg, Strandweg 60.
- Köster, Georg, Schiffbau-Direktor, Vorstandsmitglied der Stettiner Oderwerke, Stettin, Pölitzer Str. 104 III.
- Kraeft, Otto, Schiffbau-Ingenieur, Bremerhaven, Bürgerm.-Smidt-Str. 129.
- Kraft, Ernest, A., Dr.-Ing., Professor a. d. Techn. Hochschule, Berlin, Direktor d. AEG, Turbinenfabrik, Charlottenburg 4, Bismarckstr. 99.
- Krainer, Paul, Ordentl. Professor a. d. Techn. Hochschule Berlin - Halensee, Kurfürstendam 136.
- 430 Kramer, L., Direktor d. Vertretungsges. m. b. H. der Germania-Werft, Hamburg 21, Adolphstraße 39.
- Krasmann, Ernst, Schiffbau-Ingenieur, Hamburg 26, Schulenbecksweg 15.
- Krause, Hans, Marine-Schiffbaurat, Brandenburg (Havel), Domlinden 27.
- Krebs, Hans, Marinebaurat, Berlin-Steglitz, Am Stadtpark 1.
- Krell, Otto, Dr., Professor, Direktor d. Siemens-Schuckertwerke, Berlin-Dahlem, Kronbergerstraße 26.
- 435 Kretschmer, Herbert, Schiffbau-Ingenieur, Hamburg 37, Hochallee 31.
- Kretschmar, F., Schiffbau-Ingenieur, Zürich, Rotbuchstr. 36.
- Krohn, Heinrich, Zivilingenieur, Neu-Rahlstedt b. Hamburg, Am Gehölz 17.
- Krüger, Gustav, Ingenieur bei Blohm & Voß, Hamburg 19, Eppendorfer Weg 109.
- Krüger, Hans, Marinebaumeister a. D., Direktor d. J. Frerichs & Co. A. G., Osterholz-Scharmbeek.
- 440 Kruse, Ludwig, Werftdirektor, Zarkau b. Glogau.
- Kucharski, Walther, Ingenieur, Kiel, Neufeldt & Kuhnke, Betriebs-G. m. b. H., Werk Ravensberg.
- Küchler, Paul, Marinebaurat, Wilhelmshaven, Kronprinzenstr. 9.
- Kuck, Franz, Marine-Oberbaurat, Kiel, Feldstraße 134.
- Kuehn, Richard, Schiffbau-Ingenieur, Blumenthal (Hannover), Lange Str., Villa Magdalena.
- 445 Kühnke, Max, Regierungsbaurat, stellvertretender Direktor der Deutschen Schiff- und Maschinenbau Akt.-Ges. Bremen, Bulthauptstr. 21.
- Kuhsen, Carl, Schiffbau-Ingenieur, Blumenthal i. Hann., Lindenstr. 106a.
- Kurgas, Erich, Dipl.-Ing., Ober-Ingenieur, Kiel, Blücherplatz 4.
- Laas, Walter, Professor, Direktor des Germanischen Lloyd, Berlin-Dahlem, Löhleinstr. 41.
- Laible, Friedrich, Ingenieur, Elbing, Schiffbau- platz 1.
- 450 Lange, Alfred, Dipl.-Ing., Schiffbau-Betriebs- Ingenieur, Hamburg 30, Moltkestr. 47 part.
- Lange, Claus, Obering., Vorsteher des Kon- struktionsbureaus für Dieselmotoren der Fa. Gebr. Sulzer A.-G., Ludwigshafen a. Rh., Rheinstr. 12, III.
- Lange, Heinrich, Schiffbau-Ingenieur, Blanke- nese b. Altona, Friedrichstr. 10.
- Lange, Johs., Dipl.-Ing., Regierungsrat, Char- lottenburg, Röntgenstr. 14.
- Langhans, Ernst, Dipl.-Ing., Wilhelmshaven, Kaiserstr. 23 II.
- Lankow, E., Ingenieur, Elbing, Äuß. Mühlen- damm 20. 455
- Laudahn, Wilhelm, Ministerialrat, Berlin- Lankwitz, Meyer-Waldeck-Straße 2.
- Lauster, Immanuel, Dr.-Ing., Direktor der M. A. N., Augsburg, Frölichstr. 14.
- Läzer, Max, Schiffbau-Ing., Kiel, Lornsenstr. 50.
- Lechner, E., Marinebaurat, Generaldirektor, Köln-Bayenthal, Oberländer Ufer 118.
- Lehm, Karl, Dipl.-Ing., Werftdirektor a. D., 460 Plauen, Vogtland, Antonstr. 1.
- Leisner, Ad., Schiffbau-Ingenieur, Berlin W 50, Spichernstr. 15.
- Lempelius, Ove, Dipl.-Ing., Oberingenieur der Flensburger Schiffb.-Ges., Flensburg, Bauer- landstr. 1.
- Leucke, Otto, Dr. phil., Dipl.-Ing., Hamburg 20, Beim Andreasbrunnen 4.
- Leux, Ferdinand, Boots- und Yachtwerft, Frank- furt a. M.-Süd, Schifferstr. 94.
- Levin, Friedr., Marinebaurat, Kiel, Forstweg 32. 465
- Leymann, Hermann, Dipl.-Ing., Stralsund, Mönchstr. 10.
- Lienau, Otto, Professor, Dipl.-Ing., Oliva bei Danzig, Cöllner Landstr. 16.
- Lilie, Arthur, Oberingenieur u. Bevollmächtigter von F. Schichau, Danzig, Schichauwerft.
- Lincke, Barnim, Dipl.-Ing., Bremen, Utbremer- straße 37.
- Lindemann, Ehrich, Schiffbau-Ingenieur, Lü- 470 beck, Victoriast. 8.
- Lindenau, Paul, Werftbesitzer, Schiffswerft, Memel-Süderhuk, Festungstr. 4.
- Linder, Ernst, Direktor, Stettin 10, Hans- Sachs-Weg 4.
- Lindfors, A. H., Ingenieur, Alingsas b. Gothen- burg, Schweden, Strand 3.
- Lippold, Fr., Schiffbau-Oberingenieur, Ham- burg 24, Schröderstr. 17.
- Loesdau, Kurt, Marinebaurat a. D., Delmenhorst, 475 Roonstr. 7.
- Löflund, Walter, Marinebaurat a. W., Schiffbau- Abteilungs-Direktor Deutsche Werke Kiel, Kiel-Gaarden, Werftstr. 132.
- Löfvén, Erik Elias, Marinebaumeister, Gothen- burg, Karl Gustavgatan 15.
- Lorenzen, L., Ingenieur bei Blohm & Voß, Hamburg 36, Fehlandstr. 46.
- Lottmann, Obermarinebaurat, Betriebsdirektor für Schiffbau, Wilhelmshaven, Parkstr. 27.
- Luchsinger, Emil, Dipl.-Ing., p. Adr. Verein 480 Deutscher Ingenieure, Berlin NW 7, Friedrich- Ebert-Str. 27.
- Ludasi, Viktor, Dipl.-Ing., Oberingenieur der Ganz & Co., Danubius A. G., Budapest, X. Köbanyai ut 31.
- Ludwig, Emil, Oberingenieur, Hamburg 13, Grindelhof 56.
- Ludwig, Friedrich, Ingenieur u. Fabrikbesitzer, Bremen, Hartwigstr. 10.
- Ludwig, Karl, Dipl.-Ing. Direktor a. D., Ham- burg 37, Hansastr. 65.
- Lühring, F. W., Mitinhaber d. Fa. C. Lühring, 485 Schiffswerft, Kirchhammelwarden i. O.
- Lürssen, Otto, Ingenieur, Aumund-Vegesack, Bootswerft.
- Machule, Joh., Oberingenieur, Charlottenburg, Suarezstr. 2 III.
- Mades, Rudolf, Dr.-Ing., Direktor d. Helix- Maschinenbau G. m. b. H., Berlin-Schöneberg, Kaiser-Friedrich-Str. 6.

- Maeder, Fritz, Dipl.-Ing., Regierungsrat, Spandau, Johannes-Stift, Körnerhaus.
- 490 Mahler, Heinrich, Dipl.-Ing., Vorstandsmitglied im Ravené-Konzern, Berlin-Charlottenburg, Kaiser-Friedrich-Str. 47.
- Mainzer, Bruno, Oberingenieur, Techn. Leiter d. Reederei Paulsen & Ivers, Konsul der Republik Argentinien, Kiel, Martensdamm 26.
- Malisius, Paul, Obermarinebaurat, Bauaufsicht der Marineleitung, Kiel, Feldstr. 144a.
- Mangold, Walther, Marinebaurat a. D., Kiel, Holtenauer Str. 179.
- Martins, Ludwig, Schiffbau-Ingenieur und Schiffsbesichtiger des Germ. Lloyd, Kiel, Wilhelminenstr. 14b.
- 495 Matthaei, Wilhelm O., Dr.-Ing., Berlin-Charlottenburg, Galvanistr. 7.
- Matthias, Franz, Dr.-Ing., Hamburg, Ra-boisen 40.
- Matthiessen, Paul, Zivilingenieur, Blankenese, Süldorferweg 50.
- Matzkait, Edgar, Dipl.-Ing., Direktor der Schiffswerft u. Maschinenfabrik d. Rigaer Börsenkomitees, Riga, Basteiboulevard 6, W 5.
- Mau, Wilhelm, Dipl.-Ing., Techn. Direktor der Werft Nobiskrug G. m. b. H., Rendsburg, Groth-straße 1.
- 500 Mecha u, Wilhelm, Schiffbau-Ingenieur, Buenos-Aires, A d. Mayo 548.
- Medelius, Oskar Th., Betriebs-Ingenieur, Göte-borg, Mek. Verkstad.
- Meienreis, Walther, Regierungsrat, Berlin-Friedenau, Wiesbadener Str. 4.
- Meier, B., Schiffbau-Ingenieur, Fried. Krupp A.-G. Germaniawerft, Kiel - Elmschenhagen, Kiefkampstr. 6.
- Meier, Bruno, Schiffbau-Oberingenieur d. Dan-ziger Werft-Eisenbahnwerkstätten A.-G., Dan-zig.
- 505 Meisner, Erich, Marinebaurat a. D., Berlin-Schlachtensee, Wannseestr. 29.
- Menadier, Marinebaurat, Hamburg-Alt-Rahl-stedt, Ohlendorfstr. 17.
- Mendelssohn, Franz, Marinebaurat, Danzig-Langfuhr, Gr. Allee 38.
- Menke, Hermann, Ingenieur, Hamburg 37, Isestr. 29.
- Mennicken, E., Rechnungsrat, Berlin-Steglitz, Stubenrauchplatz 3.
- 510 Methling, Marine-Oberbaurat, Ministerialrat, Steglitz, Sedanstr. 12.
- Meyer, Alfred, Maschinen-Ing., Stettin, Bogislav-straße 52 II r., Eingang Turnerstr.
- Meyer, C., Dipl.-Ing., Hamburg 23, Land-wehr 75.
- Meyer, Erich, Dr.-Ing., Elbing, Bismarck-straße 7 I.
- Meyer, F., Schiffbau - Oberingenieur, Danzig, Schichau-Werft, Hansaplatz 2 b.
- 515 Meyer, Franz Jos., Schiffbau-Ingenieur, Werft-besitzer, Papenburg.
- Meyer, H., Dr.-Ing., Dipl.-Ing., Hamburg-Langen-horn, Heinfeldstr. 19.
- Meyer, Hans, Techn. Direktor d. Schinag, Bremen, Domshof 26/30.
- Michael, Alfred, Oberingenieur der Atlaswerke, Bremen, Mathildenstr. 9.
- Michaeli, Erich, Marinebaurat a. W., Bitterfeld, Parsivalstr. 70.
- 520 Michelbach, Jos., Schiffsmaschinenbau-Inge-nieur, Hamburg, Mönckebergstr. 17.
- Mierzinsky, Hermann, Dipl.-Ing., Direktor der A. B. Flygindustri Malmö (Schweden) Villa Sonekulla, Limhamnsvägn.
- Misch, Ernst, Oberingenieur des Germanischen Lloyd, Berlin - Groß - Lichterfelde - West, Karl-straße 32.
- Mitzlaff, Georg, Marinebaurat a. D., Mann-heim, Otto-Beck-Str. 12.
- Mladiáta, A. Johannes, Dipl.-Ing., Obersting. u. Chef d. techn. Depart. d. k. ung. Stromwache, Budapest I, Zupliget utca 41.
- Mohr, Hans, Dr., Altona, Flottbeker Chaussee 176. 525
- Mölle, Rechnungsrat, Nowawes, Heinestr. 9.
- Möllen berg, E., Dipl.-Ing., Schiffbau-Ingenieur, Bremen, Georg-Gröning-Str. 193.
- Molsen, Jan, Ingenieur, Direktor der Hafendampfschiffahrt-A.-G., Hamburg 39, Eppen-dorferstieg 8.
- Momber, Bruno, Dipl.-Ing., Werftdirektor a. D., Stettin, Grabower Str. 23 I.
- Monhemius, S. F., jr. Oberingenieur der Kgl. 530 Niederländischen Marine, Helder.
- Mötting, Emil B., Zivilingenieur für Schiff-fahrt u. Schiffbau, Bremen, Contrescarpe 186.
- Mrazek, Jaroslav, Schiffbau-Ingenieur, Triest 10, Stabilimento Tecnico. Triestino 10.
- Mugler, Julius, Marine-Oberbaurat, Berlin W 30, Berchtesgadener Str. 12.
- Müller, Bernhard, Obermarinebaurat a. D., Wilhelmshaven, Kaiserstr. 38.
- Müller, Emil, Oberingenieur d. Joh. C. Tecklen-borg A.-G., Geestemünde, Borriesstr. 16. 535
- Müller, Ernst, Professor, Diplom-Schiffbau-Ingenieur, Technische Staatslehranstalten, Bre-men, Rheinstr. 6 pt.
- Müller, F. H. W., Schiffbau-Ingenieur, Ingenieur-u. Havarie-Bureau, Geestemünde, Am Deich 18.
- Müller, Hermann, Schiffbau-Oberingenieur u. Direktor, Potsdam, Neue Königstr. 49.
- Müller, Max, Zivilingenieur i. F. Paul Matthiesen u. Max Müller, Hamburg 1, Chilehaus A, Fischertwiete 2, V. Stock.
- Müller, Paul, Marine-Ingenieur, Rüstringen i. O., 540 Schulstr. 58.
- Müller, Paul Friedrich Carl, Oberingenieur und Chef der Abtlg. Maschine d. Hamburg-Süd-amerikan. Dampfschiffahrts - Ges., Wandsbek b. Hamburg, Löwenstr. 5a.
- Müller, Rich., Geh. Oberbaurat, Abteilungschef im Reichswehrministerium a. D., Berlin-Wilmersdorf, Spessartstraße 13.
- Mundt, Robert, Direktor der Bayerischen Schiffbau-Ges. m. b. H., Erlenbach a. Main, Bayern.
- Mustelin, Bruno, Dipl.-Ing., Schiffskonstrukteur bei der Marineabteilung des Verteidigungsmini-steriums, Helsingfors (Finnland), Tempel-gatan 21.
- Naglo, Fritz, Dipl.-Ing., Inhaber der „Naglo 545 Werft“, Berlin-Spandau, Post Pichelsdorf.
- Neeff, Fritz, Dipl.-Ing. u. Prokurist d. Deutschen Schiff- und Maschinenbau - Aktiengesellschaft, Bremen, Orleansstr. 42.
- Neesen, Marinebaurat i. Fa. Pohl & Vent, G. m. b. H., Altona-Othmarschen, Margareten-straße 17.
- Neß, Artur, Ingenieur, Hamburg 22, Hamburger Straße 164.
- Neugebohrn, Carl, Dr.-Ing., Bergedorf, Roon-straße 9.

- 550 Neumann, Bernhard, Schiffbau-Ingenieur, Kiel-Gaarden, Schulstr. 12.
Neumann, Walter, Schiffbau-Ingenieur, Dessau, Askan. Pl. 5.
Nielsen, Johannes, Schiffbau-Ingenieur, Kiel, Klopstockstr. 11.
Nilsson, Nils Gustaf, Chef des Kgl. Kommerzkollegiums, Fahrzeugabteilung, Stockholm.
Noack, Ulr., Schiffbau-Dipl.-Ing., Technische Staatslehranstalten, Bremen, Friedrich-Wilhelm-Straße 49.
- 555 Notholt, Alfred, Dipl.-Ing., Hamburg 39, Maria-Louisen-Str. 102, pt.
Nüblein, Georg, Dipl.-Ing. u. Prokurist der Deutschen Schiff- und Maschinenbau-Aktiengesellschaft, Bremen, Bischofstr. 2.
- Oberländer, Paul, Dipl.-Ing., Regierungsrat, Zehlendorf-West, Am Heidehof 3.
Oeding, Gustav, Oberinspektor u. Prokurist des Nordd. Lloyd, Techn. Betrieb, Bremerhaven, Bürgermeister-Smidt-Str. 150.
Oelkers, Otto, Schiffbau-Ingenieur, Mitinhaber der Schiffswerft J. Oelkers, Hamburg, Finkenau 1.
- 560 Oertz, Max, Dr.-Ing., Konstrukteur, Hamburg, An der Alster 84.
Oesten, Karl, Stellvertretender Schiffbau-Direktor der Fr. Krupp A.-G., Germaniawerft, Kiel, Niemannsweg 96.
Oestman, Erik, Schiffbau-Ingenieur, Stockholm, Slußplan 5.
Ofterdinger, Ernst, Direktor der Deutschen Levante-Linie, Technischer Betrieb, G. m. b. H., Hamburg 1, Mönckebergstr. 7.
Ohlerich, Heinrich, Dipl.-Ing., Wilhelmshaven, Prinz-Heinrich-Str. 41 II.
- 565 Oppers, Emanuel, Dr.-Ing., Reg.-Baum., Beratender Ingenieur, Hamburg 20, Rehhagen 5.
Orbanowski, K., Generaldirektor der Amstra, Wannsee, Kl. Seestr. 19.
Ornell, Niels J., Oberlehrer f. Schiffbau in Bergens Tekn. Skole, Bergen, Harald Haarfagersgade 4.
Ott, Julius, Schiffbau-Ingenieur, Basel (Schweiz), Alemannengasse 2.
Otto, Walther, Regierungsbaurat, Berlin-Dahlem, Lentze-Allee 16.
- 570 Overbeck, Paul, Stellv. Direktor d. Deutschen Schiff- und Maschinenbau-Aktiengesellschaft, Bremen, Kronprinzenstr. 43.
Overhoff, Walter, Dr.-Ing. Generaldirektor d. Schiffswerft Linz, Wien I, Schwarzenbergplatz 18.
- Paatzsch, Gustav, Betriebs-Ingenieur, Hamburg, Finkenwärder Arbeitsamt D. W.
Paech, Hermann, Marinebaurat, Hamburg-Gr. Flottbek, Bismarckstr. 1.
Paysen, Hans, Ing. und Bürochef der Vulcan-Werke, Aumund-Vegesack, Nordstr. 15.
- 575 Peltzer, Franz Ferdinand, Dipl.-Ing., Oberingenieur u. Prokurist d. Ehrhardt & Sehmer A.-G., Saarbrücken 2, Trierer Str. 83.
Peters, A., Regierungsbaurat i. R., Hamburg, Raboisen 72.
Peters, Franz, stellvertr. Direktor, Godesberg, Plittersdorfer Str. 41.
Peters, Karl, Betriebs-Ingenieur i. R., Kiel, Feldstraße 7—9 I r.
Petersen, Fr. Alb., Ingenieur, Maschinen-Besichtiger des Germ. Lloyd, Dorfmark - Hannover.
- Petersen, Hans, Dipl.-Ing., Regierungsbaurmeister, Mitinhaber d. Fa. Zipperling, Keßler & Co., Hamburg 24, Hartvicusstr. 19.
Petersen, Lorenz, Zivil-Ingenieur, Mitinhaber der Firma Hein & Petersen, Ingenieur-Bureau, Hamburg 13, Heinrich-Barth-Str. 29.
Petersen, Otto, Marine-Oberbaurat a. D., Ingenieurbüro G. m. b. H., Icking bei München.
Peuss, Franz, Werftdirektor, Elsfleth, Friedrich-August-Str. 15.
Pichon, Walter, Dipl.-Ing., Hamburg 21, Averbhoffstr. 24.
- v. Plato, Felix, Ingenieur, Reval, Tatarenstraße 53. 585
Plehn, Gerhard, Geheimer Marinebaurat, Danzig, Große Allee 44.
Pogatschnig, Jos., Schiffbau-Oberingenieur, Vertreter der Werft und Maschinenfabrik Caesar Wollheim, Breslau, Dessau, Blumenthalstr. 27 II.
Pohl, A., Ingenieur, Kiel, Feldstr. 138 I.
Pollnow, J., Ober-Ing. d. Mineralölwerke A.-G., Hamburg P. 30, Eidelstedterweg 24 I.
- Pophanken, Dietrich, Maschinenbau-Direktor, 590 Bornhöved i. Holstein.
Pophanken, Erich, Dr.-Ing., Berlin-Wilmersdorf, Deidesheimerstr. 8, b. Gellert.
Popp, Michael, Dipl.-Ing., Hamburg 23, Rückertstraße 52.
Poppe, Carl, Zivil-Ingenieur, Bremen, Margarethenstr. 10 c.
Prachtl, Guido, Dr.-Ing., Gen.-Dir. d. Adler-Werke A.-G., Brandenburg (Havel), Hammerstraße 4 III.
Preße, Paul, Dr.-Ing. e. h., Ministerial-Direktor im Reichswehrministerium, Geheimer Oberbaurat und Chef der Marine-Konstruktionsabteilung, Bln.-Wilmersdorf, Konstanzer Str. 56. 595
Probst, Martin, Dr.-Ing., Hamburg 37, Innocentiastr. 49.
Pröll, Arthur, Dr.-Ing., Professor an der Technischen Hochschule, Hannover, Militärstr. 18.
- Rabbeno, Giorgio, Oberstingenieur bei der Kgl. italienischen Botschaft, Berlin W 15, Kurfürstendamm 197.
v. Radinger, Carl Edler, Ing., Geschäftsführer der Westdeutschen Celluloidwerke, Düsseldorf-Oberkassel, Kaiser Wilhelm-Ring 12.
Rappard, Jhr. C. van, Direktor van's Rijskwerf, 600 Hellevoetsluis.
Rappard, M. Jhr. ir., Schiffbau-Direktor d. Kgl. Niederländischen Marine, s'Gravenhage, Ministerie van Marine.
Rasenack, Walter, Marine-Baurat a. D., Berlin-Friedenau, Niedstr. 25.
Rasmussen, Henry, Yacht-Konstrukteur, Mitinhaber der Firma Abeking & Rasmussen, Lemwerder a. d. Weser, Vegesack, Bremerstraße 30.
Rath, Carl, Ingenieur, Berlin-Steglitz, Schloßstraße 17.
Rauert, Otto, Dipl.-Ing., Hamburg 25, Ober-Borgfelde 15. 605
Rechea, Miguel, Ingeniero Naval, Madrid, Mariana Pinco 5.
Rehder, M., Dr.-Ing., München 2, Mauerkircherstr. 16.
Reichert, Gustav, Dipl.-Ing., Kiel, Kleiststr. 27.
Reitzner, Paul, Dipl.-Ingenieur, Mödling b. Wien, An der goldenen Stiege 7.

- 610 Rembold, Viktor, Dr.-Ing., Professor a. d. Techn. Hochschule, Danzig-Langfuhr, Hohenfriedberger Weg 5.
- Renner, Felix, Dipl.-Ing., Zivil-Ingenieur, Hamburg 1, Paulstr. 11.
- Richter, Adolf, Dipl.-Ing., Hamburg-Langenhorn, Heinfelder Str. 4.
- Richter, Otto, Schiffbau-Obering. der Deutschen Werke Kiel A.-G., Kiel, Düsternbrooker Weg 64.
- Riechers, Carl, Oberingenieur u. Betriebsleiter d. Maschinenbau-Abtlg. der Firma F. Schichau, Elbing, Brandenburger Str. 1.
- 615 Rieck, John, Dipl.-Ing., Hamburg-Fuhlsbüttel, Maienweg 301.
- Riecke, Marinebaurat, Rüstringen i. O., Hegelstraße 18.
- Riemeyer, Marine-Baurat z. D., Bremen, Am Wall 76.
- Rieseler, Hermann, Oberingenieur Sección F.N., T. de la casa Echevarrieta y Larrinaga Astilleros de Cádiz, Cadiz.
- Riess, O., Dr. phil., Geheimer Regierungsrat, Direktor a. D. des Reichsschiffsvermessungsamts, Neubrandenburg, Adolf-Friedrich-Str. 13.
- 620 Rindfleisch, Max, Werftdirektor, Wesermünde, Lehe, Hafenstr. 60.
- Roehrig, Hellmuth, Dipl.-Ing., Direktor d. Gas- u. Wasserwerkes, Barmen, Victoriast. 27.
- Roellig, Martin, Reg.-Baurat, Berlin-Wilmersdorf, Umlandstr. 86.
- Roeser, Kurt, Dr.-Ing., Oberingenieur der Fried. Krupp A.-G., Essen-Rellinghausen, Hagelkreuz 26.
- Roesler, Leonhard, Ministerialrat u. Binnenschiffahrts-Inspektor im Bundesministerium für Verkehrswesen, Wien XVIII/3, Hockegasse 84.
- 625 Roester, Hermann, Schiffbau-Diplom-Ingenieur, Vegesack-Bremen, Bremer Str. 45.
- Rohlfis, Carl, Ingenieur, Altona a. d. Elbe, Eggerallee 17.
- Rohlfis, Willy, Ingenieur, Neu-Rahlstedt, Kaiser-Friedrich-Str. 11.
- v. Rohr, Joachim, Regierungsbaurat, Stettin, Friedrich-Karl-Str. 13.
- Romberg, Friedrich, Geheimer Regierungsrat, Professor a. d. Techn. Hochschule zu Berlin, Nikolassee b. Berlin, Teutonenstraße 20.
- 630 Rose, Konrad, Oberingenieur, Elbing, Friedrich-Wilhelm-Platz 7.
- Rosenberg, Conr., Direktor, Bremerhaven, Bogenstr. 17.
- Rosenberg, Eduard, Ingenieur, Bremerhaven, Kaiserstr. 3.
- Rosenberg, Max, Obering., Amtl. Schiffs- u. Maschinenbesichtiger, Bremerhaven, Bogenstraße 19.
- Rosenstiel, Rud., Direktor der Schiffswerft von Blohm & Voß, Hochkamp b. Klein-Flottbek, Bahnstr. 10.
- 635 Roth, C., Generaldirektor, Oberingenieur, Elbing, Altstadt. Wallstr. 10.
- Rottmann, Erich, Direktor, Hamburg 1, Spitalerstr. 11.
- Rücker, Wilhelm, Dipl.-Ing., Prokurist d. Fa. F. Schichau, Elbing, Schichau-Werft, Damaschkestraße 14.
- Rudloff, Johs., Dr.-Ing., Wirkl. Geheimer Oberbaurat und Professor, Berlin-Halensee, Joachim-Friedrich-Str. 32.
- Ruprecht, Ernst, Dipl.-Ing., Danzig-Langfuhr, Schwarzerweg 71.
- Sachsenberg, Ewald, Dr.-Ing., Professor d. Techn. Hochschule, Dresden-A. 27, Westendstraße 23.
- Sauberlich, Th., Vorstandsmitglied und technischer Direktor der Adlerwerke, vorm. Heinr. Kleyer, A.-G., Frankfurt a. M., Forsthausstraße 107a.
- Sass, Friedrich, Dr.-Ing., Berlin-Charlottenburg, Sophie Charlottenstr. 57/58.
- Schäfer, Dietrich, Dr.-Ing., Ministerialrat a. D., Berlin-Steglitz, Friedrichstr. 7.
- Schäfer, Paul, Schiffsmaschinenbau-Ingenieur u. Bürochef d. Joh. C. Tecklenborg A.-G., Langen Nr. 141, Bez. Bremen.
- Schaffran, Karl, Dr.-Ing., Leiter des wissenschaftlich-technischen Instituts für Schiffsantrieb Altona (Elbe), Bergstr. 265.
- Scharlibbe, Ludwig, Dipl.-Ing. Direktor bei Borsig, Berlin-Tegel, Veitstr. 21.
- Schätzle, Jos. H., Oberingenieur, Hamburg, Saling 13.
- Schellenberger, F. J., Direktor d. Bayerischen Schiffbau-Ges. m. b. H. vorm. Anton Schellenberger, Erlenbach a. Main.
- Scherbarth, Franz, Dipl.-Ing., Stettin, Grabower Str. 12.
- Scheunemann, Georg, Schiffbau-Betriebsingenieur, Stettin, Derfflingerstr. 20.
- Schilling, Walter, Dr.-Ing., Erfurt, Herrenberg 22.
- Schirmer, C., Geheimer Marinebaurat, Wilhelmshaven, Roonstr. 41.
- Schirmer, Georg, Marinebaurat, Wilhelmshaven, Parkstr. 34 II.
- Schirokauer, Felix, Dipl.-Ing., Germanischer Lloyd, Berlin NW 40, Alsenstr. 12.
- Schlichting, Ministerialrat im Reichswehrministerium (Marineleitung), Steglitz, Wrangelstraße 10.
- 655 Schlueter, Fr., Marinebaurat a. D., Berlin W 15, Pariser Str. 20.
- Schmedding, Ad., Marinebaurat, Alt-Rahlstedt b. Hamburg, Waldstr. 50.
- Schmeißer, Marinebaurat, Berlin-Schöneberg, Wexstr. 63.
- Schmidt, Eugen, Marine-Oberbaurat a. D., Kiel, Holtenuer Str. 65.
- Schmidt, G., Wilhelm, Dr.-Ing., Schriftleiter beim V. d. L., Berlin-Friedenau, Feurigstr. 2.
- 660 Schmidt, Harry, Geheimer Marinebaurat, Berlin, Groß-Lichterfelde-West, Berner Str. 15.
- Schmidt, Heinrich, Ministerialrat im Reichswehrministerium, Marineleitung, Berlin-Charlottenburg, Soldauerallee 15.
- Schmidt, Rudolf, Dr.-Ing., Inhaber d. Firma Steup & Dr. Schmidt, Bremen, Wachmannstr. 53.
- Schmiedeberg, Wilhelm, Ingenieur, Stettin-Grabow, Gießereistr. 25.
- Schmieske, Carl, Oberingenieur, Bremen 9, Wangerooger Str. 12.
- 665 Schnadel, Georg, Dr.-Ing., Professor a. d. Techn. Hochschule, Charlottenburg 9, Mecklenburg-Allee 22.
- Schnapauß, Wilh., Professor, Berlin-Zehlendorf, Johannesstr. 12.
- Schneider, Edgar, Oberingenieur, Rheinschiffahrts-G. m. b. H. Mannheim, Mollstr. 30.
- Schneider, F., Schiffbau-Ingenieur, Hamburg 8, Holzbrücke 8.
- Schneider, Rudolf, Dipl.-Ing., Betriebs-Ing. d. Vulkan-Werke, Hamburg 21, Osterbeckstr. 9.

- Schnitger, Lübke, Obering. u. Prokurist der Deutschen Schiff- und Maschinenbau-Aktiengesellschaft, Bremen, Hohenzollernstr. 7.
- Scholz, Wm., Dr.-Ing., Schiff- u. Maschinenbau-Direktor, Vorstandsmitglied der Deutschen Werft A.-G., Kleinflottbek bei Hamburg.
- Schoeneich, Hugo, Dr.-Ing., Oberregierungsrat, Mitglied d. Reichsversicherungsamts, Spandau, Feldstr. 49.
- Schoening, Hermann, Fabrikbesitzer, Berlin-Frohnau, Franziskanerweg 23/24.
- 675 Schotte, Friedrich, Marinebaurat, Berlin W 50, Nürnberger Platz 3.
- Schowalter, Johannes, Dipl.-Ing., Berlin-Wilmersdorf, Deidesheimer Str. 22.
- Schriever, L., Ingenieur auf Dampfer „Columbus“, Hamburg, Moltkestr. 55.
- Schröder, Hans, Zivilingenieur für Schiffbau, Yacht-Konstrukteur, Berlin W 57, Bülowstr. 66.
- Schröder, Hermann, Dipl.-Ing., Danzig-Langfuhr, Am Johannisberg 1.
- 680 Schröder, Paul, Schiffbau-Ingenieur, Hamburg 19, Emilienstr. 55.
- Schroeder, Richard, Betriebsingenieur der Schichau-Werft, Danzig, Große Allee 36.
- Schubert, E., Schiffbau-Ing., Hamburg 19, Eichenstr. 19.
- Schulthes, K., Marinebaurat a. D., Vertreter der Fried. Krupp A.-G., Berlin-Lichterfelde, Bernerstr. 18.
- Schultz, Alwin, Oberingenieur und Prokurist der Deutschen Schiff- und Maschinen-Aktiengesellschaft, Werk Joh. C. Tecklenborg, Wesermünde-Geestemünde.
- 685 Schultz, Heinrich, Dr.-Ing., Ober-Ing. bei der Werft von Blohm & Voß, Hamburg, Schrötterweg 14.
- Schulz, Bruno, Marine-Oberbaurat, Berlin-Wilmersdorf, Holsteinische Str. 26.
- Schulz, Carl, Schiffbau-Ingenieur, Hamburg, Claudiusstr. 33.
- Schulz, Carl, Ingenieur, Betriebschef der Kesselschmiede und Lokomotivenfabrik F. Schichau, Elbing, Trettinkenhof.
- Schulz, Christian, Marine-Schiffbaudirektor, Wilhelmshaven, Adalbertstr. 6.
- 690 Schulz, Richard, Dipl.-Ing., Regierungsrat, Erfurt, Brühler Str. 38a.
- Schulze, Fr. Franz, Werftdirektor der I. priv. Donau-Dampfschiffahrts-Gesellschaft, Budapest III, hajógyár.
- Schürer, Friedrich, Marinebaurat a. D., Buenos Aires, Berlin-Lichterfelde, Lukas-Cranach-Str. 6.
- Schwarz, L., Dr.-Ing., Schiffbau-Direktor a. D. der Stettiner Maschinenbau-Akt.-Ges. Vulcan, Hamburg 13, Schlankreye 35 ptr. r.
- Schwarz, Tjard, Geheimer Marinebaurat a. D., Wandsbek, Freesenstr. 15.
- 695 Schweder, Joachim, Dipl.-Ing., Schiffbauingenieur, Stettin, Gabelsbergerstr. 44.
- Schwerin, Otto, Marine-Oberingenieur i. R., Berlin-Friedenau, Kaiserallee 108.
- Seide, Otto, Ingenieur, Bremen, Oldesloer Str. 8.
- Severin, C., Oberingenieur, Breslau, Friedrich-Wilhelm-Str. 8.
- Sieg, Georg, Marinebaurat, Regierungsbaurat a. W., Stettin, Barnimstraße 23 III 1.
- 700 Siemann, Dr.-Ing., Oberlehrer a. d. techn. Staatl. Lehranstalten, Bremen, Isarstr. 69.
- Simon, Otto, Dipl.-Ing., Direktor der Gewerkschaft Elise II, Halle, Königstr. 87.
- Smith, Danchert, Dr.-Ing., Oslo, Gabelsgatan 21.
- Smitt, Erik, Schiffbau-Ingenieur, Gothenburg, Vasagatan 4.
- Sokol, Franz, Direktor, Skoda-Werke, Pilsen, Tschecho-Slowakei.
- Sombeek, C., Stellvertretender Direktor des Germanischen Lloyd, Hamburg, Jordanstr. 51.
- Sommer, Aloys, Schiffbau-Dipl.-Ing., Bremen, Lindenhofstr. 44.
- Spiess, Marinebaurat a. D. u. Handlungsbevollmächtigter d. A.-G. Weser, Bremen, Fitgerstr. 25.
- Spruth, Hans, Dipl.-Ing., Fabrikdirektor a. D., Berlin-Lankwitz, Kaulbachstr. 45.
- Stach, Erich, Marinebaurat, Berlin-Steglitz, Sedanstr. 20 a.
- Stammel, Paul, Ingenieur, Hamburg 3, Mühlenstraße 50.
- 710 Stauch, Adolf, Dr.-Ing., Oberingenieur und Direktor in der Zentralverwaltung der Siemens-Schuckert-Werke, G. m. b. H., Charlottenburg 5, Kaiserdamm 113.
- Stegmann, Erich, Schiffbau-Ingenieur bei F. Schichau, Elbing, Talstr. 13.
- Steinbach, Erich, Ingenieur, Frankfurt a. M., Kettenhofweg 104.
- Steinbeck, Friedr., Ingenieur, Rostock, Georgstraße 14.
- Steinberg, Fritz, Schiffbau-Ingenieur, Hamburg, Collastr. 5.
- 715 von den Steinen, Carl, Dr.-Ing., Marinebaurat, Bergedorf bei Hamburg, Grüner Weg 2.
- Steiner, F., Techn. Werft-Direktor a. D. Mannheim, Rennershofstr. 11.
- Stellter, Fr., Schiffbau-Ing., Kiel, Kaistr. 24.
- Stemmer, Henry, Dipl.-Ing., Berlin NW 21, Essener Str. 17 I.
- Stern, Fritz, Schiffbau-Ingenieur, Prokurist der Firma Schulte & Bruns, Emden, Rentinksweg 2.
- 720 Stockhausen, Schiffbau-Oberingenieur, Neumühlen-Dietrichsdorf b. Kiel, Augustenstr. 10.
- Strache, A., Marine-Oberbaurat, Hermsdorf, Sächsische Schweiz.
- Strebel, Carlos, Oberingenieur, Leiter d. Hamburg. Zweigbureaus der Atlaswerke, Hamburg 24, Armgardstr. 28.
- Strehlow, Bernhard, Schiffbau-Dipl.-Ing., Nr. 9 Schinotani, Sumacho, Kobe, Japan b. Ad.: Dipl.-Ing. H. Woblfarth, Stolp, Henkelstr. 4.
- 725 Strelow, Waldo, Dr.-Ing., Schiffs- und Schiffsmaschinenbau-Ingenieur, Hamburg 39, Flemingstraße 4.
- van der Struyf, J., Oberingenieur der Kgl. Niederländischen Marine, Haag, Laan van N. Oost-Indie 222.
- Süchting, Wilhelm, Dipl.-Ing., Oberingenieur, Hamburg 39, Blohm & Voß, Sierichstr. 70.
- Süß, Georg, Konstr.-Ingenieur bei A. Borsig, Berlin-Tegel, Buddestr. 19.
- Süss, Peter Ludwig, Betriebsingenieur der Vulcan-Werke, Stettin-Bredow, Neue Vulcanstraße 1.
- 730 Süssenguth, H., Marine-Oberbaurat, Danzig-Langfuhr, Kastanienweg 8.
- Süssenguth, W., Schiffsmaschinenbau-Ingenieur, Werft von F. Schichau, Elbing, Sonnenstr. 68.
- Sütterlin, Georg, Oberingenieur der Werft von Blohm & Voß, Hamburg-Blankenese, Schillerstraße 42.
- Techel, H., Dr.-Ing., ehr., Direktor des Ingenieurskantoor. voor Scheepsbouw N. V. 23, Den Haag, Hofzichtlaan 24.

- Techow, Alfred, Marinebaurat a. D., Wattenbeck, Post Bordesholm, Holstein.
- 735 Telfer, Edmund, Assistant Naval Architect, The Monitor Shipping Corporation, New-Castle on Tyne, 5 St. Nicholas Buildings.
- Teubert, Wilhelm, Dr.-Ing., Regierungs- u. Baurat, Mannheim, Hebelstr. 13.
- Thierry, Julius, Dipl.-Ing., Berlin-Wilmersdorf, Helmstedter Straße 15.
- Thilo, Adolf, Zivilingenieur, Riga (Lettland), Küterstr. 10.
- Thye, Bruno, Dipl.-Ing., Berlin-Wilmersdorf, Kaiserallee 27.
- 740 Tillmann, Max, Dr.-Ing., Hamburg 24, Eilenu 13.
- Totz, Richard, Professor, Direktor der I. priv. Donau-Dampfschiff.-Ges. und Mar.-Ober-Ing. d. R.: Wien XVIII, Gersthofstr. 126.
- Toussaint, Heinr., Berlin-Lankwitz, Waldmannstr. 23 ptr.
- Tradt, M., Dipl.-Ing., Schiffbaudirektor der Howaldt-Werke, Kiel, Düsternbroock 132.
- Trautwein, William, Vereidigter Sachverständ. f. Schiffe u. Schiffsm., Duisburg-Ruhrort, Harmoniestr. 11.
- 745 Trümmler, Fritz, Inhaber d. Fa. W. & F. Trümmler, Spezialfabrik für Schiffsausrüstungen usw., Mülheim a. Rh., Delbrücker Str. 25.
- Türk, Richard, Obergeringenieur der Vereinigungs-Ges. Rhein. Braunkohlenbergwerke, Abtlg. Schifffahrt, Wesseling, Bez. Cöln, Römerstr. 27/29.
- Uhlig, Alfred, Direktor der Hamburger Elbe-Schiffswerft A.-G., Hamburg, Haynstr. 33.
- Ulfers, Otto, Ober-Marinebaurat, Wilhelmshaven, Prinz-Heinrich-Str. 41.
- Ullmann, Th., Dipl.-Ing., Elektrizitätswerk, Coblenz a. Rh., Eltzerhof-Str. 6 II.
- 750 Ulrichs, Carl, Dipl.-Ing., Bremen, Gröpelinger Heerstr. 413.
- Unger, Johannes, Schiffbau-Ingenieur, Bremen, Freiburger Str. 42.
- Vedeler, Georg, Dipl.-Ing., Bergen (Norwegen), Kalfarli 21.
- v. Viebahn, Friedrich Wilhelm, Dr.-Ing., Daimler Benz Akt.-Ges., Verkaufsstelle Hamburg, Alsterdamm 16/19.
- Vogel, Hans, Obergeringenieur, Technical adviser of Mitsubishi & Kawasaki Dockyard Co., Nishimada-Neno, 542 Higashihara, Kobe shigai, Japan.
- 755 Vogt, Paul, Werftdirektor a. D., Bremen, Fitgerstr. 38.
- Vollmer, Franz, Schiffbau-Betriebsingenieur der Stettiner Oderwerke, Stettin, Kronenhofstr. 8.
- Vollrath, Willibald, Dipl.-Ing., Bremen, Paschenburgstr. 27.
- Vos, Bernard, Dipl.-Ing., Chef-Betriebsleiter d. Schiffbaues beim Etablissement Feyenoord. Rotterdam, Mathenesserlaan 19b.
- Voß, Karl, Ingenieur, Warnemünde, Blücherstr. 7.
- 760 Vossnack, Ernst, Professor a. d. Technischen Hochschule, Delft, Holland.
- Vrede, Anton, Dipl.-Ing., Bochum i. Westfalen, Marktplatz 2 II bei Altegör.
- Wach, Hans, Dr.-Ing., Generaldirektor der Deutschen Schiff- und Maschinenbau-Aktiengesellschaft, Bremen, Blumenthalerstr. 9.
- Waechter, Franz, Schiffbau-Ingenieur und Sachverständiger der Danziger Handelskammer, Danzig, Kohlenmarkt 9.
- Wagner, Rud., Dr. phil., Direktor der Wagner-Hochdruck-Dampfmaschinen A.-G., Hamburg, Bismarckstr. 105.
- Wahl, Gustav, Schiffbau-Obergeringenieur, Kiel, 765 Feldstr. 90.
- Walcher, Ernst, Marinebaurat, Kiel, Kirchenstr. 3.
- Waldmann, Ernst, Dr.-Ing., Volksdorf Bez. Hamburg, Vensensbalken 64.
- Wälde, Rudolf, Dipl.-Ing., o. Professor a. d. Techn. Hochschule, Darmstadt, Im Geisensee 9.
- Walter, J. M., Ingenieur und Direktor, Berlin W 35, Steglitzer Str. 21.
- Walter, M., Dr.-Ing., Schiffbau-Direktor, Bremen, Lothringer Str. 47. 770
- Wandel, Fritz, Ingenieur, i. Fa. F. Schichau, Elbing, Friedrich-Wilhelm-Platz 16.
- Wandesleben, Dipl.-Ing., Essen-Ruhr, Zweigertstr. 2.
- Wanner, E., Schifffahrtsdirektor a. D., Münchenbuchsee bei Bern.
- Weber, Heinrich, Dipl.-Ing., Marinebaurat i. R., Warnemünde, Diedrichshagen Chaussee 29.
- Weber, Moritz, Dr., Professor an der Technischen Hochschule zu Berlin, Nikolasee, Lückhofstr. 19. 775
- Weber, Norbert, Ing., Oberinspektor d. D. D. G. G., Korneuburg, Werfte, Nied. Österreich.
- Wehber, Friedr., Zivilingenieur, Kiel, Ringstr. 55.
- Weichardt, Marinebaurat, Bremen, Soegestraße 23 III.
- Weidhoff, Georg, Dr.-Ing., Obergeringenieur der A. E. G. Turbinenfabrik, Berlin NW 87, Agricolastr. 7.
- Weinblum, Georg, Dipl.-Ing., Danzig-Langfuhr, 780 Technische Hochschule.
- Weir, William, Lord, i. F. Messrs. G. & J. Weir, Ltd. Cathcart, Glasgow.
- Weitbrecht, Dr.-Ing., stellvertr. Direktor, Berlin NW 87, Schleppversuchsanstalt Schleuseninsel im Tiergarten.
- Wellmann, Max, Ingenieur, Altona-Elbe, Langenfelderstr. 45.
- Wels, Wilhelm, Ingenieur, Inhaber der Wels-Werft, Kiel, Lübecker Chaussee 27a.
- Wendenburg, H., Baurat u. Schiffbaudirektor 785 a. D., Bremen, Hohenlohestr. 11a.
- Wermser, Felix, Regierungsbaurat, Rendsburg, Saatsee.
- Werneke, Paul, Obergeringenieur u. Bevollmächtigter der Motoren-Werke Mannheim, vorm. Benz & Co., Verkaufsbüro, Hamburg 19, Lutterothstr. 5.
- Westphal, Gustav, Schiffbau-Ingenieur, Fried. Krupp A.-G., Germaniawerft, Kiel, Bellmannstraße 15.
- Wiebe, Ed., Obergeringenieur, Werft von F. Schichau, Elbing, Sonnenstr. 67.
- Wiebe, Th., Schiffsmaschinen-Ingenieur, Büroleiter für Handelsschiffsmaschinenbau, Mannheim, Lameystr. 18. 790
- Wiegand, V., Ober-Ingenieur, Danzig-Langfuhr, Falkweg 9.
- Wiegel, Richard, Ober-Marinebaurat, Maschinenbau-Direktor i. R., Zeitz, Vater-Jahn-Str. 10.
- Wiemann, Paul, Ingenieur und Werftbesitzer, Brandenburg a. H.
- Wiesinger, W., Marinebaurat a. D., Direktor der Frerichs & Co. A.-G., Einswarden i. O.

- 795 Wigankow, Franz, Fabrikant, Charlottenburg, Kaiserdamm 30.
Wilson, Arthur, Schiffbau-Oberingenieur, Stettin, Dürerweg 35.
Winter, Johann, Oberingenieur, Hamburg, Zippelhaus 18, Seeberufsgenossenschaft.
Winter, M., Oberingenieur, Klein-Flottbeck b. Altona, Wilhelmstr. 7.
Wippern, C., Direktor d. techn. Betriebes des Norddeutschen Lloyd, Hamburg 23, Wagnerstraße 103.
- 800 Wischer, Herbert, Regierungsbaurat, Zehendorf-W., Elsestr. 11.
Witt, Friedrich, Oberingenieur, Hamburg 19, Bismarckstr. 52.
Wittmann, Wilhelm, Marine- u. Regierungsbaurat, Berlin-Steglitz, Siemensstr. 7.
Wolfram, Siegfried, Dipl.-Ing., Obering. b. Bremer Vulkan, Vegesack, Weserstr. 65.
Wölke, Hermann, Oberingenieur, Berlin-Friedenau, Kaiserallee 90 I.
- 805 Wolter, Friedr., Dr.-Ing., Hamburg 20, Loehrsweg 2 a.
- Worsoe, Wilh., Ingenieur, Germaniawerft, Kiel, Lerchenstr. 7.
Wurm, Erich, Marinebaurat, Wilhelmshaven, Adalbertstr. 32.
Wustrau, H., Marinebaurat a. D., Berlin-Wilmersdorf, Westphälische Str. 82.
- Zeyss, Edgar-Georg, Dr.-Ing., Direktor d. Hammer & Co. G. m. b. H., Hamburg 30, Neuerwall 75.
Zickerow, Karl, Schiffbau-Oberingenieur bei der Lübecker Maschinenbau-Ges., Lübeck, Schönbekener Str. 24. 810
Ziegelasch, Dipl.-Ing., Direktor der Rutenganio, Tukuya, Tanganyika, Territory, Central East-Africa.
Ziehl, Emil, Direktor, Berlin-Weißensee, Große Seestr. 5.
Zimmermann, Erich, Dr.-Ing., Marinebaurat a. D., Bremen, Georg-Gröning-Str. 70.
Zimnic, Josef Oscar, Marine-Oberingenieur, Wiener-Neustadt, Mühlgasse 11.
Zöpf, Th., Schiffsmaschinenbau-Ingenieur, Kiel-Wellingdorf, Gabelsbergerstr. 35. 815

5. Mitglieder.

a) Lebenslängliche Mitglieder:

- Andrae, Enno, Gesellschafter u. Geschäftsführer der deutschen Bitnamel Gesellschaft m. b. H., Hamburg, Wandsbeker Chaussee 18.
Arndt, Alfred, Dipl.-Ing., Berlin W35, Kurfürstenstr. 53.
Ardelt, Paul, Direktor der Ardeltwerke, G. m. b. H., Eberswalde.
Ardelt, Robert, Dr., Direktor der Ardeltwerke, G. m. b. H., Eberswalde.
- 820 Benson, Arthur, Direktor, Hässleholm, Schweden.
Böninger, Carl F., Direktor der S. K. F. Norma, G. m. b. H., Berlin-Grünwald, Menzelstraße 13/15.
v. Borsig, Ernst, Kommerzienrat und Fabrikbesitzer, Berlin N 4, Chausseestr. 6.
Buchloh, Hermann, Reeder, Mülheim-Ruhr, Friedrichstr. 28.
Bündgens, Anton, Dr. jur. Assessor, Syndikus, Kiel, Sophienblatt 21—23.
- 825 Claussen, Carl Fr., Kaufmann, Gr. Flottbeck-Othmarschen, Dürerstr. 8.
Cuno, Wilhelm, Dr., Geh. Oberregierungsrat a. D., Generaldirektor d. H. A. L., Hamburg, Alsterdamm 25.
Enström, Axel, Dr. phil., Kommerzienrat, Stockholm, Grevturegatan 24.
- Falk, Hans, Ingenieur, Düsseldorf, Bachstr. 15.
Forstmann, Erich, Kaufmann, i. Fa. Schulte & Schemmann und Schemmann & Forstmann, Hamburg, Neuburg 12.
- 830 Fröhlich, Theodor, Maschinenfabrikant, Berlin NW 7, Dorotheenstr. 35.
Froriep, Otto, Dr., Fabrikbesitzer, Rheydt, Steinstr. 2.
- Geßler, Otto, Dr., Oberbürgermeister, Nürnberg.
Gilles, Alfred, Hüttdirektor, Mülheim-Ruhr, Scheffelstr. 7.
Grünthal, Ingenieur und Mitbesitzer der Eilenberg-Moenting & Co. m. b. H., Schlebusch-Monfort, Düsseldorf, Lindemannstr. 8.
- Grutzner, Fritz, Konsultierender Ingenieur, c/o Fairbanks, Morse & Co., Milwaukee Road, Beloit, Wis. U.S. A. 835
v. Guillaume, Max, Geheimer Kommerzienrat, Remagen a. Rh., Haus Calmuth.
Harder, Hans, Berlin-Britz, Jahnstr. 74.
Heineken, Phil., Dr.-Ing., Präsident des Norddeutschen Lloyd, Bremen.
Herken, Emil, Direktor der Oberschlesischen Eisen-Industrie A.-G. für Bergbau u. Hüttenbetrieb, Grünwald, Hubertusbaderstr. 14.
Hirsch, Siegmund, General-Direktor, Vorstand der Hirsch, Kupfer- u. Messingwerke A.-G., Berlin NW 7, Neue Wilhelmstr. 9/11. 840
- Jercke, Otto, Direktor, Wien I, Franz-Josefs-Kai 7/9.
Johnson, Axel Axelsen, General-Konsul, Stockholm, Wasagatan 4.
Johnson, Gustav John, Dr. jur., Kriegsgerichtsrat, Stockholm, Jakobsgratan 28.
Johnson, Helge Ax:son, Hovjägmästare, Stockholm, Hovslagaregatan 5.
- Karcher, Carl, Reeder, i. Fa. Raab, Karcher & Co., G. m. b. H., Mannheim, Otto Beckstr. 23. 845
Kiep, Johannes N., Deutscher Konsul a. D., Ballenstedt (Harz), Haus Kiep.
Kosche, Arno, Direktor der Nordsee-Handels-A.-G., Hamburg 1, Gerhofstr. 2, Adlerhof.
Krupp von Bohlen und Halbach, Dr. phil., Außerordentlicher Gesandter und bevollmächtigter Minister, Essen-Ruhr, Villa Hügel.
Kubatz, Alfred, Dr., Inh. d. Schiffs- u. Abwrackwerft, Berlin W 35, Lützowstr. 89/90.
Küchen, Gerhard, Dr., Kommerzienrat, Mülheim a. d. Ruhr, Uhlenhorster Weg 29. 850
Kuewnick, Franz A., Kapitän, 928 Hudsonstreet, Hoboken, N.-J.
- Lehmann, Bruno, Stahlwerks-Direktor, Berlin-Lichterfelde, Dahlemer Str. 62.
v. Linde, Carl, Dr., Dr.-Ing., Geheimer Hofrat, Professor, München, Heilmannstr. 17.

- Lindquist, Erik Gustav Werner, Zivilingenieur, Kungl. Tekniska Högskolan, Valhallavägen, Stockholm.
- 855 Ljungman, Andreas, Dipl.-Ing., Direktor d. Bergsunds Mekaniske Verkstatts A.-B., Stockholm, Näckströmsgatan 2, 5 tr.
- Loesener, Rob. E., Schiffsreeder, i. Fa. Rob. M. Sloman & Co., Hamburg, Alter Wall 20.
- Märklin, Ad., Kommerzienrat, Goslar, Gartenstraße 1.
- Meister, Carl, Direktor der Schiffs- u. Maschinenbau-A.-G., Mannheim.
- Moleschott, Carlo H., Ingenieur, Konsul der Niederlande, Rom (21), Via Gaeta 26.
- 860 Monfort, Jos., Ingenieur und Maschinenfabrik-Besitzer, M.-Gladbach, Kronprinzenstr. 21.
- Müller, Paul H., Dr.-Ing., Hannover, Rumannstraße 29.
- v. Parseval, August, Dr., Professor, Major z. D., Charlottenburg, Niebuhrstr. 6.
- Pekrun, Hermann, Ingenieur und Fabrikbesitzer, Coswig in Sachsen.
- Petersen, Boye, Reederei-Inspektor bei F. Laeisz, Hamburg, Trostbrücke 1.
- 865 Pfeiffer, W., Kommerzienrat, Düsseldorf, Hofgartenstr. 12a.
- Pohlmann, Ludwig, Kaufmann, Hamburg 36, Gänsemarkt 33, Nicolhof.
- Ravené, Louis, Geheimer Kommerzienrat, Dr. phil., Berlin C 19, Wallstr. 5—8.
- Ravené, Peter, Konsul, Mitinhaber der Ravenéschen Firmen, Berlin C 19, Wallstr. 5—8.
- Rickmers, P., Generaldirektor der Rickmers Reederei & Schiffbau A.-G., Bremerhaven.
- Riedler, A., Dr., Geh. Regierungsrat u. Professor, Berlin-Charlottenburg, Techn. Hochschule. 870
- Roer, Paul G., Generaldirektor a. D., Potsdam, Schließfach 27.
- Rosenbaum, Bruno, Dipl.-Ing., Direktor der Erich F. Huth G. m. b. H., Berlin SW 47, Wilhelmstr. 130—132.
- Rottgardt, Karl, Dr., Geschäftsführer, Berlin-Dahlem, Fontanestr. 14.
- Scheld, Theodor Ch., Technischer Leiter der Firma Th. Scheld, Hamburg 11, Elbhof.
- Schnaas, Eugen, Generaldirektor, Berlin C 25, 875 Kaiserstr. 41, Hansa Transport G. m. b. H.
- v. Selve, Walter, Dr.-Ing., Fabrikant und Rittergutsbesitzer, Altena i. W., Villa Alpenburg.
- v. Skoda, Karl, Freiherr, Ing., Pilsen, Ferdinandstr. 10.
- Stangen, Carl, Gutsbesitzer, Rittergut Altbärbau, Post Pielburg.
- Stangen, Ernst, Kommerzienrat, Berlin W 10, Matthäikirchstr. 31a.
- Temmler, Hermann, Kommerzienrat, Fabrikbesitzer, Kgl. bulgarischer Generalkonsul, Bln.-Karlshorst, Prinz-Eitel-Friedrich-Str. 19/20. 880
- Traun, H. Otto, Dr., Fabrikant, Hamburg, Meyerstr. 59.
- Wallmann, Carl, Hüttendirektor, Mülheim a. Ruhr, Ruhrstr. 5.
- Werner, Julius, Gesellschafter und Geschäftsführer der deutschen Bitunamel-Gesellschaft m. b. H., Hamburg, Ludolfstr. 42.
- Wille, Eduard, Fabrikant, Cronenberg (Rhld.), Herichhauser Str. 30.
- Zeise, Peter Theodor, Fabrikbesitzer, i. Fa. 885 Theodor Zeise, Altona, Palmaille 43.

b) Ordnungsmäßige Mitglieder:

- Ahlborn, Friedrich, Dr. phil., Professor, Oberlehrer, Hamburg 22, Uferstr. 23.
- Ahlers, Karl, Kaufmann und Reeder, Bremen, Holzhafen, Platz 8a.
- Ahlfeld, Hans, Oberingenieur der A. E. G., Bahrenfeld bei Hamburg, Giesestr. 51.
- Amsinck, Arnold, Vorsitzender des Vorstandes der Woermann-Linie A.-G. und der Deutschen Ostafrika-Linie, Hamburg, Afrikahaus.
- 890 Amsinck, Th., Direktor der Hamburg-Südamerikan. Dampfschiffahrts-Gesellschaft, Hamburg, Holzbrücke 8 I.
- Andrae, Max P., Dipl.-Ing., Hamburg 13, Feldbrunnenstr. 68.
- Arendt, Erich, Dipl.-Ing., Direktor der Gebrüder Sulzer A.-G., Ludwigshafen.
- Arp, H. F. C., Reeder, Hamburg, Mönckebergstraße 9, II, Haus Roland.
- Asbeck, G., Direktor, Düsseldorf-Rath, Wahler Straße 34.
- 895 Aufhäuser, Dr. phil., Professor, beedigter Handelschemiker, Hamburg 8, Dovenfleeth 20.
- Avé-Lallemant, Hans, Direktor, Brunn, Post Stettin N. I.
- Axelrad, H. E., Dipl.-Ing., Charlottenburg, Kantstr. 3.
- von Bach, C., Dr.-Ing., Exzellenz, Staatsrat, Professor a. d. Technischen Hochschule in Stuttgart, Stuttgart, Johannesstr. 53.
- Bach, Julius, Professor d. techn. Staatslehranstalten, Chemnitz, Helenenstr. 42.
- Baierle, Ivo, M., Kapitän, Berlin W 50, 900 Würzburger Str. 6.
- Banner, Otto, Dipl.-Ing., Ingenieur, Milwaukee, Wis., 3703, Highland Boulevard.
- Banning, Heinrich, Fabrikdirektor, Hamm i. Westf., Moltkestr. 7.
- Barckhan, Paul, Kaufmann, Bremen, Langenstraße 5/6.
- Bartsch, Carl, Direktor des „Astillero-Behrens“, Valdivia, Chile.
- Baurichter, Emil, Direktor, Berlin W 8, 905 Behrenstr. 58.
- Becker, Erich, Fabrikbes., Berlin-Reinickendorf-Ost, Graf-Roedern-Allee 18—24.
- Becker, Julius Ferdinand, Schiffbau-Ingenieur, Glücksburg (Ostsee).
- Becker, Ludwig, Dipl.-Ing., Direktor der Maschinenfabrik Augsburg-Nürnberg A.-G., Gustavsburg b. Mainz.
- Becker, Theodor, Dipl.-Ing., Berlin NO 18, Elbingerstr. 14.
- Beckh, Otto, Dipl.-Ing. und Oberingenieur, 910 Berlin-Friedenau, Kaiserallee 138.
- Beckh, Richard, Dr., Fabrikteilhaber, Nürnberg, Sulzbacherstr. 39.
- Beckmann, Erich, Dr.-Ing., Professor der Techn. Hochschule, Hannover, Oeltzenstraße 19.
- Behm, Alexander, Physiker, Kiel, Hardenbergstraße 31.

- Behm, Georg, Dr., Direktor der Neuen Dampfer-Compagnie, Stettin, Bollwerk 21.
- 915 Behncke, Paul, Admiral a. D., Exz., Berlin W 62 Wichmannstr. 10.
- Beikirch, Franz Otto, Direktor der Firma Gruson & Co., Magdeburg-Buckau, Feldstr. 37—43.
- Benkert, Hermann, Direktor, Harburg a. E., Akazienallee 10.
- Berg, Fritz, Hüttendirektor, Bonn a. Rhein, Haus Fichtenau.
- Bergner, Fritz, Fabrikdirektor a. D., Velbert, Schloßstr. 42.
- 920 Bergsma, G. Hermann E., Direktor im Kgl. Patentamt, s'Gravenhage, Oostduinlaan No. 2.
- Bertens, Eugen, Ingenieur d. Chilenischen Kriegsmarine, Apostadero Naval, Talcahuano, Chile.
- Bernigshausen, F., Direktor, Berlin SO 16, Brückenstr. 6b.
- Bierans, S., Ingenieur, Bremerhaven, Sielstraße 34, I.
- Bierwes, Heinrich, Dr., Generaldirektor, Düsseldorf, Goltsteinstr. 24/25.
- 925 Bingel, Rudolf, Direkter der Siemens-Schuckertwerke G. m. b. H., Charlottenburg-Neu-Westend, Schwarzburg Allee 18.
- Blomberg, Hjalmar, Generaldirektor, Halmstadt, Schweden, Hallands Angbats-Aktiebolag.
- Blumenfeld, Bd., Kaufmann und Reeder, Hamburg, Chilehaus.
- Böger, Marius, stellvertretender Vorsitzender der Vorstandes der Hamburg-Amerika-Linie, Hamburg, Alsterdamm 26.
- Bohlen, Lothar, Kaufmann, Hamburg, Gr. Reichenstr. 27, Afrikahaus.
- 930 Boner, Franz A., Dr. jur., Geschäftsinhaber der Disconto-Gesellschaft, Berlin W 8, Unter den Linden 33.
- Borbet, Walter, Dr.-Ing., Generaldirektor des Bochumer Vereins für Bergbau u. Gußstahlfabrikation, Bochum.
- Borck, Hermann, Dr. phil., Ingenieur der Fliegertruppe, Berlin NW 23, Händelstr. 5.
- v. Born, Theodor, Korvetten-Kapitän a. D., Hochkamp, Bez. Hamburg, Kaiser-Wilhelm-Straße 15.
- v. Borsig, Conrad, Dr.-Ing., Geh. Kommerzienrat u. Fabrikbesitzer, Berlin N 4, Chausseestr. 13.
- 935 Böttcher, A., Direktor der D.E.M.A.G. Akt.-Ges., Duisburg, Altona-Othmarschen, Nienkamp 30.
- Böttcher, Karl, Oberingenieur, Duisburg, Karl-Lehr-Str. 13.
- Brandenburg, Jacob, Oberingenieur der Gutehoffnungshütte, Sterkrade, Rheinland.
- Bredow, Hans, Dr.-Ing., Staatssekretär im Reichspostministerium, Berlin-Dahlem, Sachsallee 19.
- Brennecke, Rudolf, Dr.-Ing., Generaldirektor d. Oberschlesisch. Eisenbahn-Bedarfs A.-G., Gleiwitz 2, Niedstr. 4.
- 940 Bresina, Richard, Generalvertreter für Nord- u. Mitteldeutschland der A.-G. vorm. Skodawerke in Pilsen, Prag, Bremen, Contrescarpe 56.
- Brinker, Richard, Generaldirektor der Stahl-schmidt-Werkzeugkompagnie, Commandit.-Ges., Elberfeld-Hahnerberg-Kaisergarten (Rhld.).
- Brunn, Alfons, Fabrikdirektor, Borsigwalde, Spandauer Str.
- Brunner, Karl, Ingenieur, Neckargemünd, Bahnhofstr. 62.
- Büchen, Friedr., Oberingenieur, Hamburg, Haynstr. 10.
- Budde, H., Ingenieur, Bremen, Osterthorsteinweg 95. 945
- Bühning, John Charles, Fabrikant, Hamburg I, Spalding-Str. 21/23.
- Bündgens, Franz, Vizekonsul, Fabrikbesitzer, Kiel, Kirchhofallee 46.
- Burgmann, Robert, Dr.-Ing., Inhaber der Asbest-Werke Feodor Burgmann, Dresden N. 6, Stadtteil Loschwitz, Bautzner Str. 112.
- v. Busse, Andreas, Vertreter d. Linke-Hofmann-Werke, Hamburg 36, Neue Rabenstr. 3.
- Busse, Hugo, Dipl.-Ing., Direktor, Bremen, Parkallee 201a. 950
- Bütow, Emil, Ingenieur, Hamburg II, Deichstraße 29.
- Buz, Richard, Geheimer Kommerzienrat, Direktor der Masch.-Fabr. Augsburg-Nürnberg A.-G., Augsburg.
- Calmon, Alfred, Dr.-Ing., Generaldirektor, Asbest- und Gummiwerke, Akt.-Ges., Hamburg.
- Canaris, Karl, Dr.-Ing., Direktor d. Masch.-Fabr. J. J. Maffei, München 23, Gysslingstr. 18.
- Caspary, Emil, Dipl.-Ing., Hamburg 13, Moorweidenstr. 26. 955
- Castens, G., Dr., Professor, Oberregierungsrat, Hamburg IX, Deutsche Seewarte.
- Christiansen, R., Fabrikant, Harburg (Elbe), Neue Str. 48.
- Christink, Bernh., Dipl.-Ing., Bremen, Georgstraße 17.
- Clouth, Max, Fabrikant, Dr.-Ing. e. h., Köln-Marienburg, Lindenallee 47.
- Coppel, C. G., Fabrikant, Düsseldorf, Schumannstraße 16. 960
- da Costa, C. Th., Inspektor, Direktor da Marinha Mercante Ministerio da Marinha, Lissabon-Portugal.
- Cropp, Johs., Direktor i. Fa. Cropp & von Plettenberg, Hamburg 11, Kl. Johannistr. 10 IV.
- Dahl, Hermann, Dr.-Ing., Ingenieur und Direktor der Gesellschaft für moderne Kraftanlagen, Berlin W 62, Maaßenstr. 37.
- Dahlmann, Wilhelm, Dipl.-Ing., Dr. phil., Studien- und Baurat, Rahlstedt bei Hamburg, Oldenfelderstr. 18.
- Dahlström, Axel, Direktor der Reederei Akt.-Ges. von 1896, Hamburg, Steinhöft 8/11, Elbhof. 965
- Dahlström, F. W. A., Direktor der Reederei Aktien-Gesellschaft von 1896, Hamburg, Steinhöft 9 IV.
- Defant, A., Dr., Prof., Direktor des Instituts für Meereskunde, Berlin NW 7, Georgenstraße 34/36.
- Deichsel, A., Kommerzienrat, Berlin-Grünwald, Hubertusbader Str. 17/19.
- Dieckhaus, Jos., Kommerzienrat, Fabrikbesitzer und Reeder, Papenburg a. Ems.
- Dieterich, Georg, Direktor, Berlin W 9, Linkstraße 29. 970
- v. Dietlein, Heinrich, i. F. H. C. Stülcken Sohn, Hamburg, Jungfrauenthal 12.
- Dietrich, Alfred, Oberingenieur d. Maschinenfabrik Schieß A.-G., Düsseldorf, Hüttenstr. 152.
- Dietrich, Otto, Fabrikbesitzer, Berlin-Charlottenburg, Potsdamer Str. 35.
- Dietrich, Ottokar, Dipl.-Ing., Oberingenieur, Breslau VI, Alsenstr. 56.

- 975 Dittmers, Ludwig, Kaufmann, Hamburg, Boltenhof, Admiralitätsstr. 33/34.
 Dittrich, Reinh., Dipl.-Ing., Hamburg 13, Hallerstr. 6.
 Dodillet, Richard A., Oberingenieur, Berlin W 15, Uhlandstr. 43.
 Döhne, Ferd., Dr., Direktor d. Maschinenfabrik vorm. Hartmann, Chemnitz.
 Dotterweich, Gerog, Direktor, Dipl.-Ing., Mannheim, Stebelstr. 1.
 980 Dransfeld, Wilh. Fr., Kaufmann, Kiel, Wall 1.
 Droth, Alfred, Dipl.-Ing., Patentanwalt, Kassel-Wilhelmshöhe, Neckarweg 7.
 Düring, Franz, Oberingenieur, Luzern, Theaterstraße 16.
 Düvel, Friedrich, Ingenieur, Ahrweiler, Rheinland, Postfach.
- Edye, John Alfred, Reeder, Hamburg, Baumwoll 3.
 985 Eichel, Kapitän zur See, Oberwerftdirektor, Wilhelmshaven.
 Eltze, Hans, Gen.-Dir. der Rhein. Metallwaren- und Maschinen-Fabrik, Düsseldorf, Graf-Recke-Straße 53.
 Emden, Paul, Dr., Fabrikdirektor, St. Gallen, Tigerbergstr. 12.
 Emmerich, Ernst, Direktor d. Fa. Fried. Krupp A.-G., Germaniawerft, A.-G., Kiel, Reventlow-Allee 24.
 Erb, Adolf, Ingenieur, Berlin SW 61, Hornstr. 8.
 990 Erdmann, Otto A., Schiffbau-Ingenieur, Charlottenburg 2, Kantstr. 14.
 Ericson, Hans, Generaldirektor der Rederiaktiebolag „Svea“, Stockholm, Skeppsbron 30.
 Ermler, Richard, Ingenieur, Werkzeugmasch.-Fabrik, Berlin N 20, Uferstr. 6.
 Eschenburg, Hermann, Kaufmann, Lübeck, Am Burgfeld 4.
 Essberger, J. A., Direktor der Elektrizitätsges. für Kriegs- und Handelsmarine, Berlin-Schöneberg, Nymphenburgerstr. 4.
 995 Eurich, Karl, Dr.-Ing., Fabrikdirektor d. Fa. Fichtel & Sachs, Schweinfurt, Schultesstr. 42.
 Evers, Karl, Werftdirektor, Stettin, Grabower Straße 29.
 Eversbusch, Ernst, Direktor, Heidelberg, Graimbergweg 5.
- Fabig, Hermann, Dipl.-Ing., Direktor der Bonner Maschinen-Fabrik Mönckemöller G. m. b. H., Hamburg - Fuhsbüttel, Bromberger Weg 57.
 Fehling, W., Vorstandsmitglied der Woermann-Linie A.-G., und der Deutschen Ost-Afrika-Linie, Hamburg, Afrikahaus, Gr. Reichenstr.
 1000 Felsing, Wilhelm, Ingenieur, Hamburg 25, Alfredstr. 59.
 Fendel, Fritz, Direktor der Rheinschiffahrt-Aktiengesellschaft vorm. Fendel, Mannheim, Hafenstr. 6.
 Fischbeck, Norman, Fabrikbesitzer, Kiel, Es-marchstr. 12/14.
 Fischer, Ernst, Ingenieur, Danzig, Hansaplatz 11.
 Fischer-Schierholz, H. A., Hamburg 39, Sierichstr. 138.
 1005 Flick, Fr., Hüttendirektor, Vorstandsmitglied der A.-G., Charlottenhütte in Niederschelden (Sieg).
 Förster, Georg, Altona-Othmarschen, Böcklinstraße 3.
- Frensdorff, Walter, Vorstandsmitglied der Fritz Caspary Aktiengesellschaft, Berlin-Marienfelde.
 Freywald, Carl, Oberingenieur, Magdeburg, S hönebecker Str. 71.
 Fritz, Nikolaus Hermann, Kaufmann, Hamburg, Hartzloh 2.
 Frölich, Fr., Dipl.-Ing., Charlottenburg 9, 1010 Reichskanzlerplatz 4.
 Früh, Karl, Dipl.-Ing., Oberingenieur b. Prof. Junkers, Berlin-Charlottenburg 9, Hessenallee 12.
 Funck, Carl, Kaufmann, Elbing, Schmiedetor 1.
- Ganssaue, Paul, Teilhaber der Firma F. Laeisz, Hamburg, Trostbrücke 1.
 Gentsch, Wilhelm, Geheimer Regierungsrat, Berlin-Wilmersdorf, Brandenburgische Str. 24.
 Gerhards, Max, Marine-Oberingenieur, Kiel, 1015 Lübecker Chaussee 2.
 Gess, F., Dr., Geh. Hofrat, Professor a. d. Techn. Hochschule, Dresden-A., Bismarckplatz 18.
 Geyer, Wilh., Regierungsbaumeister a. D., Berlin-Südende, Oehlertstr. 28.
 Giese, Georg, Direktor, Hamburg, Brahmsallee 27.
 Giese, Georg, Kaufmann, Hamburg, Brahmsallee 27.
 Glässel, F., stellvertretender Vorsitzender des 1020 Vorstandes des Norddeutschen Lloyd, Bremen, Wachmannstr. 81.
 Gloth, Friedrich, Ingenieur, Berlin-Wilmersdorf, Rüdeshheimer Str. 3.
 Glüer, Bruno, Korvetten-Kapitän a. D., Berlin-Wilmersdorf, Güntzelstr. 13.
 Goldschmidt, Siegfried, Dr., Geschäftsführer d. Verbandes Deutscher Schiffsmakler, Berlin W 10, Königin-Augusta-Str. 20.
 v. d. Goltz, Rüdiger, Freiherr, Korvettenkapitän a. D., Potsdam, Spandauer Str. 15.
 Göricke, Erwin, Fabrikant u. Ingenieur, Berlin 1025 NW 87, Tilo-Wardenberg-Str. 15.
 Görtz, Heinr., Dr. jur., Rechtsanwalt u. Notar, Lübeck, Kohlmarkt 7/13.
 Goßler, Oskar, Inhaber d. Fa. John Monnington, Hamburg 11, Rödingsmarkt 58.
 Grattenauer, A., Ingenieur, Deutsche Dampfschiffahrts-Ges. „Hansa“, Bremen, Schlachte 6.
 Greiser, G., Fabrikbesitzer, i. Fa. Greiserwerke G. m. b. H., Metallwarenfabrik, Hannover, Fischerstr. 1.
 Gribel, Ed., Konsul, Reeder, Stettin, Gr. Lastadie 56. 1030
 Gribel, Franz, Geheimrat, Reeder, Stettin, Gr. Lastadie 56.
 Grosse, Carl, Kaufmann, Hamburg 1, Mönckenbergstr. 1.
 Grube, Diedr., Zivilingenieur, Bremen, Wielandstraße 10.
 Grube, Edwin, Direktor d. Schichauwerft, Danzig.
 de Gruyter, Dr. Paul, Stadtrat, Fabrikbesitzer, 1035 Wusterhausen a. Dosse, Schloß Bantikow.
 Gürtler, Robert, Fabrikdirektor, Rheinische Elektrostahlwerke Schöller, von Einem & Co., Bonn.
 Guthknecht, Dipl.-Ing., Patentanwalt, Dortmund, Brückstr. 2.
- Haack, Heinr. Chr., Schiffsmaschinenbau-Ingenieur, Hamburg 4, Eimsbütteler Str. 43 I.
 Haarmann, Ewald, Marine-Stabsingenieur a. D., Reg.-Rat bei der Inspektion des Bildungswesens der Marine. Kiel, Düsternbrook, Marinekommandogebäude.

- 1040 Hahn, Georg, Dr. phil., Fabrikbesitzer, Berlin W 9, Bellevuestr. 14.
Hahn, Willy, Dr., Justizrat, Berlin W 62, Lützow-Platz 2.
Haller, M., Direktor der Firma Siemens & Halske A.-G. und der Siemens-Schuckertwerke m. b. H., Berlin-Grünwald, Hagenstr. 73.
Hammar, Birger, Direktor, Stockholm, Arsenalgatan 9 u. Hamburg 36, Neuerwall 75.
Hammler, Ernst, Direktor des Reichswerkes, Spandau, Neuendorferstr. 29—30.
- 1045 Hansen, Heinrich, Dipl.-Ing., Direktor u. Vorstandsmitglied der Deutschen Werke A.-G., Kiel, Werftstr. 114.
Harbeck, M., Gr. Flottbek b. Hamburg, Theodor-Sturm-Str.
Harryers, Fritz, Schiffbau-Ingenieur, München, Thienschstr. 14 I.
Hartmann, Otto H., Direktor der Schmidtschen Heißdampf-Gesellschaft, Kassel-Wilhelmshöhe, Rolandstr. 2.
Haspel, Richard, Direktor, Eberswalde, Kaiser Friedrich-Str. 33.
- 1050 v. Haxthausen, Kontreadmiral a. D., Kiel, Düsternbrooker Weg 70—90, Hauptbücherei d. Mar.-Stat. d. Ostsee.
Hebbinghaus, Vizeadmiral z. D., Exz., Berlin W 10, Königin-Augusta-Str. 51 II.
Heemsoth, Heinrich, General-Vertreter, Hamburg, Esplanade 6.
Heesch, Otto, Oberingenieur, Direktor der Schiffswerft Theodor Hitzler, Hamburg-Veddel, Altona-Blankenese, Mörikestr.
Heidmann, Henry W., Ingenieur, Hamburg 37, Isestr. 132.
- 1055 Heinrich, W., Dipl.-Ing., Kiel, Jägersberg 10.
Heinrichs, Werner, Dipl.-Ing., Berlin-Steglitz, Belfortstr. 40.
Hellmann, Heinrich, Ingenieur u. Direktor, Berlin-Marienfelde, Adolfstr. 74.
Hellmich, W., Dr.-Ing., Direktor des V. d. I., Berlin NW 7, Friedrich Ebertstr. 27.
Hemprich, Robert, Dipl.-Ing., Direktor der Danziger Werft, Danzig.
- 1060 Henkel, Gustav, Ingenieur und Fabrikbesitzer, Stadtrat, Direktor der Herkulesbahn, Kassel-Wilhelmshöhe, Villa Henkel.
Henrich, Otto, Generaldirektor d. Siemens-Schuckert-Werke, Berlin W 15, Kurfürstendamm 179.
Hensolt, Johannes, Dipl.-Ing., Hamburg 34, Hornerlandstr. 64.
Herpen, August Th., Dr.-Ing., Leipzig, Waldstraße 78.
Herwig, August, Hüttenbesitzer, Dillenburg, Oranienstr. 6.
- 1065 Herwig, M. Hüttenbesitzer, Dillenburg, Hindenburgstr. 14.
Hesse, Paul, Fabrikdirektor, Berlin NW 21, Alt-Moabit 86.
Heubach, Ernst, Ingenieur, Berlin-Lankwitz, Lessingstr. 7.
Heymann, Alfred, Fabrikbesitzer, Hamburg 36, Neuer Wall 42.
Heyne, Walter, Direktor i. Fa. W. Siemens & Co., Hamburg, Alsterdamm 7.
- 1070 Hiehle, Kurt, Direktor d. Stock-Motorpflug A.-G., Berlin, Prinz-Albrecht-Str. 8.
Hincke, Friedrich, preuß. Generalkonsul, Geschäftsinhaber der Nationalbank für Deutschland, Berlin-Grünwald, Herthastr. 11a.
- Hiorth, Jens Br., Dipl.-Ing., Chefingenieur der Star Centrapropeller A.-G. Hövik, Oslo, Norwegen, Postbox 252.
Hirsch, Aron, Dr., Kaufmann, i. Fa. Hirsch, Kupfer- und Messingwerke A.-G., Berlin NW 7, Unter den Linden 57/58.
Hirt, Fritz, Ing., Direktor des Stahlwerks Becker, A.-G., Berlin W 15, Meinekestr. 2.
Hissink, Dr., Generaldirektor der Bergmann-Elektrizitätswerke, Charlottenburg, Kaiserdamm 36. 1075
Hitzemann, Rudolf, Hamburg, Tesdorpfstr. 9.
Hoepfner, Kaufmann, Hauptmann d. R., Hamburg, Mittelweg 188.
vom Hofe, Max, Direktor, Charlottenburg, Bismarckstr. 72.
Hoffmann, S., Direktor d. Schmidt'schen Heißdampfgesellschaft m. b. H., Kassel-Wilhelmshöhe, Steinhöferstr. 4.
Hogner, Einar G. E., Dozent an der Universität, Stockholm, Nybrogatan 59. 1080
Hoinkiss, Reinhold, Leiter und Mitinhaber der Rheinischen Metallwerke Goercke & Co., Annen i. W.
Holzapfel, A. C., Fabrikant, 25 Broadway, New York.
Holzwarth, Hans, Dr.-Ing., Düsseldorf, Goethestraße 7.
Horter, C. W., Direktor der N. V. Carp & Horter's Handel-Maatschappij, Rotterdam, Veeskade 1.
Howaldt, Adolf, Oberingenieur, Lübeck, Mengstraße 16. 1085
Hülß, Friedr., Oberingenieur u. Prokurist d. Siemens-Schuckert-Werke, Berlin-Halensee, Westfälische Str. 59, II.
Huß, Carl, Dipl.-Ing. und Patentanwalt, Berlin SW 61, Gitschiner Str. 4.
- Imle, Emil, Dipl.-Ing., Dresden-Loschwitz, Querstr. 15.
Iseler, Albert, Kommerzienrat und Fabrikbesitzer, Leipzig-Plagwitz, Karl-Heine-Str. 26a.
Ivers, Curt, Reeder i. Fa. Paulsen und Ivers, Kiel, Holstenbrücke 28. 1090
- Jacobsen, Louis, Oberingenieur, Wellingsbüttel, Bez. Hamburg, Buchtstr.
Jakopp, Heinz, Ingenieur, Hamburg, Neue Rabenstr. 3.
Jaeger, G., Generaldirektor, Mannheim, L. 4. 16.
Jaeger, Gustav, Dipl.-Ing., Hamburg, Mittelweg 25.
Jaeger, Paul, Dozent für Anstreichtechnik der Techn. Hochschule, Stuttgart, Neue Weinstiege 54. 1095
Jannasch, G. A., Fabrikdirektor, Laurahütte O.-S.
Jarke, Alfred, Kaufmann i. Fa. Bromberg & Co., Hamburg 1, Alsterdamm 17.
Jasper, Karl, Kptl. a. D., Berlin-Friedenau, Niedstr. 37.
Jochimsen, Karl, Oberingenieur, Berlin-Charlottenburg, Kaiserin-Augusta-Allee 77.
Jochmann, Ernst, Oberingenieur der Firma Thyssen & Co. A.-G., Hamburg, Averhoffstr. 4. 1100
Joost, J., Direktor der Farbenfabrik Joost, G. m. b. H., Hamburg, Steinhöft 8/11.
Jordan, Paul, Direktor, Baurat, München 27, Mauerkircherstr. 59.
Junkers, Hugo, Dr.-Ing., Professor, Dessau, Kaiserplatz 21.

- Jurenka, Rob., Dr.-Ing., Direktor der Deutschen Babcock & Wilcox-Dampfkesselwerke A.-G., Oberhausen (Rheinland), Duisburger Str. 375.
- 1105 Kahlert, Vizeadmiral a. D., Friedenau, Hähnelstraße 19.
- Kalbe, Otto, Dipl.-Ing., Verbandsdirektor, Berlin W 15, Uhlandstr. 44.
- Kaminski, Paul, Ingenieur, Wittenau, Eisenpfuhlstr. 29.
- Kammerhoff, Meno, Direktor, New Jersey U.S.A., 252 West Graisbury Avenue.
- Kauermann, Aug., Dr.-Ing. e. h., Generaldirektor, Düsseldorf, Elberfelder Str. 4.
- 1110 Kemperling, Adolf, Direktor der Gebr. Böhler & Co. A.-G., Berlin NW 5, Quitzowstr. 24/26.
- Kiep, Leisler, Dr., Direktor, Hamburg-Amerika-Linie, Hamburg I, Alsterdamm 25.
- Killinger, Hans, Reg.-Rat a. D., Rostock.
- Kindermann, Franz, Ober-Ing. d. Allgem. Elektr.-Ges., Duisburg a. Rh., Mainstr. 56.
- Kinzel, Walther, Kapitän z. S., Abt.-Chef im Reichswehrministerium, Berlin-Südende, Berliner Str. 20.
- 1115 Kirchberger, G., Freg.-Kap. a. D. u. Direktor, Hohenstein-Ernstthal.
- Kirchner, Ernst, Fabrikdirektor, Leipzig C 1, Philipp-Rosenthal-Str. 25.
- Kirstein, Büchereivorstand, Hauptbücherei der Marine-Station der Nordsee, Wilhelmshaven, Hollmannstr. 3.
- Kirsten, Georg, Dipl.-Ing., Wilhelmshaven, Bismarckstr. 125.
- Kisse, K., Ober-Ingenieur, Berlin-Wilmersdorf, Günzelstr. 34.
- 1120 Klawitter, Willi, Dr.-Ing., Kaufmann u. Werftbesitzer i. Fa. J. W. Klawitter, Danzig, Hauptstraße 95.
- Kleiber, Friedrich, Redakteur der Zeitschrift „Schiffbau“, Berlin-Steglitz, Kissinger Str. 12.
- Klein, Jacob, Dr.-Ing., Kommerzienrat, Generaldirektor von Klein, Schanzlin & Becker, Frankenthal i. Pfalz.
- von Klemperer, Herbert, Dr.-Ing., Direktor der Berliner Maschinenbau-Akt.-Ges. vorm. L. Schwartzkopff, Berlin N 4, Chausseestr. 23.
- Klindwort, Ernst, Dipl.-Ing., Altona-Othmarschen, Ulmenstr. 12.
- 1125 Klippe, Hans, Ingenieur, Hamburg I, Durchschnitt 27.
- Klose, Rechnungsrat, Büchereivorsteher, Bücherei des Reichspostministeriums, Berlin W 66.
- Knackstedt, Ernst, Dr., Generaldirektor, Düsseldorf, Achenbachstr. 107.
- Knobloch, Geheimer Kommissionsrat, Charlottenburg, Kantstr. 159.
- Köcher, Robert, Ingenieur und Yachtkonstrukteur, Berlin W 15, Uhlandstr. 50.
- 1130 Köhler, J., Ing., Hamburg 19, Ottersbeckallee 13.
- Köhler, Karl, Techn. Direktor, Werft von Caesar Wollheim, Kosel bei Breslau.
- Köhn, Adolf, Fregatten-Kapitän (J.) a. D., Hamburg 24, Lübeckerstr. 147.
- Köpcke, Max, Direktor der Assecuranz Union von 1865, Hamburg, Trostbrücke 1.
- Köper, Eugen, Ingenieur, Bergedorf, Grüner Weg 4.
- 1135 Koppen, Kapitän z. S. (J.) a. D., Friedenau, Büsingstr. 10a.
- Koppenberg, Heinrich, Dr., Betriebsdirektor des Stahl- u. Walzwerks Riesa der A.-G. Lauchhammer, Gröba, Elbweg 3.
- Korten, A., Syndikus, Direktor, Vereinigte Hüttenwerke Burbach-Eid-Düdelingen A.-G., Saarbrücken.
- Kortmann, Paul, Oberingenieur und Fabrikdirektor der B. A. M. A. G. vorm. L. Schwartzkopff, Berlin N 24, Oranienburger Str. 19 I.
- Köser, Fr., Kaufmann, i. Fa. Th. Höeg, Hamburg, Steinhöft 9, Elbhof.
- Köster, E.W., Dr.-Ing., Baurat u. Generaldirektor 1140 Frankfurter Masch.-A.-G., Frankfurt a. M., Roonstraße 4.
- Krafft, E., Ingenieur, Bremen, Sögestr. 23 III.
- Krayn, M., Verlagsbuchhändler, Berlin W 10, Genthiner Str. 39.
- Krieger, R., Dr.-Ing., Hüttendirektor, Düsseldorf-Oberkassel, Kaiser-Friedrich-Ring 20.
- Krogmann, Richard, Dr.-Ing., Präsident der See-Berufsgenossenschaft, Hamburg, Zippelhaus.
- Krueger, Hans, Freg.-Kap. a. D., Vorstandsmitglied der Gelsenkirchener Bergwerks-A.-G., 1145 Düsseldorf, Tiergartenstr. 36.
- Krüger, Hans, Fabrikdirektor, Mannheim, Waldparkstraße 27a.
- Krumm, Alfred, Mitinhaber der Firma Krumm & Co., Remscheid, Lindenstr. 57.
- Kuhnke, Fabrikant, Kiel, Forstweg 19.
- Kunstmann, Arthur, Konsul und Reeder, Stettin, Dohrnstr. 1.
- Kunstmann, W., Konsul und Reeder, Stettin, 1150 Bollwerk 1.
- Kux, Eduard, Dr.-Ing., Vorstandsmitglied d. Gebr. Körting A.-G., Hannover-Linden, Badenstedterstr. 75.
- Lamarche, Julius, Hüttendirektor, Düsseldorf, Stahlhaus, Breitestr. 67.
- Landsberg, Oberbaurat, Kanal-Direktor, Berlin W 10, Viktoriastr. 17.
- Lange, Ernst, Dipl.-Ing., Oberingenieur b. techn. Betrieb des Norddeutschen Lloyd, Bremen, Hamburger Str. 289.
- Lange, Hans, Kapitän, Karmin auf Usedom. 1155
- Lange, Karl, Dipl.-Ing., Bremen, Klosterstraße 2—5.
- Langen, A., Dr., Direktor der Gasmotoren-Fabrik Deutz, Cöln, Fürst-Pückler-Str. 14.
- v. Langen, Fritz, Kommerzienrat, Fabrikbesitzer, Haus Tanneck b. Elsdorf, Rheinland.
- Langner, Max, Major, Charlottenburg, Tegeler Weg 101.
- Lans, Otto, Konter-Admiral a. D., Leiter der 1160 Direktions- u. Export-Abtlg. der Gasmotorenfabrik Deutz, Berlin-Nikolassee, Prinz-Friedrich-Leopold-Str. 2.
- v. Lans, W., Admiral à la suite des Seeoffizierkorps, Exzellenz, Charlottenburg 9, Kaiserdamm 39.
- Läsch, Otto, Direktor, Mitarbeiter bei der Deutsch-Australischen Dampfschiff.-Ges., Altona-Othmarschen, Nienkampstr. 26.
- Laurick, Carl, Ingenieur, Berlin SW 61, Hornstraße 2.
- Lawaczek, Franz, Dr.-Ing., Oberingenieur, München, Baierbrunner Str. 17.
- Lawrenz, Paul, Dipl.-Ing., Gebr. Sulzer A.-G., 1165 Ludwigshafen a. Rh.
- Lazarus, Victor, Ingenieur, Fiume, Stabilimento Lazarus.
- Leitholf, Otto, Dr.-Ing. ehr., Zivilingenieur, Berlin SW 11, Hallesche Str. 19.

- Lenz, Richard, Direktor der Rheinmetall-Edelstahl-Vertriebs-G. m. b. H., Berlin-Charlottenburg, Pestalozzistr. 55.
- Lewerenz, Alfred, i. Fa. Deurer & Kaufmann, Hamburg, Hagenau 50a.
- 1170 Lienau, Hermann, Kapitänleutnant a. D., Lübeck, Moltkestr. 30.
- List, Friedrich, Dr., Privatdozent, Technische Hochschule Darmstadt.
- Litz, Valentin, Dr., Betriebsdirektor bei A. Borsig, Berlin-Tegel, Spandauer Str. 8a.
- Loeck, Otto, Kaufmann, Hamburg, Agnesstr. 22.
- v. Loewenstein zu Loewenstein, Hans, Dr.-Ing., Bergassessor und Geschäftsführer, Essen (Ruhr), Friedrichstr. 2.
- 1175 Loewer, Kurt, Dipl.-Ing., Bremen, Schönhausenstraße 35.
- Lorenz, Hans, Dr., Dr.-Ing., Geheimer Regierungsrat und Professor an der Techn. Hochschule in Danzig-Langfuhr, Johannisberg 7.
- Lorenz, Max, Dipl.-Ing., Oberingenieur der Siemens-Schuckert-Werke, Berlin W 15, Bayerische Str. 6.
- Lorey, Hermann, Konteradmiral a. D., Vorstand der Reichsmarine-Sammlung im Museum für Meereskunde, Berlin-Lichterfelde, Hortensienstraße 61.
- Lothes, P., Oberingenieur, Blankenese, Marienhöhe, Wedeler Chaussee 160.
- 1180 Lotzin, Willy, Kaufmann, Danzig, Brabank 3.
- Loubier, G., Patentanwalt, Berlin SW 61, Belle-Alliance-Platz 17.
- Lübcke, Charles, Expert des Vereines Hamburger Assecuradeure, Hamburg 22, Richardstraße 38.
- Lueg, E., Ingenieur, i. Fa. Haniel & Lueg, Düsseldorf, Achenbachstr. 54.
- Lüders, W. M. Chr., Fabrikant, Hamburg 8, Norderelbstr. 31.
- 1185 Lühr, Eduard, Ingenieur, Betriebsleiter der Motorlokomotivfabrik von Orenstein & Koppel, A.-G., Nordhausen, Am Gehege 2.
- Lux, Fritz, Elektro-Ingenieur, Bayerische Ziegelwerke, Hösbach, Unterstr.
- Maaß, Robert, Kaufmann, Hamburg 9, Steinhöft 3.
- Maas, Rudolf, Dr., Hamburg 6, Schäferkampsallee 28.
- Macke, Theodor, Oberingenieur u. Inspektor, Hamburg 24, Ifflandstr. 8.
- 1190 Madelung, Georg, Dr.-Ing., Prof. a. d. Techn. Hochschule zu Berlin, Berlin-Grünau, Viktoriastraße 16.
- Markau, Karl, Dr., Direktor, Deutsche Gasglühlicht Auer Gesellschaft m. b. H., Berlin O 17, Ehrenbergstr. 11-14.
- von Matern, John A., Direktor und Chef der Stora Kopparbergs Bergslags Aktiebolag, London, London, E. C. Laurence Pountney, Hill 6.
- Matschoss, Conrad, Professor, Dr.-Ing., Direktor des Vereins Deutscher Ingenieure, Berlin NW 7, Friedrich Ebertstr. 27.
- Mattenklott, Otto, Direktor der Metallwerke von Galkowski & Kielblock A.-G., Eberswalde, Neue Kreuzstr. 15.
- 1195 Maulick, Paul, Direktor des Stahlwerk-Verbandes, Düsseldorf, Lindemannstr. 43.
- Maybach, Karl, Direktor, Friedrichshafen a. Bodensee, Zeppelinstr. 21.
- Meier, Ernst, Direktor der M. A. G. Balke-Bochum, Bochum, Overhoffstr. 15.
- Merkel, Carl, Ingenieur, i. Fa. Willbrandt & Co., Hamburg 8, Mattentwiete 24.
- Meyer, Eugen, Leoni am Starnberger See.
- Meyer, Hermann, Ingenieur, Berlin, Köpenicker 1200 Straße 32a.
- Meyer, P., Professor a. d. Techn. Hochschule, Delft, Holland, Heemskerkstraat 17.
- Meyer, W., Justizrat, Hannover, Wilhelmstr. 5.
- Mintz, Maxim, Ingenieur und Patentanwalt, Berlin SW 11, Königgrätzer Str. 52.
- Mittelstaedt, Max, Oberingenieur der Fritz Caspary Aktiengesellschaft, Berlin-Marienfelde.
- Mohr, Otto, Fabrikant, i. Fa. Mannheimer Masch.-Fabr. Mohr & Federhaff, Mannheim. 1205
- Möllers, G., Direktor der Verkaufsvereinigung für Teererzeugnisse G. m. b. H. Essen - Ruhr, Zweigertstraße 85.
- Momsen, Hans, Dipl.-Ing., Motoren - Werke Mannheim, vorm. Benz, Abt. stationärer Motorenbau, Mannheim, Mühldorferstr. 8.
- Mornico, U., Fregattenkapitän bei der Kgl. italienischen Botschaft, Berlin W 15, Kurfürstendamm 197.
- Mühlberg, Johannes, Konsul, Dresden-Loschwitz, Carolaweg 3.
- Müller, Gustav, Dr.-Ing., Staatssekretär z. D., 1210 Verwaltungsdirektor der See-Berufsgenossenschaft, Hamburg 8, Zippelhaus 18.
- Müller, Hugo, Bibliothekar des Reichsverkehrsministeriums, Berlin W 66, Leipziger Str. 125.
- Müller, Otto, Oberingenieur, Prokurist, Berlin-Charlottenburg, Knobelsdorffstr. 54.
- Müller, Wilhelm, Direktorstellvertreter der ersten Donau-Dampfschiffahrts-Gesellschaft, Wien III, Hintere Zollamtstraße 1.
- Münzesheimer, Martin, Dr. rer. pol., Generaldirektor der Gelsenkirchener Gußstahl- und Eisenwerke. Düsseldorf, Jägerhofstr. 22.
- Nägel, Adolph, Dr.-Ing., Professor, Dresden-A. 1215 24, Altenzellerstr. 29.
- Naht, A. W., Kaufmann, Hamburg 1, Alsterdamm 16/18.
- Netter, Ludwig, Regierungsbaumeister a. D. und Fabrikbesitzer, Berlin W 15, Kurfürstendamm 52.
- Neubauer, Johannes, Dipl.-Ing., Neurössen b. Merseburg, van t'Hoff-Str. 9.
- Neuberg, Ernst, Zivilingenieur, Berlin W 62, Keithstr. 10.
- Neudeck, Martin, Kaufmann, Kiel, Wall 1. 1220
- Neufeldt, H., Ing. und Fabrikbesitzer, Kiel, Jungmannstr. 43.
- Neuffer, Felix, Linienschiffsleutnant a. D., Firma Carl Zeiß, Jena, Berlin W 9, Potsdamer Straße 139.
- Neuhaus, Fritz, Dr.-Ing., Baurat, Generaldirektor bei A. Borsig-Tegel, Berlin W 15, Kaiserallee 220.
- Neuhaus, Ludwig, Direktor von A. Borsig, Berlin W 15, Kurfürstendamm 69.
- Neumann, Kurt, Dr.-Ing., ord. Professor an 1225 der Techn. Hochschule, Hannover, Stader Chaussee 34.
- Neureuther, Karl, Korvetten-Kapitän a. D., München, Lieprunstr. 53.
- Niederquell, Wilhelm, Direktor, Oberingenieur, Kiel, Prinz-Heinrich-Str. 28.
- Niemeyer, Georg, Fabrikbesitzer, Harburg/Elbe, Stader Str. 224.
- Nissen, Andreas, Oberingenieur, Hamburg, Heinrich Hertzstr. 19 II.

- 1230 Nissen, Hans, Ingenieur und Werftbesitzer, Berlin-Steglitz, Südendstr. 9.
 Nobiling, Heinr., Reeder, Berlin SO 16, Brückenstraße 6b.
 Noë, Ludwig, Dr.-Ing., Maschinenbauingenieur, Professor, General-Direktor der Danziger Werft, Danzig.
 Noltenius, Fr. H., Direktor d. Atlas-Werke A.-G., Bremen.
 Noske, Ernst, Dipl.-Ing., Altona-Ottensen, Arnoldstr. 28—30.
- 1235 Nover, Wilhelm, Dr.-Ing., Chemiker, Bremen, Metzger Str. 63.
 Olsson, Henning, Ingenieur, Direktor der Aktieng. Welin, Hamburg, Barkhof.
 Opitz, Paul, Kapitän, Hamburg, Moltkestr. 6.
 L'Orange, Prosper, Dipl.-Ing., technischer Leiter und Teilhaber der R. E. F. Apparatebau G. m. b. H., Feuerbach-Stuttgart, Stuttgart, Zeppelinstraße 153.
 Ostendorf II, Ministerialrat im Ministerium des Innern, Oldenburg i. O.
- 1240 Ott, Franz, Dr., Generaldirektor der Rhein- und Seeschiffahrts-Gesellschaft, Köln-Marienburg, Parkstr. 2.
 Ott, Max, Dipl.-Ing., Direktor, Hannover, Marsla-Tour-Str. 8.
 Otte, W., Vertreter der Schiffswerft Caesar Wollheim in Kosel, Berlin-Wilmersdorf, Hanauer Straße 30.
 Otto, Oswald, Oberingenieur, Schöneiche bei Friedrichshagen, Waldstr. 77.
- Paasch, Lothar, Kaufmann, Oberleutnant a. D., Berlin-Friedenau, Kaiserallee 114.
- 1245 Pahl, Gustav, Finanzrat, Berlin NW 7, Neustädtische Kirchstr. 15.
 Pantke, Marine-Oberstabsingenieur a. D., Berlin-Pankow, Pestalozzistr. 39.
 Pauli, F., Ingenieur, Hamburg - Wandsbek, Apfelhof, Süthornweg.
 Pels, Henry, Fabrikbesitzer, Berlin - Westend, Eichenallee 3.
 Petersen, Otto, Dr.-Ing., Geschäftsführer des Vereins deutscher Eisenhüttenleute, Düsseldorf, Breite Str. 27.
- 1250 Pfenninger, Carl, Dr.-Ing. e. h., München 23, Martiusstr. 7.
 Pfleiderer, Carl, Dr.-Ing., Professor an der Technischen Hochschule, Braunschweig.
 Piehler, C., Technischer Direktor, Westf. Stahlw. A.-G., Berlin W 10, Bendlerstr. 36.
 Pierburg, Wilhelm, Generaldirektor, Berlin-Halensee, Kurfürstendamm 111.
 Platz, Richard, Generaldirektor der Hackethal Draht- und Kabel-Werke A.-G., Hannover, Richard-Wagner-Str. 23.
- 1255 Pohlig, Julius, Direktor der J. Pohlig A.-G., Köln-Zollstock.
 Pohlmann, Hans, Ingenieur u. Fabrikant, Hamburg 1, Bieberhaus, II. St.
 Popp, P., Oberingenieur, Hamburg, Tornquiststraße 15.
 Pötter, Wilh., Direktor, in Fa. Ferd. Müller, Hamburg 39, Sierichstr. 78.
 Prager, Curt, Ingenieur, Berlin-Wilmersdorf, Nikolsburger Str. 6.
- 1260 Prandtl, Ludw., Dr. phil., Prof. a. d. Universität in Göttingen, Göttingen, Calsowstr. 15.
 Predeck, Albert, Dr. phil., Hochschulbibliothekar, Techn. Hochschule, Danzig.
- Prentzel, Kontre-Admiral, Chef des Allgemeinen Marineamts, Berlin W 10, Königin-Augusta-Straße 38/42.
 Projahn, Heinr., Betriebsdirektor der Gelsenkirchener Bergwerks-A.-G., Gießerei Gelsenkirchen, Oskarstraße 16.
 Puck, Vorstandsmitglied der Reederei-A.-G. von 1896, Hamburg, Steinhof 8—10, Elbhof.
- Radinger, A. E., Fabrikdirektor, H. Putsch & Co., Hagen i. W. 1265
- Radoulloff, Konstantin, Ingenieur, Charlottenburg 1, Kaiser-Friedrich-Str. 82, p. Adr. Pelckmann.
- Raeder, Dr. h. c., Admiral, Chef der Marineleitung, Berlin W 10, Königin-Augusta-Straße 38/42.
- Rah t j e n, J. Frank, Kaufmann, Hamburg, Mittelweg 19.
- Ranft, P., Baurat, Leipzig C 1, Kurze Str. 1.
- Rasch, Georg, Hüttendirektor, Berlin-Dahlem, Am Erlenbusch 12. 1270
- Raschen, Herm., Ingenieur der Chem. Fabriken Griesheim-Elektron, Griesheim a. M., Rathenaustraße 38.
- Redlin, Johannes, Gerichtsassessor a. D., Syndikus, Berlin-Charlottenburg 1, Berliner Str. 97.
- Regenbogen, Konrad, Dipl.-Ing., Dr.-Ing. h. c., Maschinenbau-Direktor der Fa. Friedr. Krupp, Hamburg, Neuer Jungfernstieg 21.
- Rehfeld, Ernst, Direktor, Berlin-Weißensee, Riebestr. 1.
- Reh fus, Wilh., Dr.-Ing., Stuttgart, Herdweg 76. 1275
- Re h m k e, Hans, Dr., Gerichtsassessor, Syndikus des Zentralvereins deutscher Reeder, Hamburg, Adolfsbrücke 9—11.
- Reichel, W., Dr.-Ing., Geheimrat, Professor, Direktor der Siemens-Schuckert-Werke, Berlin-Lankwitz, Beethovenstr. 14.
- Reinhardt, Karl, Dr.-Ing., Generaldirektor bei Schüchtermann & Kremer, Dortmund, Körnerbachstr. 2.
- Reissner, Hans, Dr.-Ing., Professor d. Techn. Hochschule, Berlin-Charlottenburg, Ortelsburg-Allee 4.
- Rek, Franz, Direktor der Vereinigten Elbschiffahrts-Gesellschaften, Dresden, Permosastraße 11/16. 1280
- Relst a b, Ludwig, Dr., Direktor der Thermophon Ges., Nikolassee bei Berlin, An der Rehwiese 31.
- Reusch, Paul, Dr.-Ing., Kommerzienrat, Vorstandsmitglied der Gutehoffnungshütte, Oberhausen, Rheinland.
- Reuter, Wolfgang, Dr.-Ing., Generaldirektor der Deutschen Maschinenfabrik-A.-G., Duisburg, Duisburg.
- Richter, Hans, Stahlimport, Berlin W 15, Lietzenburgerstr. 5.
- Riedel, Karl, Schiffskapitän, Mannheim-Feudenheim, Hauptstr. 137. 1285
- Ringe, Hermann, Werftdirektor, Lehe bei Bremerhaven, Hafenstr. 224.
- Rischowski, Alb., Direktor der Firma Caesar Wollheim, Breslau, Kleinburgstr. 13.
- Ritter, Th., i. Fa. Woermann-Linie, Hamburg 39, Williistr. 15.
- Rodin, Woldemar, Dipl.-Ing., Hamburg-Fuhlsbüttel, Fuhlsbütteler Damm 47.
- Rogge, Vize-Admiral a. D., Exc., Berlin-Wilmersdorf, Nikolsburgerstr. 8/9. 1290
- Rohde, Paul, Inhaber der Fa. Otto Mansfeld & Co., Berlin W 9, Bellevuestr. 6a.

- Rollmann, Admiral z. D., Exzellenz, Blankenburg a. H., Rübeländer Str. 25.
- Rompano, C., Schiffbau-Ingenieur, Hamburg 19, Weidenstieg 8 III.
- Roser, E., Dr.-Ing., Direktor, Bochum, Westfalen, Friederikestr. 68.
- 1295 Roux, M., Direktor d. Askania-Werke A.-G., Berlin-Friedenau, Kaiser-Allee 87/88.
- Rubbel, H., Direktor, Düsseldorf, Sommersstraße 10.
- Rudeloff, E. G., Direktor d. Mineralölwerke Rhenania A.-G., Hamburg, Alsterdamm 16/19.
- Rüger, Fritz, Dr., Deutsche Schiff- u. Maschinenbau A.-G., Hamburg 13, Schröderstiftgasse 16 III.
- Rübmann, Paul, Direktor u. Vorstand, Düsseldorf-Oberkassel, Teutonenstr. 5.
- 1300 Ruth, Gustav, Chemische u. Lackfabriken, Wandsbek-Hamburg, Feldstr. 136/142.
- Sachse, Walter, Kapitän a. D., und Oberinspektor der Hamburg-Amerika-Linie, Blankenese (Elbe), Goßlers Park 1.
- Sachsenberg, Hans, Direktor in Junkers Flugzeugwerk, Dessau, Antoinettenstr. 4.
- Sachsenberg, Paul, Kommerzienrat, Dessau, Mariannenstr. 1.
- Salge, Wilhelm, Ingenieur und techn. Direktor der Willy Salge & Co., Technische Gesellschaft m. b. H., Berlin W 62, Budapeststr. 35.
- 1305 Salomon, B., Dr.-Ing. e. h., Professor, Generaldirektor, Frankfurt a. M., Westendstr. 25.
- Sarnow, Albert, Oberingenieur u. Prokurist d. Eisen- u. Stahlwerks Gruson & Co., Magdeburg-Buckau, Schönebecker Str. 70.
- Schärffe, Franz, Ingenieur, Lübeck, Engelswisch 42/48.
- Scheller, Wilh., Direktor a. D., beratender Ingenieur für Wärmewirtschaft u. Kraftmaschinen, Essen-Ruhr, Renatastr. 24.
- Schenck, Max, Direktor von Schenck und Lieberharkort, G. m. b. H., Düsseldorf-Oberkassel, Sonderburger Str. 5a.
- 1310 Schiementz, Paul, Fabrikdirektor, Berlin-Waidmannslust, Bondickstr. 67.
- Schiele, Ernst, Dr.-Ing., Inhaber der Fa. Rud. Otto Meyer, Hamburg 23, Pappelallee 23/29.
- Schilling, Dr., Professor, Bremen - Horn, Schwachhauser Heerstraße 351.
- Schilling, Karl Ernst, Dipl.-Ing., Dessau, Schillerstr. 10 ptr.
- Schimmelbusch, Julius, Direktor d. Dampfkessel-Fabrik vorm. Arthur Rodberg A.-G., Darmstadt, Schollweg 2.
- 1315 Schinkel, Otto, Ingenieur, Poggenhagen b. Neustadt a. Rügenberge.
- Schippmann, Karl, Dr., Oberingenieur, Brown, Boveri & Cie., Hamburg, Gryphusstr. 10.
- Schlotte, Paul, Betriebsingenieur d. A.-G. Lauchhammer, Wittenau, Post Borsigwalde.
- Schmadalla, Joh., Ingenieur und Lehrer für Masch.- und Schiffbau a. d. Navigationsschule Lübeck, Lübeck, Marlstr. 9b.
- Schmidt, Ehrhardt, Admiral a. D., Exzellenz, München, Steinbacherstr. 2 I.
- 1320 Schmidt, Emil, Fabrikbesitzer, Hamburg, Hofweg 6.
- Schmidt, Friedrich, Fabrikdirektor, Altona-Bahrenfeld, Kluckstr. 4.
- Schmidt, Gerhard, Direktor der Elektroacoustic, Gesellschaft m. b. H., Kiel, Werk Ravensburg.
- Schmidt, Joachim, Oberingenieur u. Prokurist, Lübeck, Geibelplatz 21.
- Schmidt, Karl, Direktor der A.-E.-G., Berlin, Klopstockstr. 53.
- Schmidt, Max, Dr.-Ing. e. h., Generaldirektor, Mitglied des Reichstags, Hirschberg i. Schles. 1325
- Schmidt, Rudolf, Torpeder Kapitän a. D., Ministerial-Amtmann i. Reichswehrministerium (Marineleitung), Berlin-Friedenau, Beckerstr. 6 II r. b. Tietze.
- Schmidt, Wilh., Ingenieur, Benneckenstein, Wernigeroder Str. 1.
- Schmidtlein, C., Dr. jur., Ingenieur und Patentanwalt, Berlin SW 11, Königgrätzer Str. 87.
- Schmitt, A., Fabrikdirektor, Laurahütte, O.-S.
- Schmitz, Paul, Fabrikdirektor, Brake i. Oldenburg. 1330
- Schmitz, Walther, Dr., Geschäftsführendes Vorstandsmitglied, Duisburg, Haus Rhein.
- Schneider, Arthur, Vorstand der Abt. Rhederei Deutsch-Amerikan. Petroleum Ges. Hamburg, Neuer Jungfernstieg 21.
- Schneider, Heinr., Dipl.-Ing., 1263 Eaton Ave., Beloit, Wisc., U. S. A.
- Schnorr, Aug., Generaldirektor der Münden-Hildesheimer Gummiwaren-Fabriken, Gebr. Wetzell A.-G., Hildesheim.
- Schönian, Hans, Dipl.-Ing., Direktor d. Vosswerke A.-G., Sarstedt b. Hannover, Giftener Straße 258. 1335
- Schrödter, Albert, Kaufmännischer Direktor, Germania-Werft, Kiel, Düsternbrooker Weg 160.
- Schröter, Richard, Techn. Direktor d. Dampfschiffahrt-Ges. f. d. Nieder- und Mittelrhein, Düsseldorf 71, Bergerufer 1.
- Schrüffer, Alexander, Dr., Rechtsanwalt, Direktor, Augsburg, Hochfeldstr. 29.
- Schult, Hans, Ingenieur, i. Fa. W. A. F. Wiechorst & Sohn, Hamburg 24, Lübecker Str. 88.
- Schulte, F., Oberingenieur der Harpener Bergbau-Akt.-Ges., Dortmund, Saarbrücker Str. 49. 1340
- Schultz, Otto, Fabrikbesitzer, Tezettwerk, Charlottenburg 9, Bayernallee 16 II.
- Schultze, J., Dr. jur., Direktor der Oldenburg-Portugiesischen Dampfschiffs-Reederei, Hamburg, Mittelweg 38.
- Schultze, Moritz, Direktor d. Commerz- u. Privatbank A.-G., Berlin W 62, Kurfürstenstr. 115.
- Schütte, Alfred, H., Kommerzienrat, Inhaber d. Fa. Alfr. H. Schütte, Köln-Deutz, Rheinallee.
- Schüttler, Paul, Ingenieur, Direktor der Pallas-Vergaser-Ges., Berlin-Wilmersdorf, Paulsborner Straße 1. 1345
- Schwerd, Professor a. d. techn. Hochschule, Hannover, Podbielskistr. 14.
- Seiffert, Franz, Dr.-Ing., Direktor der Akt.-Ges. Franz Seiffert & Co., Berlin-Charlottenburg, Uhlandstr. 173/174.
- Seiler, Max, Patentanwalt, Berlin SW 61, Belle-Alliance-Platz 6a.
- Sening, Aug., Fabrikant, i. Fa. F. A. Sening, Blankenese-Dockenhude, Elbchaussee 99/101.
- Senst, Fritz, Regierungsbaumeister, Dipl.-Ing., Wilhelmshaven, Kieler Str. 61 II. 1350
- Siebel, Werner, Fabrikbesitzer, i. Fa. Bauartikel-Fabrik A. Siebel, Düsseldorf-Rath, Haus Siebel, Ratherbroich 155a.
- Siebert, G., Direktor, Berlin W 50, Regensburger Str. 5a.
- Siedentopf, Otto, Ingenieur und Patentanwalt, Berlin SW 68, Lindenstr. 1.

- Sieg, Waldemar, Kommerzienrat, Direktor der Danziger Reederei-Akt.-Ges. und Vorstandsmitglied der See-Berufsgenossenschaft, Danzig, Langenmarkt 20.
- 1355 Siegmund, Walter, Direktor der „Turbinia“, Aktien-Gesellschaft, Potsdam, Seestr. 30.
- v. Siemens, Carl F., Dr.-Ing., Siemensstadt b. Berlin.
- Sitte, H., Direktor der Maffei-Schwartzkopff-Werke, Caputh b. Potsdam, Kol. Friedrichshöhe.
- Söhngen, F., Fabrikdirektor, Dortmund, Alexanderstr. 8.
- Somfleth, J. P., Direktor des Eisenwerks vorm. Nagel & Kaemp A.-G., Hamburg 39, Barmbecker Str. 4.
- 1360 Sorge, Otto, Ingenieur, Berlin-Wilmersdorf, Westfälischestr. 92.
- Spalding, Felix, Dipl.-Ing., Versuchs-Anstalt f. Wasserbau u. Schiffbau, Berlin-Lichtenberg, Lückstr. 78.
- Spangenthal, Hugo, Kaufmann, Berlin W 50, Marburger Str. 3.
- Spannhake, Wilhelm, Dipl.-Ing., Professor a. d. Techn. Hochschule, Karlsruhe-Gartenstadt, Auerstr. 26
- Spitzer, Julius, Ingenieur, Direktor der Witkowitz Bergbau- und Eisenhüttengewerkschaft, Eisenwerk Witkowitz, Mähren.
- 1365 Sprenger William, Kapitän a. D. und Reeder, Stettin, Schillerstr. 11.
- Springer, Fritz, Dr.-Ing., Verlagsbuchhändler, Berlin W 9, Linkstr. 23/24.
- Springer, Julius, Dr.-Ing., Verlagsbuchhändler, Zehlendorf-West, Schillerstr. 10.
- Springorum, Fr., Dr.-Ing., Kommerzienrat, Dortmund, Kaiser-Wilhelm-Allee 68.
- Springorum, Ernst, Fabrikdirektor i. F. G. u. J. Jäger, A.-G., Elberfeld, Burgholzstr. 68.
- 1370 Stachelhaus, Herm., Reeder u. Fabrikant, i. Fa. Stachelhaus & Buchloh, Mannheim E 7, 22.
- Stadelhofer, Josef, Direktor, Berlin, Köpenicker Str. 32a.
- Staffel, E., Fabrikbes., Witzenhausen, Bez. Kassel.
- Stahl, Paul, Hamburg 39, Bebelallee 12.
- Stapelfeldt, Franz, Generaldirektor der Deutschen Schiff- und Maschinenbau-Aktiengesellschaft, Bremen 13, Parkallee 95.
- 1375 Starkmann, Em., Direktor, Vertreter der Actiengesellschaft „Weser“ in Bremen, Berlin W 30, Viktoria-Luise-Platz 9.
- v. Stauß, E. F., Dr., Direktor der Deutschen Bank, Berlin-Dahlem, Cecilienallee 14/16.
- Stegmeyer, Hermann, Ingenieur, Charlottenburg, Sophie-Charlotten-Str. 5.
- Stein, Erhard, Fabrikant, Hannover, Stüvestr. 7.
- Stein, Gustav, Dr., Verwaltungsdirektor der Westdeutschen Binnenschiffahrts-Berufsgenossenschaft, Duisburg, Ruhrorter Str. 18.
- 1380 Stein, Rich., jr., Fabrikant, Hannover, Stüvestr. 7.
- Stelljes, Erich, Maschinenbau-Ingenieur, Bremen, Erfurterstr. 36.
- Stentzler, Carl, Vertreter in- u. ausländischer Berg-, Hütten- u. Walzwerke, Berlin-Friedenau, Wilhelm-Hauff-Str. 6.
- Stieghorst, Hermann, Dipl.-Ing., Kiel, Holtenuer Str. 139 I.
- Stinnes, Leo, Kommerzienrat, Reeder, Mannheim, Werderstr. 50.
- 1385 Stoessel, Paul, Fabrikbesitzer, Düsseldorf, Malkastenstr. 6.
- Storck, O., Kaufmann, Direktor, Werft Nobiskrug, Rendsburg.
- Strasser, Geh. Regierungsrat, Direktor im Patentamt a. D., Berlin W 15, Fasanenstr. 64.
- Stratenwerth, G., Direktor der Union Metall-Ges. m. b. H., Düsseldorf, Achenbachstr. 77.
- Strisower, Julius, Dipl.-Ing., Düsseldorf, Marienstraße 7.
- Strube, A., Dr., General-Konsul, Bankdirektor, Deutsche Nationalbank, Bremen, Graf-Moltke-Straße 51. 1390
- Struck, H., Prokurist der Firma F. Laeisz, Hamburg, Trostbrücke 1.
- Stubmann, P., Dr. phil., Senator a. D., Direktor, Hamburg 39, Wentzelstr. 15.
- Stumpf, Johannes, Dr., Geheimer Regierungsrat u. Professor, Berlin W 15, Kurfürstendamm 33.
- Sylvester, Emilio, Generaldirektor, Fabrica de Mieres, Abiaño, Spanien.
- Tecklenborg, Fritz, Kaufmann, Werftdirektor, Bremen, Wachmannstr. 80. 1395
- Tetens, F., Dr. jur., Direktor der Aktien-Gesellschaft „Weser“, Berlin W 35, Potsdamerstr. 27 a.
- Textor, Johannes, Fabrikant, Berlin-Charlottenburg, Kaiserdamm 116.
- Theobald, Wilhelm, Gesellschafter und Direktor der Vereinigten Asbestwerke, Danco-Wetzell & Co., G. m. b. H., Dortmund, Knappenberger Straße 120.
- Thiele, Ad., Konteradmiral a. D., Reichs-Kommissar bei dem Secante Bremerhaven, Bremen, Lothringer Str. 21.
- Thielicke, Carl, Kaufmann, Charlottenburg, Goethepark 13 II. 1400
- Thoma, Dieter, Dr.-Ing., Professor, München, Prinzenstr. 10.
- Thomas, Paul, Dr.-Ing. e. h., Generaldirektor d. Presse-Walzwerke A.-G. Reisholz u. d. A.-G. Oberbilker Stahlwerk, Düsseldorf 107, Achenbachstr. 6.
- Thulin, P. G., Vize-Konsul, Stockholm, Skeppsbron 34.
- Tigler, Hermann, Direktor, Duisburg, Prinz Albrecht-Str. 6.
- Tillmann, Oberbaudirektor für Strom- und Hafenanbau, Bremen, Contrescarpe 105. 1405
- Tolksdorf, B., Patentanwalt, Berlin W 9, Potsdamer Str. 139.
- van Tongel, Richard, Geschäftsführer der van Tongelschen Stahlwerke, Gustrow, Grabenstraße 16 (Mecklenburg).
- Traub, Alois, Direktor bei A. Borsig, G. m. b. H., Berlin-Tegel, Spandauer Str. 3.
- Trauboth, Walter, Direktor, Berlin-Friedenau, Südwestkorso 69.
- Tromsdorff, Oberbibliothekar der Technischen Hochschule, Hannover. 1410
- Urlaub, Fr., Direktor, Kiel, Moltkestr. 29.
- Urlaub, Paul, Ingenieur u. Fabrikbesitzer, Berlin NW 87, Hansa-Ufer 3.
- Usener, Hans, Dr. phil., Fabrikant, Kiel, Niemannsweg 107.
- Vaas, Wilhelm, Dr. rer. pol., Direktor der Kjellberg Elektroden u. Maschinen G. m. b. H., Berlin SW 68, Alte Jacobstr. 9.
- Vassel, Walter, Oberingenieur bei A. Borsig, Berlin-Tegel, Hauptstr. 32. 1415

- Vehling, H., Hüttdirektor, Vorstands-Mitglied der Gelsenkirchener Bergwerks - Akt. - Ges., Aachen-Rothe Erde.
- Vetter, Ernst, Dr., Verlagsbuchhändler, Zehendorf, Scharfeinstr. 5.
- Viereck, K., Marine-Oberstabsingenieur a. D., Lütjensee, Holstein.
- Voerste, Otto, Direktor d. Siemens-Schuckertwerke, Hamburg, Semperhaus, Spitalerstraße 10.
- 1420 Vögler, Albert, Dr.-Ing., Generaldirektor, Dortmund, Deutsch-Luxemb. Berg- u. Hütten-A.-G.
- Vollbett, O. D., Betriebschef des Reparaturbetriebes der Vulcan-Werke, Altona a. d. Elbe-Palmaille 108.
- Wagenführ, H., Oberingenieur der Allgem. Elektrizitäts-Gesellschaft, Bremen, Am Wall 77/78.
- Wallwitz, Franz, Direktor der Deutschen Schiff- und Maschinenbau - Aktiengesellschaft, Groß-Flottbek, Geibelstr. 4.
- Warnholtz, Max, Direktor der Hamburg-Amerika-Linie, Hamburg, Agnesstr. 42.
- 1425 Weber, Ed., Kaufmann, Hamburg, Raboisen 5.
- Wedemeyer, Dr.-Ing., Hüttdirektor, Sterkrade, Rhld., Hüttenstr. 16.
- Wegener, Erich, Dipl.-Ing., Charlottenburg, Charlottenburger Ufer 6.
- Wehrlin, Harry, Oberingenieur, Berlin-Groß-Lichterfelde, Mittelstr. 6.
- Weickmann, Albert, Patentanwalt und Ingenieur, München-Bogenhausen, Steinbacher Straße 2 II.
- 1430 Weidemann, Alex, Kaufm. Direktor der Schinag, Schiffs-Inst. A.-G., Bremen, Domschhof 26/30.
- Weise, Max, Kommerzienrat, Fabrikbesitzer, Kirchheim-Teck, Württemberg.
- Weiss, Julius, Dipl.-Ing., Direktor, Köln a. Rh., Apostelnkloster 21-25.
- Weißhuhn, Friedr., Kaufmann, Kiel, Bismarckallee 32.
- Welin, Axel, Ingenieur, The Welin Davit & Engineering Co., London E. C. 3, Hopetown House, Lloyds Avenue, Deutsche Welin-Gesellschaft m. b. H., Hamburg 36, Stadthausbrücke 13.
- 1435 Weller, Bruno, Kaufmann, Potsdam, Jaarmunderstr. 1/2.
- Welter, Otto, Regierungsrat, Waldkirch i. Breisgau, Baden.
- Wempe, Friedrich, Oberingenieur, Cassel-Wilhelmshöhe, Kunoldstr. 49.
- Wendemuth, Dr.-Ing., Oberbaudirektor, Mitglied der Wasserbau-Direktion, Hamburg 14, Dalmannstr. 1.
- Wendler, H., Maschinenbau-Dipl.-Ing., Wandsbek, Waldstr. 15.
- 1440 Wenske, Wilhelm, Direktor, Zwickau, Sa., Schulgrabenweg 4.
- Werner, Siegfried, Dr.-Ing., Gießereibesitzer, Düsseldorf, Lindemannstr. 18.
- Werner, Rich., Dr., Direktor der Siemens-Schuckert-Werke, Berlin-Siemensstadt.
- Werners, Paul, Dipl.-Ing., Direktor von H. Büsing, Braunschweig, Elmstr. 40.
- Wiecke, A., Dr., Generaldirektor der Linke-Hofmann-Lauchhammer A.-G., Charlottenburg, Knesebeckstr. 59/60.
- 1445 Wieland, Philipp, Dr.-Ing., Geheimer Kommerzienrat, Ulm a. D., Neutorstr. 7.
- Wieland, Philipp J. H., Dr.-Ing., Vorstandsmitglied der Wieland-Werke A.-G., Ulm a. d. Donau, Postfach 8.
- Wiemann, Fritz, Mitinhaber der Firma Gebr. Wiemann, Brandenburg a. H.
- Wierz, Dr., Privatdozent, Direktor der David Grove Akt.-Ges., Berlin W 57, Bülowstraße 90.
- Wildenhahn, Max, Direktor, Werkstätten Bernard Stadler A.-G., Paderborn, Reumontstraße 50.
- Wilhelmi, J., Ingenieur, Blankenese, Neuer 1450 Weg 17.
- Wiligut, Imre, Ingenieur, Charlottenburg, Kaiserdamm 114.
- Wilken, Heinr., Kaufmann, Hamburg, Isestraße 28.
- Winkler, Gustav, Floßbootwerke Möwe, Berlin, Köpenicker Str. 32a.
- Winkler, Gustav, Großindustrieller, Berlin C 19, Wallstr. 13.
- Winter-Günther, Berthold, Dr.-Ing., Geh. 1455 Baurat, Direktor, Nürnberg, Siemens-Schuckertwerke, Landgrabenstraße 100.
- Wirtz, Adolf, Dr.-Ing., Dipl.-Ing., Direktor der Deutsch-Luxemburgischen Bergwerks- und Hütten-A.-G., Direktor d. Friedrich-Wilhelms-Hütte, Mülheim (Ruhr), Aktienstraße 15.
- Wiß, Ernst, Dr.-Ing., Direktor der ehem. Fabrik Griesheim-Elektron, Griesheim a. M., Feldstraße 2.
- Wittenburg, H. F., Direktor der Rohrbogenwerke, G. m. b. H., Hamburg 23, Hagenau 73.
- Wittmann, Rudolf, Ingenieur u. Geschäftsinhaber d. Gußstahlwerke Wittmann A.-G., Haspe i. W.
- Woermann, Paul, i. Fa. Woermann, Brock & Co., 1460 Hamburg, Gr. Reichenstr. 27.
- Wolf, Georg, Ingenieur, Generaldirektor der C. Lorenz A.-G., Berlin-Lichterfelde, Boothstraße 20.
- Wolfenstetter, Dipl.-Ing., Maschinenbau-Oberingenieur u. stellvertr. Direktor der Deutschen Schiff- und Maschinenbau - Aktiengesellschaft, Bremen, Schwachhauser Heerstr. 194.
- Wriedt, Hans, Fabrikbesitzer, Kiel, Düsternbrook 36/37.
- Würth, Albert, Dr.-Ing., Generaldirektor der Gebr. Körting A.-G., Körtingsdorf bei Hannover.
- Zapf, Georg, Gen.-Dir., Dr., Köln-Mülheim. 1465
- Zapp, Adolf, Ingenieur, i. Fa. Robert Zapp, Haus Schlatt b. Düsseldorf-Rath.
- Zeller, Oscar, Dr. jur., Dr.-Ing., Patentanwalt, Hamburg 5, Große Allee 29.
- Ziegler, E. T., Ingenieur, Sterkrade (Rhld.), Steinbrink 108.
- Zimmer, Aug., Schiffsmakler und Reeder, Fa. Knöhr & Burchardt Nfl., Hamburg 11, Neptunhaus.
- Zimmermann, Oberingenieur i. R., Berlin- 1470 Charlottenburg, Eosanderstr. 7 I.
- Zschucke, O., Dr. jur., Professor, Geschäftsführendes Präsidialmitglied d. Reichsverbandes der deutschen Privatschiffahrt, Berlin C 2, Burgstraße 29.
- Zürn, W., Berlin W 30, Frankenstr. 9.

6. Verstorbene Ehrenmitglieder:

SEINE KÖNIGLICHE HOHEIT
FRIEDRICH, GROSSHERZOG VON BADEN
(seit 1907) † 1907.

Rudolf Haack, Kgl. Baurat, Schiffbaudirektor der Stettiner Schiff- und
Maschinenbau A.-G. „Vulcan“
(seit 1908) † 1909.

Geo Plate, Präsident des Norddeutschen Lloyd
(seit 1911) † 1914.

Albert Ballin, Dr.-Ing., Vorsitzender des Direktoriums der Hamburg-Amerika-Linie
(seit 1911) † 1918.

Georg Claussen, Dr.-Ing., Kgl. Baurat, Direktor von Joh. C. Tecklenborg A.-G., Geestemünde
(seit 1919) † 1919.

Carl Busley, Dr.-Ing. ehr., Geheimer Regierungsrat, Professor
(seit 1920) † 1928.

7. Verstorbene Inhaber der Goldenen Denkmünze:

Rudolf Veith, Dr.-Ing., Wirklicher Geheimer Ober-Baurat
(seit 1915) † 1917.

Carl Busley, Dr.-Ing., Geheimer Regierungsrat, Professor, Berlin
(seit 1913) † 1928.

8. Verstorbener Inhaber der Silbernen Denkmünze:

Ludwig Gumbel, Dr.-Ing., Professor an der Techn. Hochschule in Berlin
(seit 1914) † 1923.

Abgeschlossen am 1. Dezember 1928.

*Die Gesellschaftsmitglieder werden im eigenen Interesse ersucht, jede
Anspriftänderung sofort auf besonderer Karte der Geschäftsstelle
anzuzeigen.*

II. Bericht über das 30. Geschäftsjahr 1928.

A. Veränderungen in der Mitgliederliste.

Die schlechte wirtschaftliche Lage zwang wiederum manche unserer Mitglieder zum Austritt. Gestorben sind 22 Mitglieder, eingetreten 31. Unser Mitgliederbestand belief sich am Jahresende auf 1472. Es sind eingetreten:

a) als Fachmitglieder:

1. Dauwe, Robert, Ingenieur u. Schiffbaumeister, Hoboken-Antwerpen.
2. Barberis, Oberstingenieur bei der Italienischen Botschaft, Berlin.
3. Hadel, Wilhelm, Dipl.-Ing., Berlin.
4. Krasmann, Ernst, Schiffbau-Ingenieur, Hamburg.
5. Rabbeno, Oberstingenieur bei der Italienischen Botschaft, Berlin.
6. Stemmer, Henry, Dipl.-Ing., Berlin.
7. Vedeler, Georg, Dipl.-Ing., Bergen.

b) als Mitglieder:

8. Dahlmann, Wilhelm, Dr. phil. Dipl.-Ing., Studien- u. Baurat, Rahlstedt bei Hamburg.
9. Dietrich, Ottokar, Dipl.-Ing., Ober-Ing., Hamburg.
10. Dotterweich, Georg, Direktor, Mannheim.
11. Eltze, Hans, Generaldirektor, Düsseldorf.
12. Heinrichs, Werner, Dipl.-Ing., Berlin.
13. vom Hofe, Max, Direktor, Berlin.
14. Horter, C. W., Direktor der N. V. Carp & Horter's Handel-Maatschappij. Rotterdam.
15. Jaeger, Paul, Dozent für Anstreichtechnik d. Techn. Hochschule, Stuttgart.
16. Jakopp, Heinz, Ingenieur, Hamburg.
17. Krafft, Eugen, Ingenieur, Bremen.
18. Lienau, Hermann, Kapitänleutnant a. D., Lübeck.
19. Maas, Rudolf, Dr., Dipl.-Ing., Hamburg.
20. Meyer, Hermann, Ingenieur, Berlin.
21. Mitzlaff, Georg, Marinebaurat, Mannheim.
22. Monico, U., Fregattenkapitän, Marine-Attaché bei der Italienischen Botschaft, Berlin.
23. Rasenack, Walter, Marinebaurat, Berlin.
24. Rüger, Fritz, Dr., Hamburg.

25. Rüßmann, P., Direktor, Düsseldorf.
26. Springorum, Ernst, Fabrikdirektor, Elberfeld.
27. Stadelhofer, Josef, Direktor, Berlin.
28. Stegmeyer, Hermann, Ingenieur, Berlin.
29. Wieland, Philipp, J. H., Dr.-Ing., Vorstandsmitglied der Wieland-Werke A.-G., Ulm a. Donau.
30. Winkler, Gustav, Floßbootwerke „Möwe“, Berlin.
31. Winkler, Gustav, Großindustrieller, Berlin.

Es starben:

1. Auerbach, Erich, Direktor, Hahnenklee.
2. Busley, Carl, Geheimer Regierungsrat, Professor Dr.-Ing. e. h. Berlin.
3. Deutsch, Felix, Dr.-Ing., ehr., Kommerzienrat, Generaldirektor der AEG Berlin.
4. v. Dojmi, Carl, Major a. D., Hamburg.
5. Eggers, Julius, Dr.-Ing., ehr., Hamburg.
6. Heise, Wilh., Oberingenieur, Kobe.
7. Krey, Hans, Dr.-Ing., Regierungs- und Oberbaurat, Berlin.
8. Linker, B. G., Zivilingenieur, Hamburg.
9. Mühlberg, Albert jun., Oberingenieur, Oberriexingen a. d. Enz.
10. Müller, Carl, Direktor, Berlin.
11. Nagel, Joh. Theod., Schiffsmaschinenbau-Ingenieur, Hamburg.
12. Preuß, A. F. W., Schiffbaudirektor, Stettin.
13. Rinne, Hermann, Direktor der Mannesmannrohrenwerke, Bonn.
14. Rodiek, Otto, Zivilingenieur, Kiel.
15. Rolle, M., Architekt, Berlin.
16. Schadt, Walter, Bankdirektor, Berlin.
17. Schwanhäuser, Wm., Direktor, New-York.
18. Schwerdtfeger, Wulff, Schiffbaudirektor, Danzig.
19. Sorge, Kurt, Generaldirektor, Magdeburg.
20. Topp, Carl, Kgl. Baurat, Stralsund.
21. Zelle, Otto, Werftdirektor, Lübeck.
22. Zetzmann, Ernst, Ingenieur, Wandsbek.

B. Wirtschaftliche Lage.

Die wirtschaftliche Lage hat sich gegenüber dem Vorjahre leider nicht gebessert, da die Kosten langsam weiter gestiegen, die Einnahmen aber fast unverändert geblieben sind.

Im Jahre 1928 ist die Aufwertung der Staatspapiere beendet worden; die seit 1922 gemeinschaftlich verwalteten Vermögensteile der Schiffbautechnischen Gesellschaft, der Veith-Stiftung und der Berghoff-Stiftung wurden jetzt wieder getrennt; vom Geschäftsjahr 1928 ab werden getrennte Vermögensübersichten über das Gesellschafts- und die Stiftungsvermögen veröffentlicht werden.

Die Aufwertung hat folgendes Ergebnis gehabt:

- a) Schiffbautechnische Gesellschaft:
7 625 Mk. Anleihe-Ablösungsschuld mit Auslosungsrechten,
825 Mk. dito ohne Auslosungsrechte.
- b) Veith-Stiftung:
7 500 Mk. Anleihe-Ablösungsschuld mit Auslosungsrechten.
- c) Berghoff-Stiftung:
1 250 Mk. Anleihe-Ablösungsschuld mit Auslosungsrechten.

Einnahmen.	1927.	Ausgaben.	
1. Kassenbestand am 1. Januar 1927	160,99	1. Jahrbücher und Versand	20 773,25
2. Bankguthaben am 1. Januar 1927	24 715,—	2. Gehälter	2 720,—
3. Postscheckguthaben am 1. Januar 1927	852,95	3. Kanzleibedarf	4 323,26
4. Beiträge	29 766,69	4. Post	1 539,44
5. Eintrittsgelder	365,—	5. Bücherei	106,75
6. Zuschuß von der Marine	2 000,—	6. Drucksachen	1 320,10
7. Jahrbuch-Ertrag	1 008,40	7. Spenden und Beiträge .	840,—
8. Einnahmen für den Einband	44,—	8. Verschiedene Ausgaben .	7 388,24
9. Zinsen aus Wertpapieren und Bankguthaben	893,20	9. Hauptversammlung . .	2 777,95
10. Zahlung von J. Springer für Werft, Reederei und Hafen	4 000,—	10. Sprechabend	225,—
11. Verschiedene Einnahmen	6 643,55	11. Bankbestand am 31. Dezember 1927	22 537,—
Mk. 70 449,78		12. Kassenbestand am 31. Dezember 1927	227,69
		13. Postscheckbestand am 31. Dezember 1927	5 671,10
		Mk. 70 449,78	

Berlin, den 31. Dezember 1927.

Geprüft und richtig befunden

Berlin, den 20. Januar 1928

gez. Carl Schulthes

gez. P. Krainer.

C. Tätigkeit der Gesellschaft.

a) Fachausschuß.

Die 16. Sitzung des Fachausschusses fand am 5. Juni 1928 in Hamburg statt und war mit der 4. Besprechung mit den Forschern auf dem Gebiete der Schiffsfestigkeit verbunden. Anwesend waren die Herren: Dr. Bauer, Dr. Presze, Dr. Föttinger, Laas, Lineau, Lorenz, Dr. Scholz, Süchting, Dr. Mohr, Ackermann; Burkhardt, Dr. Dahlmann, Dr. Kempf, Dr. Siemann, Dr. Wrobbel.

Der Fachausschuß verhandelte zunächst über die Auswahl der Vorträge für die Hauptversammlung im November 1928 und legte sodann das Programm für den am gleichen Tage stattfindenden Sprechabend fest; vgl. weiter unten.

Von den Forschern auf dem Gebiete der Schiffsfestigkeit wurde folgendes über den Fortgang ihrer Arbeiten berichtet.

Herr Professor Lienau entwickelte zunächst ein Gesamtprogramm der Festigkeitsversuche und theoretischen Arbeiten:

- I. Laboratoriumsversuche:
 - A) an Platten: Zug, Druck, Schub, Knickung, Biegung (Wasserdruck);
 - B) an Kastenträgern (geschlossene und offene) und Profilträgern (auch Einzelverbände): Biegung, Knickung, Drehung; auch bei Wasserdruck.
- II. Laboratoriumsversuche am schwimmenden Großmodell (40 m lang):
 - A) Biegung, Drehung, örtliche Belastung, Wasserdruck;
 - B) Untersuchung der Einzelverbände im Schiffsverbände.
- III. Bordmessungen am Schiffskörper: Dehnungen, Spannungen, Durchbiegungen, Verdrehungen (A und C), Schwingungen, Wellenmessung, dynamisches Verhalten des Schiffes (nur B):
 - A) am Schiff im Hafen durch Ladungsänderung (Flußschiff und Seeschiff);
 - B) am Schiff in See durch Wellenbewegung;
 - C) beim Stapellauf und während des Baues.
- IV. Apparatebau für
 - A) Dehnungsmessung, mechanisch, elektrisch, akustisch;
 - B) Durchbiegungs- und Verdrehungsmessung, optisch;
 - C) Messung der Schiffsbewegungen und der Wellen, mechanisch und elektrisch;
 - D) Schwingungsmessung, Schwingungswagen, Pallograph.
- V. Materialversuche in Laboratorien mit Baustählen:
 - A) elastisches und plastisches Verhalten, unbearbeitet und bearbeitet;
 - B) Ermüdung und Alterung, Corrosion;
 - C) Verbindungen, Nietung, Schweißung.

Sodann führte er folgendes aus:

Nachdem die Versuche an dem 6 m langen Modell auf der Zugseite beendet waren, sind im letzten halben Jahr auf der Druckseite eingehende Versuche mit Dehnungsmessungen vorgenommen worden, wobei sich zeigte, daß schon bei sehr geringen Druckmessungen ein Ausknicken stattfindet. Es wurde eine gute Übereinstimmung der entstehenden Wellenbildung mit der Theorie erzielt und zugleich festgestellt, daß die Druckspannungen von den entstehenden Knickspannungen etwa so überlagert werden, wie die Theorie angenommen hat. Der Verlauf der elastischen Durchbiegungen und der entstehenden Spannungen wurde an einigen Diagrammen gezeigt. Die Versuche werden zur Zeit noch fortgesetzt, es ist zu erwarten, daß durch die Versuche eine wertvolle Klärung der Spannungsverhältnisse auf der Knickseite möglich wird.

Diese Versuche haben erneut gezeigt, daß nur ein systematisches Durchmessen ganzer Versuchskörper zu einwandfreien Erkenntnissen über die Spannungsverteilung führen kann und daß erst dann Versuche am großen Schiff wertvolle Ergebnisse bezüglich Spannungsverteilung zeitigen können, wenn die allgemeinen Grundlagen durch Vorversuche ermittelt sind. Das hindert jedoch nicht, zwecks Vervollkommnung der Meßgeräte die Bordversuche weiter durchzuführen.

Herr Dr. Siemann berichtet über die Ergebnisse der Meßreise 1927 mit dem N.D.L. Frachtdampfer „Göttingen“.

Das Ziel der Meßreise war die in einem Schaubild vereinigte Aufzeichnung von Wellenprofil-, Schiffsbeschleunigungs- und Materialdehnungskurve gewesen.

Er schildert zunächst das Prinzip der Ferndehnungsmessung mit den von ihm konstruierten Apparaten und deren letzte Entwicklung; alsdann berichtet er über die Methode der gleichzeitigen Bestimmung der Schiffsbewegung und endlich über die Methode der Wellenprofilmessung und belegt die Möglichkeit der Messung durch die während der Reise erzielten Aufnahmen, die im gleichen Bilde drei Spannungskurven, vier Schiffsbeschleunigungskurven und zwei Wellenprofilkurven aufweisen.

Ferner weist er darauf hin, daß allein schon die Aufnahme der Wellenprofile so wertvolle Ergebnisse zu liefern verspricht, daß die baldige Wiederholung der Messungen an Bord möglichst großer Schiffe dringend wünschenswert erscheint.

Endlich bittet er wegen Mangel an Zeit die Fortführung der aussichtsvollen Messungen am fahrenden Schiff jüngeren Herren zu übertragen, denen er seine Erfahrungen gern zugänglich machen wolle.

Auf Wunsch des Fachausschusses erklärt sich Herr Dr. Siemann bereit, auf der Hauptversammlung 1928 eingehend über die Ergebnisse der Meßreise zu berichten.

Dr. Dahlmann: Zu der durch die Ausführungen des Herrn Prof. Lienau erneut in den Vordergrund getretenen Frage, ob Modellversuche oder Versuche am naturgroßen Schiff zweckmäßig sind, werde ich in einem demnächst in „Werft, Reederei, Hafen“ erscheinenden Aufsatz Stellung nehmen. Dieser Aufsatz wird auch die Ergebnisse meiner vorjährigen Meßfahrt mit dem Erzdampfer „Frigga“ sowie die Auswertung der Meßdaten bringen.

Die Mittel zu einer diesjährigen geplanten umfangreichen Meßfahrt sind von der Notgemeinschaft der deutschen Wissenschaft leider nicht bewilligt worden.

Zur Zeit arbeite ich gemeinsam mit der Firma Zeiss-Jena an einem Meßgerät, welches die Durchbiegungen und Verdrehungen des Schiffskörpers im Diagramm aufzeichnen soll.

Um die Festigkeitsforschungen rationell und systematisch auszubauen, schlage ich vor, ein Forschungsinstitut für Festigkeitsmessungen am Schiff einzurichten, in welchem die Meßtechnik zu entwickeln und die Meßfahrten zu organisieren und durchzuführen wären.

Ober-Marinebaurat Burckhardt: Die Versuche der Marine auf dem Gebiete der Festigkeit haben in letzter Zeit im wesentlichen die elektrische Schweißung von Schiffsverbänden behandelt. Hierüber ist von Oberbaurat

Lottmann auf der letzten Hauptversammlung so eingehend berichtet worden, daß nichts wesentlich Neues dazu zu sagen ist.

Von besonderem Interesse ist es, daß im Laufe der Versuche auch bisher noch nicht allgemein bekannte Eigenschaften der bisherigen Nietverbindungen gefunden worden sind. Wie aus dem Vortrage von Oberbaurat Lottmann bekannt ist, brachen Proben mit Längsschweißungen bereits bei Beanspruchungen, die nur wenig über der Fließgrenze des Materials lagen. Es zeigte sich, daß sich Proben mit längsgenieteten Nähten fast ebenso verhielten. Bisher sind Außenhaut- und Decksnähte noch nie als eine Schwächung des Längsverbandes angesehen worden. Wieweit dieses Ergebnis etwa durch die geringe Breite der Proben (350 mm) beeinflußt worden ist, soll demnächst an etwa 1500 mm breiten Proben auf der 3000-t-Maschine des Materialprüfungsamtes nachgeprüft werden.

Solche Erscheinungen weisen aber aufs neue darauf hin, wie wichtig die vom Professor Lienau vorgeschlagenen Modellversuche sind. Erst wenn die elementaren Zusammenhänge erschöpfend geprüft worden sind, werden die Beobachtungen am naturgroßen Schiff an Wert gewinnen können. Die Modellversuche bieten außerdem den Vorteil, daß sie bis zur Zerstörung durchgeführt werden können, was unbedingt notwendig ist.

Über die Vorarbeiten für den großen Versuchstank wird folgendes berichtet:

Professor Lienau: Bezüglich des von mir in Aussicht gestellten Berichtes über das Hamburger Projekt einer vergrößerten Versuchsanlage bin ich zu dem Ergebnis gekommen, daß es zweckmäßig ist, zunächst noch weitere Kleinversuche anzustellen, um Erfahrungen für Versuche im großen zu machen. Bei den für ein vergrößertes Institut in Hamburg aufzubringenden hohen Geldbeträgen erscheint es zweckmäßig, die Frage dieses Baues zurückzustellen, bis genügend Erfahrungen gesammelt sind.

Ich empfehle ferner, für Versuche an Schiffsbaumaterialien zwecks Feststellung der Materialeigenschaften durch Dauerbeanspruchung auch andere Institute für diese Frage zu interessieren und für Versuchsarbeiten heranzuziehen. Das von mir bereits im vergangenen Jahr aufgestellte Versuchsprogramm nebst Arbeitseinteilung halte ich im wesentlichen auch heute noch für zweckmäßig.

Dr. Kempf: Die Anregungen von Herrn Prof. Lienau wurden in unser Projekt des großen Festigkeitspontons hineingearbeitet, und es wurde vorgesehen, dieses Ponton durch Pressen von je 75 t Druck an den Enden und beliebigen Stellen belasten zu können. Für dieses Projekt wurde dann von Dyckerhoff und Widmann ein Kostenanschlag eingeholt, welcher für die Baulichkeiten insgesamt eine Summe von Mk. 120000 ergab. Hierbei ist das Festigkeitsponton selbst nicht einbegriffen. Bei einer von Herrn Prof. Lienau vorgeschlagenen Verkleinerung des Pontons auf die Hälfte seiner Länge würden die Kosten der Baulichkeiten entsprechend geringer werden. Bisher liegen Mittel für die Ausführung des Planes noch nicht vor.

Professor Lienau: Bei der bisherigen Modellgröße von 6,00 · 1,15 · 0,40 m war es unmöglich, Innenmessungen zu machen. Wir wollen später Modelle von 2 m Innenhöhe bauen, wenn dann die Ergebnisse der Innenmessungen vorliegen,

kann entschieden werden, in welcher Länge der naturgroße Versuchskörper gebaut werden muß.

Es wird angeregt, die Versuche durch die Berliner Hochschule durchführen zu lassen, da dort unter den Studenten billige Arbeitskräfte für die Messungen zur Verfügung stehen. Das Kultusministerium und die Marine sollen später gebeten werden, die erforderlichen Mittel zur Verfügung zu stellen.

Die 17. Sitzung des Fachausschusses fand in Verbindung mit der 5. Besprechung mit den Forschern auf dem Gebiete der Schiffsfestigkeit am 23. November 1928 in Berlin statt. Anwesend waren die Herren: Dr. Presze, Dr. Föttinger, Laas, Lienau, Lorenz, Dr. Schnadel, Dr. Mohr, Ackermann; Dr. Dahlmann, Dr. Bernhardt, Dr. Kempf, Dr. Schilling, Dr. Siemann, Dr. Wrobbel, Burckhardt, Dr. Horn.

In Vertretung des erkrankten Vorsitzenden leitete Herr Dr. Presze die Sitzung. Herr Prof. Lienau gab weitere Erläuterungen zu dem der vorigen Sitzung vorgelegten Gesamtprogramm und schlug vor, die einzelnen Arbeiten auf die verschiedenen Forschungsstellen zu verteilen. Die Versuche zu I A und I B müßten in Danzig, später eventuell auch in Berlin fortgesetzt und beendet werden. Herr Prof. Schnadel schlägt vor, zur Ersparnis von Kosten zunächst keine Versuche zu II A und B im Laboratorium zu machen, sondern diese Versuche an einem hochbeanspruchten Torpedoboot durchzuführen, wie es die Engländer mit dem Torpedoboot „Wolf“ getan hätten. Herr Dr. Presze will versuchen, bei der Marine durchzusetzen, daß ein Boot für diese Versuche zur Verfügung gestellt wird.

Nach eingehender Aussprache werden die weiteren Forschungsarbeiten folgendermaßen verteilt:

Versuche zu III A: Dr. Schnadel.

Versuche zu III B: Zunächst zurückstellen, bis Vorversuche zu IV abgeschlossen.

Versuche zu III C: Burckhardt.

Vorversuche zu IV A und IV B, d. h. Erprobung aller Apparatetypen im Laboratorium zur Ermittlung der geeignetesten Apparate für Bordmessungen:
Dr. Dahlmann.

Versuche zu IV C: Zunächst zurückstellen.

Versuche zu IV D: Dr. Horn.

Versuche zu V A: Die gleiche Stelle, welche die Versuche zu I A und I B durchführt.

Versuche zu V B und V C: Burckhardt, in Verbindung mit Dr. E. H. Schulz (Forschungsinstitut der vereinigten Stahlwerke) und Dr. Strehlow-Hamburg.

Die erforderlichen Versuchskosten sollen bei der Marine und der Notgemeinschaft beantragt werden.

b) Sprechabend.

Im Anschluß an die Sitzung des Fachausschusses fand der 4. Sprechabend der Schiffbautechnischen Gesellschaft statt, der durch eine Ansprache des neu gewählten Vorsitzenden Professor Walter Laas eingeleitet wurde. Folgende Herren hielten Vorträge:

1. Herr Ministerialrat Schlichting: „Die Grundlagen des Schiffswiderstandes und einige seiner wichtigen Probleme“;
2. Herr Professor Horn: „Gewisse Fehlerquellen bei Schiffsmodellversuchen“;
3. Herr Professor Dr. Erbach: „Widerstand und Vortrieb des leicht beladenen Schiffes“;
4. Herr Dr.-Ing. G. Kempf: „Schiffsform und Maschinenleistung“;
5. Herr Dr.-Ing. Probst: „Forschungsergebnisse des Auslandes“.

Eingehende Referate über diese Vorträge sind in der Zeitschrift „Werft — Reederei — Hafen“, Heft 15 und 16 des Jahrganges 1928 veröffentlicht.

c) Weltkraftkonferenz.

Für den Weltingenieurkongreß und die Teilkonferenz der Weltkraftkonferenz in Tokio Oktober 1929 ist das Programm festgelegt; es umfaßt unter anderen folgende Fragen:

- A. Nationale und internationale Entwicklung der Kraftquellen.
- B. Rationale Vereinheitlichung und wirtschaftliche Verwaltung elektrischer Krafterzeugung.
- C. Die Zukunft der Energieverwendung im Transportwesen.
 - a) Eisenbahnlokomotiven,
 - b) Kraftfahrzeuge im allgemeinen,
 - c) Flugzeuge,
 - d) Schiffsantrieb, Dampf, Diesel, elektrischer Antrieb,
 - e) Drahtseilbahnen,
 - f) Hochbahnen.
- D. Verbesserung des Wirkungsgrades bei der Krafterzeugung.
- E. Verteilung von Brennstoff und Energie.
- F. Rauchbelästigung in Städten.

Umfangreiche Besichtigungen von Industrieanlagen und eine 14tägige Rundreise durch Japan sind vorgesehen. Eine große Anzahl deutscher Teilnehmer sind bereits angemeldet.

Ebenso liegt das Programm für die zweite Weltkraftkonferenz in Berlin, 16.—25. Juni 1930 fest; es lautet im Auszuge:

- A. Energiequellen.
 - I. Feste Brennstoffe,
 - II. Flüssige Brennstoffe,
 - III. Gasförmige Brennstoffe,
 - IV. Wasserkräfte,
 - V. Ausnutzung der Erd- und Sonnenwärme, Windkräfte usw.
- B. Energieerzeugung, Energietransport und Energiespeicherung.
 - I. Dampfkraftanlagen und Brennstoffe.
Transport und Lagerung von Kohlenstaub; Erzeugung von Hochdruckdampf mit mehr als 30 at; Quecksilberdampfturbinen und Zweistoffturbinen.
 - V. Mechanische Energieleitung unter besonderer Berücksichtigung der Getriebe.
- C. Verkehrswesen, Energieverwendung im Schiffsbetrieb.
- D. Allgemeines:
Vertrieb von Energie, Energiewirtschaft und Recht, Ausbildungsfragen, Gemeinschaftsarbeit.
Die Vorarbeiten für die Konferenzen in Tokio und Berlin werden vom Deutschen Nationalen Komitee der Weltwirtschaftskonferenz Berlin NW 7, Ingenieurhaus, bearbeitet.

d) Deutscher Verband technisch wissenschaftlicher Vereine.

Auch in diesem Jahr stand die Tätigkeit des Deutschen Verbandes vornehmlich im Zeichen der Arbeit seiner Ausschüsse.

Das Deutsche Nationale Komitee der Weltkraftkonferenz hatte die Teilnahme an der in diesem Jahre stattfindenden Teilkonferenz in London vorzubereiten. An der Tagung, die ausschließlich Brennstofffragen gewidmet war, nahmen etwa 1200 Herren teil, darunter 70 aus Deutschland, unter Führung des Vorsitzenden des Deutschen Nationalen Komitees, Herrn Generaldirektor Dr. Köttgen. Von den rund 170 Berichten, die der Versammlung vorgelegt wurden, stammten 17 aus Deutschland.

Von den Illustrierten Technischen Wörterbüchern konnte in diesem Jahre der Fachband „Elektrotechnik und Elektrochemie“ in neuer, wesentlich größerer Auflage herausgegeben werden.

Der Ausschuß für Technisches Schrifttum, der erst seit einem Jahr besteht, verabschiedete kurz nach seiner Gründung ein Merkblatt für technisch-wissenschaftliche Veröffentlichungen, dessen erste Auflage von 10000 Stück bereits vergriffen ist. Zur Zeit werden Richtlinien für Vorträge technischen Inhalts sowie Richtlinien für die Ausgestaltung von Vortragsräumen ausgearbeitet. Der Ausschuß hat ferner eine Umfrage über die Errichtung eines technisch-wissenschaftlichen Quellennachweises veranstaltet, die zur Zeit noch nicht abgeschlossen ist.

Der Deutsche Ausschuß für das Schiedsgerichtswesen wählte an Stelle des ausgeschiedenen Vorsitzenden, Herrn Baurat Dr.-Ing. G. de Grahl, Herrn Reg.-Baumeister Eiselen zum Vorsitzenden.

Zur Zeit sind Beratungen im Gange, die zuletzt im Jahre 1925 neu herausgegebene Schiedsgerichtsordnung in einigen Punkten zu ergänzen bzw. abzuändern (z. B. in der Frage des Kostenvorschusses, des Einflusses von Konkursen usw.).

Der ebenfalls erst vor Jahresfrist ins Leben gerufene Auslandsdienst hat Richtlinien für die Teilnahme an internationalen technisch-wissenschaftlichen Veranstaltungen im Druck herausgegeben sowie eine Übersicht über Umfang und Inhalt derartiger internationaler technisch-wissenschaftlicher Veranstaltungen nach dem Stande vom 1. Februar 1928.

Die dem Verband angeschlossene Siemens-Ring-Stiftung verlieh am 13. Dezember 1927 Se. Exzellenz Osk. v. Miller den Siemensring. An neuen Ehrungen wurde beschlossen, in München einen Platz nach v. Hefner-Alteneck zu benennen, die Franzius-Plakette in Zukunft nicht nur in Hannover und Berlin, sondern an allen Technischen Hochschulen zu verleihen, sowie zur Erinnerung an Werner v. Siemens hervorragenden Absolventen der Elektrotechnik an allen deutschen technischen Hochschulen ein eigens für diesen Zweck hergestelltes Bild von Werner v. Siemens zu überreichen. Ferner soll eine Druckschrift über den Ehrensaal des Deutschen Museums angefertigt und an Volks- und Mittelschulen des Deutschen Reiches kostenlos verteilt werden. Eine Druckschrift über Aufgaben und Arbeiten der Siemens-Ring-Stiftung befindet sich in Vorbereitung.

Die Nachfrage nach Lehrmitteln bei der dem Verband ebenfalls angeschlossenen Technisch-Wissenschaftlichen Lehrmittelzentrale hat auch im vergangenen Jahre bedeutend zugenommen. Käuflich und leihweise wurden zusammen rund 48000 Diapositive abgegeben gegen 34500 im Vorjahre. Ungefähr 2400 Diapositive wurden in der Geschäftsstelle neu angefertigt. Mehrere neue Lehrmittelfilme wurden hergestellt, bzw. nach sorgfältiger Prüfung zum Vertrieb übernommen.

e) Deutscher Dampfkesselausschuß.

Die Werkstoff- und Bauvorschriften für Schiffsdampfkessel sind von der Mitgliederversammlung am 25. Oktober 1927 in der vom Unterausschuß für Schiffsdampfkessel beschlossenen Fassung gutgeheißen und auch durch den Reichsrat gebilligt worden. Sie traten mit dem Tage ihrer Verkündung im Deutschen Reichsanzeiger, Nr. 35, am 10. Februar 1928, in Kraft mit der Maßgabe, daß sie

1. vom Tage der Verkündung ab angewendet werden dürfen,
2. vom 1. Januar 1929 ab angewendet werden müssen,
3. bei Neugenehmigung obiger Kessel nach § 24 der R.G.O. oder bei erneuter Genehmigung solcher Kessel nach § 25 R.G.O. die bis zur Verkündung dieser Vorschriften geltenden Material- und Bauvorschriften für Schiffsdampfkessel angewendet werden dürfen.

Schwierigkeiten in der Handhabung der neuen Vorschriften sind bislang nicht aufgetreten, da für 1928 noch Übergangsvorschriften gelten.

f) Deutscher Ausschuß für Technisches Schulwesen (DATSCH).

Der Deutsche Ausschuß für Technisches Schulwesen hat seine Arbeiten zur gemeinnützigen Förderung der technischen Ausbildung im Berichtsjahre 1928 fortgesetzt und teilweise wesentlich erweitert.

In den Fragen der Weiterentwicklung des technischen Schulwesens wurde durch Zusammengehen mit den einschlägigen Behörden, den betreffenden Schulgattungen und ihren Vertretern versucht, Fortschritte zu erzielen; insbesondere wurde die für die Wirtschaft bedeutungsvolle und schwierige Frage der Gewerbelehreerausbildung in Ausschußsitzungen eingehend erörtert. Dies führte zu einer viel beachteten Eingabe betreffend Gewerbelehreerausbildung an das Preußische Ministerium für Handel und Gewerbe und an den Preußischen Landtag. Das Problem ist noch nicht abgeschlossen.

Auch das Mittelschulwesen wurde zunächst intern, dann aber auch in der „Technischen Erziehung“ eingehender behandelt und soll im nächsten Jahre Gegenstand der Erörterungen auf der Tagung des Deutschen Ausschusses sein.

Eine größere Fachsitzung „Ausbildungswesen“ wurde in Essen im Juni 1928 in Verbindung mit dem Verein deutscher Ingenieure unter dem Vorsitz des Vorstandsmitgliedes des DATSCH, Herrn Regierungsbaumeister a. D. Direktor Blaum, abgehalten. Herr Professor Dr.-Ing. E. h. C. Matschoss sprach über das Thema „Der VdI und die Fortbildung der Ingenieure“. Weiter wurden Vorträge gehalten von Herrn Professor A. Kluge, Karlsruhe, über das Thema „Die Erziehung des Konstrukteurs“ und von Herrn Direktor Professor Dr.-Ing. Kraft, Berlin, über „Die Fortbildung der in der Praxis tätigen Konstrukteure“. Zu diesen Vorträgen fanden lebhafte Aussprachen statt. Gleichzeitig wurden in einer Ausstellung die neueren Arbeiten des DATSCH, die auf die Vortragsthemen Bezug hatten, gezeigt.

Auf der „Internationalen Gießereifachausstellung“ in Paris im September 1927 wurden die einschlägigen fremdsprachlichen Lehrtafeln des Deutschen Ausschusses ausgestellt, worauf in Anerkennung der ausgezeichneten Arbeiten dem DATSCH die „Goldene Medaille“ verliehen wurde. Auch auf einer großen Anzahl anderer Ausstellungen wurden die Lehrmittel des Deutschen Ausschusses ausgelegt und damit zu ihrer Verbreitung beigetragen.

Die Ausarbeitung der vom DATSCH herausgegebenen Lehrgänge zur Ausbildung unseres technischen Nachwuchses wurde auch im Berichtsjahre weiter gefördert. So ist der Werkzeugmacherlehrgang durch Herausgabe des dritten Teils fertiggestellt und auch als Lehrgangsbuch erschienen. Die Reihe „Schweißtechnik“ wurde durch 4 Tafeln der Gruppe „Widerstandsschweißung“ und 8 Tafeln der Gruppe „Lichtbogenschweißung“ ergänzt. — Im Anschluß an die im vorigen Jahre stattgefundene „Werkstofftagung“ erfolgte die Bearbeitung und Fertigstellung der Lehrtafeln „Roheisenerzeugung“ und „Roheisenweiterverarbeitung“ wie auch der Tafeln über Metallographie und der Baustofftafeln und -Blätter. Vom Feinmechanikerlehrgang erschien der erste Teil. — Auf dem Gebiete des Bauwesens konnte der erste Teil des Maurer- und Zimmererlehrgangs herausgebracht werden, die beide sehr großen Anklang gefunden haben.

Zu der Ernährungsausstellung 1928 in Berlin, an der sich der DATSCH ebenfalls beteiligte, erschien die Broschüre „Der Mensch im Kreislauf des Stoffes“ mit 16 farbigen Tafeln von Dr. Walter Krüger.

Der im Jahre 1920 aufgestellte Lehrplan für Lehrlinge des Metallgewerbes wurde neu bearbeitet herausgegeben, ebenso erschien ein Rechenbuch „Fachrechnen für Klassen des Metallgewerbes an Berufs-, Fach- und Werkschulen“.

Gemeinsam mit dem Reichsbund Deutscher Technik erfolgte die Veröffentlichung des Jugendkalenders „Technik voran!“ 1929, der in einem Umfange von 224 Seiten, mit zahlreichen Abbildungen und Tabellen versehen, der technischen Jugend anregenden Unterhaltungsstoff zu einem geringen Preise bietet.

Die Zeitschrift „Technische Erziehung“, die vom Deutschen Ausschuß mit den im Arbeitsausschuß für Berufsausbildung zusammenwirkenden Spitzenkörperschaften der Wirtschaft herausgegeben wird, behandelt das gesamte technische Erziehungswesen und erscheint monatlich einmal unter der Schriftleitung von Dr.-Ing. Harm, dem Geschäftsführer des DATSCH.

g) Reichskuratorium für Wirtschaftlichkeit (RKW).

Das RKW konnte auch im letzten Jahre seine Tätigkeit als Vermittlungs- und Unterstützungsstelle zur Förderung der Rationalisierung in Deutschland dank der Bewilligung weiterer Reichsmittel durch die gesetzgebenden Körperschaften fortsetzen und ausbauen. Für das Etatsjahr 1928/29 wurden 1,45 Millionen Reichsmark bewilligt. Davon haben Vorstand und Finanzausschuß 804004,43 RM. an die verschiedenen Körperschaften und Ausschüsse für die Zeit vom 1. IV. bis 30. IX. ausgeschüttet. Der Rest wird für die weiteren Arbeiten vom 1. X. bis 31. III. 1929 zugewiesen werden. Die Mittel werden durchweg für bestimmte und zeitlich begrenzte Aufgaben verwendet.

Über die Tätigkeit der besonders interessierenden Ausschüsse des RKW ist folgendes zu berichten:

I. Ausschuß für wirtschaftliche Fertigung (AWF).

Die dem AWF gestellte Aufgabe:

Bearbeitung der Fragen der Rationalisierung auf dem Gebiet der Fertigung in allen Wirtschaftszweigen, insbesondere Erforschung der jeweils günstigsten Arbeitsmittel, Arbeitsverfahren, Arbeitsweisen usw.,

Sammlung der darüber vorliegenden Erfahrungen und Verbreitung der gewonnenen Ergebnisse mit allen zu Gebote stehenden Mitteln

ist mit Erfolg weitergeführt worden. Aus den verschiedenen Arbeitsgebieten des AWF werden zur Zeit folgende Aufgaben behandelt:

1. Hilfswissenschaften der Technik.

aa) Graphisches Rechnen.

Die vom Ausschuß für graphische Rechenverfahren veranstalteten Kurse zur Anfertigung von Rechentafeln haben so großen Anklang gefunden, daß eine Wiederholung auch für die Folge in Aussicht genommen ist. Der Lehr- und Übungsstoff ist zusammengestellt in einem Buche: „Graphisches Rechnen, Beispielsammlung und Richtlinien für Anfertigung und praktische Ausgestaltung von Rechentafeln.“ Die Berichte über die Anwendung des graphischen Rechnens in der Praxis, die in den Zeitschriften erscheinen, werden fortlaufend bearbeitet und in den AWF-Mitteilungen oder in den RKW-Nachrichten bekanntgegeben.

bb) Getriebewesen.

Die auf der Getriebemodellschau 1928 in Leipzig gezeigten Getriebe sind in Buchform zusammengestellt worden, wobei der praktische Zweck jedes einzelnen Getriebes kurz erläutert ist. Der Erfolg der Modellschau hat den Ausschuß für Getriebedarstellungen beim AWF veranlaßt, eine solche Schau im Frühjahr 1929 nicht nur in Leipzig, sondern auch in einigen großen Industriestädten in wesentlich erweiterter Form zu veranstalten. Die Sammlung von Getriebeblättern, die eine Anleitung für die praktische Anwendung der einzelnen Getriebearten geben, wird ständig erweitert.

2. Technische Arbeit.

aa) Arbeitsvorbereitung.

Die Zusammenfassung der Arbeitsergebnisse des Ausschusses für Handarbeit betreffend Durchführung und Auswertung von Zeitstudien wird als Grundlage verwendet, um Richtlinien für Zeitstudien in den verschiedenen Wirtschaftszweigen zu schaffen. Die Weiterführung der Arbeiten in diesem Sinne bezweckt, die Industrie ganz allgemein auf die Bedeutung richtig durchgeführter Zeitstudien und auf die verschiedenen Aufgaben der Betriebsführung hinzuweisen. Die Sammlung von Vordrucken für die karteimäßige Erfassung von Betriebseinrichtungen wird entsprechend den aus den verschiedenen Industrien kommenden Anregungen dauernd erweitert. Die Erörterungen über das Auftragswesen sind zum Abschluß gekommen (AWF-Druckschrift 224 „Arbeitsvorbereitung, Richtlinien für Auftragsvorbereitung“). Nunmehr werden die technischen Unterlagen für die Einleitung der Fertigung in der Werkstatt erörtert, sowie die Grundsätze für das Terminwesen in der Fertigung aufgestellt. Zur Klärung der Fragen über das „Kühlen und Schmieren bei der Metallbearbeitung“ hat Prof. Gottwein unter Benutzung seiner umfassenden Versuche auf diesem Gebiete die Neuauflage der AWF-Druckschrift 205 wesentlich erweitert.

bb) Arbeitsweise.

Die Betriebsuntersuchungen in einzelnen Industriezweigen, wie Uhrenindustrie, Klein-Eisen-Industrie, keramische Industrie usw. haben diese Industrien zu überzeugen vermocht, daß wertvolle Ergebnisse erreichbar sind, wenn die Beteiligten die Erörterung bestimmter Teilfragen auf dem Wege der Gemeinschafts-

arbeit unterstützen. Als zweckmäßig hat sich erwiesen, die Grundlagen der Einzel-, Reihen- und Fließfertigung und deren Sonderarten nach wirtschaftlichen Gesichtspunkten rechnerisch und graphisch zu untersuchen. Dadurch wird es möglich, in jedem Einzelfalle ganz objektiv festzustellen, welche Fertigungsart für ein bestimmtes Erzeugnis sich am besten eignet. Um Anhaltspunkte für die Anwendungsmöglichkeiten der Fließarbeit unter Beachtung der besonderen deutschen Verhältnisse zu schaffen, werden rechnerische Grundlagen für die Einrichtung der wechselnden Fließarbeit und die Voraussetzung für deren Durchführung erörtert. Die den Fachzeitschriften mitgeteilten Erfahrungen mit Fließarbeit werden ausgewertet und der Allgemeinheit in übersichtlicher Form zugänglich gemacht. Auf dem Gebiet „Ausbesserungsarbeiten“ wird die Frage der Automobilreparatur zusammen mit dem Deutschen Automobilhändlerverband und dem Reichsverband der Automobilindustrie eingehend erörtert. Auf der Internationalen Automobilausstellung im November 1928 soll eine Musterreparaturwerkstatt für mittlere Betriebe aufgestellt werden.

cc) Arbeitsverfahren.

Die vom Ausschuß für Stanzereitechnik ausgearbeitete Reihe von Konstruktionsbeispielen für Schnittwerkzeuge ist abgeschlossen. Die darüber erschienenen Blätter sollen dem Konstrukteur die Arbeit erleichtern, die gegenwärtig noch herrschende Vielheit der Werkzeugformen beseitigen und damit die Normung der Werkzeugbestandteile vorbereiten, für deren wichtigste Abmessungen vom Ausschuß Richtwerte herausgegeben werden.

Die vom Ausschuß für Verpackungswesen veranstalteten Tagungen in Hamburg und Bremen hatten eine außerordentlich große Beteiligung aus allen Kreisen der Wirtschaft und Behörden nicht nur Deutschlands, sondern auch des Auslands, insbesondere der Schweiz, Österreichs und der Tschechoslowakei. Nach Abschluß der ersten Arbeiten über Verschlüsse und Sicherungen, über seemäßige Verpackung, über zweckmäßige Verpackung aus Holz sind jetzt weitere Aufgaben in Angriff genommen worden, für die besondere Unterausschüsse gebildet werden. Über internationale Merkzeichen für Versandgüter sind Vorschläge bereits veröffentlicht worden. Die zweiten Auflagen der Druckschriften „Seemäßige Verpackung“ und „Zweckmäßige Verpackung aus Holz“ werden neu bearbeitet. Entsprechende Abhandlungen für Pappe und Blech sind in Vorbereitung. Geplant ist die Herausgabe von Richtlinien für die Verpackung von Staubgütern und — in Gemeinschaft mit der Reichspost — von Richtlinien für den Postpaketversand. Die wichtige Klärung des Begriffs „mangelhaft verpackt“ wird vom Verpackungsausschuß des AWF zusammen mit der Reichsbahn und den führenden Spitzenverbänden durchgeführt werden.

3. Gemeinkostengebiete.

aa) Energieleitung.

Die Unterausschüsse für die einzelnen Teilgebiete führen ihre Arbeit weiter. Der Ausschuß für mechanische Energieleitung befaßt sich zur Zeit mit der Ergänzung der Unterlagen über Riemenberechnung durch eine Vorschrift über Riemenspannung. Die Durchführung dieser Aufgabe ist schwierig, weil die früheren Riemenberechnungstabellen über die Annahme der Riemenspannung stillschweigend hinweggegangen sind und weil die bisher nur für Lederriemen ausgeführten Arbeiten auch auf Textil- und Gummiriemen ausgedehnt werden müssen, wofür die Unterlagen schwer zu beschaffen sind, da für Riemen dieser Art wissenschaftliche Untersuchungen fehlen. Auf dem Gebiet der Schmierung wurden die Richtlinien für die Anordnung von Schmiernuten durch eine Übersicht über die gebräuchlichen Schmierverfahren und durch Hinweise zur Erleichterung der Wahl des in jedem Falle zweckmäßigen Verfahrens ergänzt. Der Ausschuß für pneumatische Energieleitung befaßt sich mit dem weiteren Ausbau von Richtlinien für Preßluftanlagen und mit der Ergänzung dieser Richtlinien hinsichtlich der Instandhaltung der Anlagen durch Herausgabe von Maschinenkarten für Kompressoren, Preßluftwerkzeuge u. a. m. Der Ausschuß für den Antrieb von Arbeitsmaschinen führt die Untersuchungen auf diesem Gebiete weiter, ein abschließender Bericht ist in Vorbereitung.

bb) Förderwesen.

Der AWF-Förderfilm wird nach Ergänzung durch einige neue Aufnahmen bei Fachverbänden, Fabrikbetrieben, Schulen usw. auch weiterhin vorgeführt. Einen gewissen Abschluß haben die Untersuchungen über die Fahrwiderstände der verschiedenen Fahrbahnen erreicht. Die Ergebnisse ermöglichen den Vergleich der einzelnen Fahrbahnen in Abhängigkeit von Geschwindigkeit und Belastung. Die Versuche werden fortgesetzt, um auch den Einfluß von Raddurchmesser und Radbreite zu erfassen. Außerdem werden in den Betrieben Feststellungen über die Anlage von Fahrbahnen gemacht und in Verbindung damit allgemeine Angaben über die verschiedenen Fußbodenarten gesammelt. Das Zusammenwirken der verschiedenen Fördermittel für Dauer-, Hub-, Flur- und Gleisförderung bildet Gegenstand eingehender Untersuchungen, über die eine größere Abhandlung in Vorbereitung ist. Zur Ergänzung der im Frühjahr 1928 erschienenen Druckschrift „Behelfsmäßige Fördermittel in der Fließarbeit“ werden weitere Unterlagen gesammelt. Über das Förderwesen in Baubetrieben, insbesondere bei kleinen Wohnungsbauten, sind Untersuchungen aufgenommen. Mit der keramischen Industrie wurde Verbindung gesucht, um für die Betriebe dieses Industriezweigs besondere Richtlinien zu schaffen. In der Holzindustrie sind die Arbeiten für die Untersuchung des Förderwesens auf dem Rundholzplatz von Sägewerken soweit gediehen, daß eine Druckschrift darüber herausgegeben werden kann. Besonders wichtig ist es in diesem Zusammenhange auch, einheitliche Begriffsbestimmungen festzulegen und Betriebsblätter für Hilfsgeräte des Förderwesens herauszugeben.

4. Sonderarbeiten in bestimmten Industriezweigen.

Die Erfahrung, daß die auf einzelnen Teilgebieten der Fertigung erzielten Ergebnisse der Gemeinschaftsarbeit auch auf andere Industriegebiete ohne weiteres als Grundlage für die Erörterung bestimmter Einzelfragen verwendet werden können, hat sich auch in der Holzindustrie bestätigt. Andererseits hat hier

die Entwicklung der Arbeiten dazu geführt, daß bestimmte Einzelfragen, die lediglich für die Holzindustrie von Bedeutung sind, besonders behandelt werden müssen. So sind von der Gruppe Werkzeuge im Ausschuß Holz beim AWF Versuche an Kreissägen durchgeführt worden, um Richtlinien aufstellen zu können in bezug auf verschiedene Zahnformen bei Sägeblättern, auf gesteigerte Zahngeschwindigkeit, Größe des Vorschubs, Grad- und Schrägschliff, Schränkung, Überstand der Blätter usw., so daß es möglich wird, die für jeden Betrieb erforderlichen Werte bezüglich Gestaltung des Sägeblattes zu ermitteln. Der AWF unterstützt auch die an anderen Stellen eingeleiteten Untersuchungen über Holzverarbeitung, z. B. die Untersuchung von Gattersägen. Die Ergebnisse werden in Form von Betriebsblättern oder Druckschriften der Allgemeinheit zugänglich gemacht werden. Eine weitere Gruppe für Arbeitsverfahren ist gebildet, die als erste Aufgabe Ermittlungen über die Festigkeit von Leimfugen in Angriff genommen hat. Schließlich ist eine besondere Gruppe eingesetzt zu dem Zwecke, Richtlinien für Arbeitszeitermittlungen aufzustellen, die nach holzerzeugender und holzweiterverarbeitender Industrie unterteilt werden sollen.

II. Reichsausschuß für Lieferbedingungen (RAL).

Der RAL hat seine Aufgabe, einheitliche Lieferbedingungen und Prüfverfahren für Rohstoffe, Halbfabrikate und Fertigwaren durch Gemeinschaftsarbeit zwischen Erzeuger-, Handels-, Verarbeiter- und Verbraucherkreisen zu schaffen, weitergeführt.

Bisher sind nachfolgende Lieferbedingungen und Prüfverfahren aufgestellt worden und im Druck erschienen:

- Nr. 066 A, „Lieferbedingungen für Ledertreibriemen“,
- „ 093 A2, „Lieferbedingungen für Haut-, Leder-, Knochen- und Mischleim“,
- „ 301 A, „Bezeichnungsvorschriften für Baumwolle“,
- „ 302 A, „Lieferbedingungen für Farbbänder“,
- „ 302 B, „Lieferbedingungen für Farbtücher“,
- „ 330 A, „Bezeichnungsvorschriften für Leinen“,
- „ 360 B, „Einfache Prüfung von Wolle“,
- „ 380 B, „Prüfung von Kunstseide“,
- „ 390 A2, „Lieferbedingungen für Maschinenputztücher“,
- „ 390 B2, „Lieferbedingungen für Scheuertücher“,
- „ 390 C, „Lieferbedingungen für Putzlappen“,
- „ 390 D, „Lieferbedingungen für Polierscheiben aus Geweben“,
- „ 390 E, „Lieferbedingungen für Putzwolle“,
- „ 391 A, „Allgemeine Gütevorschriften und Prüfverfahren für Segeltuch“,
- „ 392 A, „Bezeichnungsvorschriften für Textilmischungen mit Leinen oder Baumwolle“,
- „ 545 A, „Allgemeine Gütevorschriften und Prüfverfahren für Asbestwaren“,
- „ 840 A2, „Einfache Prüfung von Farben und Lacken“,
- „ 840 B, „Farbtonkarte für Fahrzeuganstriche“,
- „ 840 C, „Farbtonkarte für Fußbodenanstriche“,
- „ 848 A, „Lieferbedingungen für rohes, gebleichtes, raffiniertes und Lackleinöl“,
- „ 848 B, „Lieferbedingungen für Leinölfirnis“,
- „ 848 C, „Lieferbedingungen für Terpentinöl“,
- „ 849 A, „Lieferbedingungen für handelsüblichen Lackspachtel“,
- „ 871 A, „Allgemeine Prüfverfahren für Seifen und Seifenpulver“,
- „ 932/1, „Lieferbedingungen und Prüfverfahren für Siegellack“,
(DIN 1821, Einfache Werkstoffprüfung Leder)
(DIN 1831, Einfache Werkstoffprüfung Papier).

Weitere Arbeiten auf den eingangs gekennzeichneten Gebieten sind im Gange. An der Erarbeitung der obengenannten Lieferbedingungen und Prüfverfahren haben auch der Handelsschiff-Normenausschuß (HNA) und der Verein Deutscher Schiffswerften lebhaften Anteil genommen.

h) Deutscher Schulschiff-Verein.

Der Deutsche Schulschiff-Verein hat sein in den Jahren 1926/27 auf der Werft von Joh. C. Tecklenborg A.-G. in Bremerhaven-Geestemünde (jetzt Deutsche Schiff- und Maschinenbau A.-G.) erbautes Schulschiff „Schulschiff Deutschland“ am 10. August 1927 übernommen. Dies ohne Hilfsmotor ausgerüstete Schiff hat sich während der Winterreise 1927/28 als ein vorzüglicher Segler erwiesen. Es hat für die Reise im November/Dezember 1927 von Rio de Janeiro nach Kapstadt nur 20 Tage und für die Reise im Januar 1928 von Kapstadt nach St. Helena nur 10 Tage gebraucht.

Das Schulschiff „Großherzogin Elisabeth“ wurde im Herbst 1927 auf der Werft von Blohm & Voss in Hamburg einer gründlichen Bodenreparatur unterzogen; es hat wieder die höchste Klasse des Germanischen Lloyd erhalten.

Die Besatzung dieser beiden Schulschiffe setzte sich zusammen aus je 6 nautischen Schiffsoffizieren mit 1 Arzt und 1 Zahlmeister, je 13 Unteroffizieren, einigen Vollmatrosen und rund gerechnet je 150 Zöglingen.

Die Überweisung von Zöglingen nach Vollendung des ersten Ausbildungsjahres von den beiden Schulschiffen auf die mit dem Deutschen Schulschiff-Verein verbundenen Hamburger und Bremer Frachtschulschiffe ist in der vereinbarten Weise vorgenommen.

Anmeldungen von geeigneten Jungen laufen nach wie vor in so reichlicher Zahl beim Deutschen Schulschiff-Verein ein, daß es der Annahmekommission immer möglich ist, eine strenge Sichtung vorzunehmen. Seit dem Frühjahr 1927 werden auch Deutsch-Österreicher — allerdings nur in geringer Zahl —

berücksichtigt, um diesem gewaltsam von der See abgeschnittenen deutschen Volke die Betätigung im Seemannsberuf zu ermöglichen. Um einem wiederholt ausgesprochenen Wunsche nachzukommen, hat der Deutsche Schulschiff-Verein ausnahmsweise die Altersgrenze von 18 auf 19 Jahre für solche Bewerber heraufgesetzt, die das Abiturientenexamen einer höheren Lehranstalt abgelegt haben. Andererseits werden nach wie vor Volksschüler mit einem guten Schlußzeugnis auf den Schulschiffen gerne eingestellt. Die Ausbildung aller Zöglinge erfolgt ohne Rücksicht auf Alter, Schulbildung und Herkommen; wenn sich auch durch die verschiedene Schulbildung beim Unterricht manche Schwierigkeiten ergeben, z. B. im englischen Sprachunterricht, so haben die Kapitäne und Offiziere der Schulschiffe diese Schwierigkeiten durch entsprechende Einteilung der Zöglinge nach Möglichkeit aus dem Wege geräumt.

In Rücksicht auf die guten Beförderungsaussichten in der Schiffsoffizierslaufbahn ist die Abwanderung von jungen Leuten nach Vollendung der Segelschiffsausbildung auf den Schulschiffen in andere Berufe nur sehr gering gewesen.

i) Der XV. Deutsche Seeschiffahrtstag

wurde unter dem Vorsitz des Herrn Karl Holm, Flensburg, am 30. Juni 1928 in Hamburg abgehalten.

Nach einem kurzen Überblick über die wirtschaftliche Lage der Seeschiffahrt gab der Vorsitzende einen Bericht über die Tätigkeit im verflassenen Geschäftsjahr. Es wurden besonders hervorgehoben die Arbeiten für die Revision des Internationalen Signalbuches, der Seestraßenordnung, des Seeunfalluntersuchungsgesetzes, die Vereinheitlichung des Ruderkommandos sowie die Bemühungen um die Erhaltung des nautischen Werkes der Marineleitung. Während diese Arbeiten erfolgreich weitergeführt bzw. beendet werden konnten, war es leider nicht möglich, die Einführung einer einheitlichen Verordnung über den Befähigungsnachweis für Haff- und Flußschiffer durchzusetzen und die vom vorjährigen Seeschiffahrtstag angenommenen Kommissionsbeschlüsse über die Schiffsbestimmungen im Entwurf des Strafgesetzbuches weiter zu verfolgen. Anschließend gab Herr Dr. Kuhl, Hamburg, den Bericht der Kommission, betreffend Haftung der Nautiker für nautisches Verschulden bekannt, nach dem die Kommission empfiehlt, der Regierung unter Überreichung des vorliegenden Materials den Wunsch zu unterbreiten, die zivilrechtliche Haftung der Nautiker für nautisches Verschulden dem Grade nach durch Gesetz zu beschränken. Über die Frage des Ausgucks auf Seeschiffen brachte Herr Seefahrtsschuldirektor Preuß, Bremen, die Kommissionsbeschlüsse zur Kenntnis, im § 10 der Unfallverhütungsvorschriften das Wort „stets“ zu streichen und den Paragraphen durch eine Fußnote zu erläutern. Die Beschlüsse der Kommission, betreffend sichtbare Kurssignale, gab Herr Kapitän Schlüter, Bremen, bekannt, die Regierung zu bitten, bei sich bietender Gelegenheit das Problem des Kurs- bzw. Manöversignals und die Frage, ob neben dem akustischen Signal ein optisches Signal angebracht und durchführbar erscheint, international zu erörtern. Nach Genehmigung der vorstehenden Kommissionsberichte durch die Versammlung hielt Herr Kapitän Sönnichsen, Hamburg, ein Referat über den Transozeanluftverkehr. Die Notwendigkeit der Änderung der Bestimmungen des öffentlichen und privaten Seerechts als Grundlage für den zukünftigen Transozeanluftverkehr und die Notwendigkeit der Einschaltung der Schiffahrtskreise und Nautiker wurde besonders betont. Die Versammlung beschloß, die Frage durch eine siebengliedrige Kommission in Gemeinschaft mit den zuständigen Stellen prüfen zu lassen. Unter dem Thema Funkpeildienst stellte Herr Seefahrtsoberlehrer Kapitän Fleschner, Elsfleth, als Referent den Antrag, zur Schaffung eines störungsfreien Peilempfanges die Organisation sämtlicher Funkbaken international zu regeln, das Funkpeilen in die Prüfungsvorschriften für Nautiker einzugliedern und in den „Nautischen Funkdienst“ eine Liste der Funkpeilstationen aufzunehmen. Die Versammlung stimmte dem Antrage zu. Anschließend sprach Herr Dr.-Ing. Commentz, Hamburg, über die Leistungssteigerung bei vorhandenen Schiffen, der die Anregung gab, den für die Hebung der Wirtschaftlichkeit und Konkurrenzfähigkeit der Schiffe geeignet erscheinenden Verbesserungen erhöhte Aufmerksamkeit zu schenken. Herr Korv.-Kapt. a. D. Bade, Hamburg, sprach dann als Referent über das Nautische Werk der Marineleitung. Die Versammlung beschloß, die Frage der Erhaltung und beschleunigten Erweiterung des nautischen Werkes durch eine Kommission weiter bearbeiten zu lassen. Über den notwendigen Ausbau der Deutschen Seewarte referierte Herr Kapitän Cordes, Bremerhaven, und beantragte, die Reichsregierung aufzufordern, der Deutschen Seewarte die erforderlichen Mittel zur Durchführung der ihr gestellten Aufgaben zur Verfügung zu stellen. Die Versammlung verwies die Weiterbearbeitung an eine vom Vorstand zu ernennende Kommission. Anschließend nahm dann die Versammlung einen Vortrag des Herrn Lotsen Lindemann, Brunsbüttelkoog, über die Lotsentreppen und die Beaufsichtigung ihrer Einrichtung und Bedienung entgegen.

D. Gedenktage.

Am 7. März 1928 feierte das langjährige Mitglied des Vorstandes der Schiffbautechnischen Gesellschaft, Herr Geheimrat Rudloff, seinen 80. Geburtstag. Das gleiche Fest war unserm Ehrenmitglied, Herrn Hermann Blohm, am 23. Juni 1928 zu feiern vergönnt. Am 21. Oktober 1928 trat Herr Geheimrat Tjard Schwarz ins achte Jahrzehnt seines arbeitsreichen Lebens ein.

Den Jubilaren wurden die herzlichsten Glückwünsche der Gesellschaft übermittelt.

E. Hauptversammlung.

Zur Hauptversammlung am 22. bis 24. November 1928 hatten sich 431 Teilnehmer angemeldet. Mit Rücksicht auf die Aussperrung im Ruhrgebiet, den Werftarbeiterstreik und die gedrückte Wirtschaftslage wurde das sonst übliche Festessen abgesagt.

Die Hauptversammlung wurde mit einer Gedächtnisfeier zu Ehren unseres verstorbenen Vorsitzenden Carl Busley eingeleitet; die Gedächtnisrede und die Ansprachen sind im folgenden Abschnitt wiedergegeben.

Herr Prof. Lienau überbrachte der Versammlung die Einladung zum 25jährigen Jubiläum der Technischen Hochschule Danzig, welches am 18. bis 20. Juli 1929 gefeiert werden solle, und gab hierbei der Hoffnung Ausdruck, daß dieses erste Jubiläum der Danziger Hochschule zu einem Festakt ausgestattet werden möge, der das Deutschtum der Hochschule in ganz besonderem Maße betone. Herr Prof. Laas dankte für die Einladung und teilte mit, daß im Vorstande angeregt sei, anlässlich des Hochschuljubiläums in Danzig eine Sommerversammlung der Schiffbautechnischen Gesellschaft abzuhalten. Diese Anregung fand in der Versammlung den stärksten Widerhall. Weiter regte Herr Prof. Laas an, diese Sommerversammlung, falls angängig, mit der Hauptversammlung der Seeberufsgenossenschaft zusammenzulegen. Auch dieser Gedanke fand die Zustimmung der Versammlung.

Über die geschäftliche Sitzung gibt die folgende Niederschrift Auskunft.

Niederschrift

über die geschäftliche Sitzung der 29. ordentlichen Hauptversammlung
am 22. November 1928.

Der Vorsitzende, Herr Prof. Laas, eröffnet die Sitzung um 11 Uhr und stellt die ordnungsmäßige Einladung derselben mit nachstehender Tagesordnung fest:

1. Vorlage des Jahresberichtes.
2. Bericht der Rechnungsprüfer und Entlastung des Vorstandes von der Geschäftsführung des Jahres 1927.
3. Veränderungen in der Mitgliederliste.
4. Satzungsänderungen gemäß Vorschlägen des Vorstandes.
5. Ergänzungswahl des Vorstandes. Es sind zu wählen:
 der Vorsitzende,
 der stellvertretende Vorsitzende und
 2 Beisitzer.
6. Wahl der Rechnungsprüfer für das Jahr 1928.
7. Wahl der beiden gesetzlichen Vertreter.
8. Sonstiges.

Beim Beginn der Sitzung sind etwa 130 Mitglieder anwesend, die sich bis zum Schluß auf etwa 145 erhöhen.

Danach wird in die Erledigung der Tagesordnung eingetreten:

Punkt 1. Die Versammlung verzichtet auf die Verlesung des versandten Geschäftsberichts und genehmigt ihn.

Punkt 2. Herr Baurat Schulthes erstattet den Bericht über die Prüfung der Bücher, die er mit Herrn Prof. Krainer vorgenommen hat. Die Bücher wurden in Ordnung befunden und ebenso die Kassenführung des Jahres 1927. Dem Vorstand wird einstimmig Entlastung für die Geschäftsführung des Jahres 1927 erteilt.

Punkt 3. Die Versammlung verzichtet auf die Verlesung der Namen der eingetretenen und verstorbenen Herren, weil sie bereits im Jahresbericht aufgeführt sind.

Punkt 4. Es wird beschlossen, eine aus 7 Herren bestehende Kommission einzusetzen, welche die Satzungsänderungsvorschläge nochmals durchberaten und endgültig aufstellen soll; 3 Mitglieder dieser Kommission sollen dem Vorstand angehören, 4 Mitglieder aus den Gesellschaftsmitgliedern gewählt werden. Aus dem Kreise der Gesellschaftsmitglieder werden folgende Herren gewählt: S. Exzellenz Herr Admiral a. D. v. Lans, Herr Schiffbaudirektor Leux, Herr Wirklicher Geheimer Oberbaurat a. D. Brinkmann, Herr Direktor Dr. Scholz.

Punkt 5. Für die Wahl des Vorsitzenden wird von Herrn Ministerialdirektor Dr.-Ing. ehr. Presze Herr Professor Laas vorgeschlagen. Die Wahl erfolgt ohne Widerspruch durch Zuruf. Für den stellvertretenden Vorsitzenden wird Herr Ministerialdirektor Dr.-Ing. ehr. Presze vorgeschlagen. Die Wahl erfolgt ohne Widerspruch durch Zuruf. Für die Stellen als Beisitzer werden Herr Generaldirektor Nawatzki und Herr Geheimer Regierungsrat Professor Romberg vorgeschlagen. Die Wahl erfolgt ohne Widerspruch durch Zuruf. Die genannten Herren nehmen die Wahl an.

Punkt 6. Als Rechnungsprüfer werden die Herren Baurat Schulthes und Oberregierungsrat Dr.-Ing. Betzhold einstimmig gewählt. Als Ersatzmänner wählt die Versammlung Herrn Marineoberbaurat a. D. Schulz und Herrn Marineoberbaurat a. D. Gerlach.

Punkt 7. Auf Grund des § 8 der Satzungen letzter Absatz werden die Beisitzer Herr Geheimer Regierungsrat Professor Romberg sowie als sein Stellvertreter Herr Professor Dr.-Ing. ehr. Gustav Bauer als zur gesetzlichen Vertretung berufene Personen gewählt.

Punkt 8. Das Wort wird nicht gewünscht.

Schluß der Versammlung 11,55 Uhr.

Charlottenburg, den 22. November 1928.

v. g. u.

Die gesetzlichen Vertreter:

Laas.

Romberg.

III. Unsere Toten.

Das Jahr 1928 brachte uns den unersetzlichen Verlust unseres Gründers und Vorsitzenden Carl Busley. Die Hauptversammlung wurde am 22. November 1928 durch eine eindrucksvolle Busley-Gedächtnisfeier eingeleitet, deren Ansprachen im folgenden Abschnitt wiedergegeben sind.

Außerdem hatten wir den Verlust von 22 Mitgliedern zu beklagen, von denen wir folgende Nachrufe bringen können:

ERICH AUERBACH

wurde am 7. Oktober 1877 in Berlin geboren und erlernte den Kaufmannsberuf bei der Firma Schuchardt & Schütte. Nachdem er seiner Militärpflicht beim Kaiser-Franz-Garde-Grenadier-Regiment genügt hatte, war er als Prokurist bei der Firma Arthur Händler tätig. Im Jahre 1925 wurde er Direktor bei der Rheinischen Metallwaren- und Maschinenfabrik „Rheinmetall“ in Düsseldorf.

Auerbach verunglückte in der Silvesternacht 1927/28 in Hahnenklee tödlich.

FELIX DEUTSCH.

Ein tragisches Schicksal hat es gewollt, daß Geheimrat Dr. Felix Deutsch, der Vorsitzende des Direktoriums der AEG wenige Tage nach seinem 70. Geburtstag einem Herzschlag erlegen ist. Die Trauer um den Verlust wird nur dadurch gemildert, daß er an seinem 70. Geburtstag noch einmal die Verehrung und die Liebe erkennen konnte, welche die Welt ihm als einem der repräsentativsten und bekanntesten Führer der deutschen Industrie entgegenbrachte. So war es ein Höhepunkt seines Lebens, an dem der unerbittliche Tod ihm ein Ziel setzte.

Fünfundvierzig Jahre lang war Felix Deutsch mit der AEG verbunden. Was er in diesen fünfundvierzig Jahren geleistet hat, steht auf den Blättern der Geschichte der Elektrotechnik und der AEG verzeichnet. Die kaufmännische Organisation der Weltfirma und in diesem Rahmen insbesondere die Organisation des Verkaufsgeschäftes war das Lebenswerk von Felix Deutsch, dem er sich mit der ihm eigenen Energie widmete. Er hatte erkannt, daß es notwendig war, möglichst nahe an den Kunden heranzukommen, mit ihm in ständiger Verbindung zu bleiben und ihn dauernd zu beraten. Daher schuf er ein Netz von Installationsbüros im In- und Ausland, die dem Kunden technische Neuerungen zugänglich machen und ihn an Ort und Stelle unterstützen

sollten. Diese Büros, mittels deren die AEG an allen wichtigen Punkten Fuß faßte, haben dem Unternehmen das notwendige Absatzfeld erschlossen und zu dem gewaltigen Aufschwung der AEG beigetragen.

Mit Deutsch ist ein Mann dahingegangen, dessen Tod eine fühlbare Lücke im deutschen Wirtschaftsleben hinterläßt. Zur Kennzeichnung seines Charakters und seiner unbeirrbareren Pflichttreue seien folgende Worte erwähnt, die sich in den in der AEG-Zeitschrift veröffentlichten Aufzeichnungen aus seinem Leben finden:

„Ich glaube nicht, daß ich besondere Anlagen von Natur aus hatte, aber ich bin sicher, daß ich von Anfang an meine Aufgaben mit Eifer und Pflichttreue erfüllt habe, daß ich mit zähem Fleiß von den Dingen, mit denen ich zu tun hatte, etwas zu lernen und zu verstehen gesucht, und daß ich keine Mühe und Arbeit gescheut habe, etwas zu leisten und meinen Platz in der Welt auszufüllen.“

JULIUS EGGERS.

Seine Geburtsstadt ist Neumünster, wo er am 16. Juni 1870 das Licht der Welt erblickte. Nach dem Tode des Vaters zog er mit seiner Mutter nach Altona, wo er zunächst die Realschule, später die Gewerbeschule besuchte. Gleichzeitig absolvierte er seine praktische Lehrzeit bei der Eisenbahnwerkstatt zu Altona, wo er 1888 ein ausgezeichnetes Gesellenstück anfertigte, eine Dampfmaschine, die im folgenden Jahre auf der Industrie-Ausstellung in Hamburg prämiert wurde. Für seinen Fleiß wurde der junge Eggers mit einem Stipendium belohnt, das ihm den Besuch des Technikums in Chemnitz ermöglichte.

Nach Beendigung dieses Studiums ging er nach Kiel, dann zur Schichauwerft, wo er als Konstrukteur arbeitete. Später war er einige Zeit auf den Oderwerken in Stettin tätig und ging von dort zum Vulkan, wo er bald zum Leiter des Maschinenbaubüros aufrückte. Im Jahre 1902 wurde Eggers an die Schiffswerft Chantières Navals, Ateliers et Fonderie in Nikolajew (Südrußland) berufen, wo er vier Jahre lang sehr erfolgreich tätig war. Während dieser Zeit wurden dort die Maschinenanlagen des Panzerschiffs „Fürst Potemkin“ und des Kreuzers „Kagul“, sowie eine Anzahl von Torpedobootszerstörern unter seiner Leitung erbaut. Im Jahre 1906 folgte Eggers einem Ruf Albert Ballins und trat als Oberingenieur in die Dienste der Hamburg-Amerika-Linie, wo er 1908 stellvertretender Direktor und Chef des gesamten technischen Betriebs wurde. Um den Bau der Schiffe der Imperatorklasse erwarb er sich außerordentliche Verdienste, für welche ihm die Technische Hochschule Danzig den Titel Dr.-Ing. ehr. verlieh.

1914 folgte Eggers dem Rufe Schmidts, des Seniorchefs der Schmidtschen Heißdampf-Ges. in Kassel-Wilhelmshöhe und war einige Jahre als Direktor bei der Firma tätig; hier erwarb er sich große Verdienste um die Entwicklung der Überhitzer für Schiffskessel. Von Kassel ging er dann zu Professor Junkers nach Dessau als dessen Mitarbeiter, und wurde im Jahre 1917 vom Reichsmarine-Amt nach der Ukraine berufen, um die dortigen Werften wieder in

Betrieb zu bringen. Dieser Tätigkeit wurde durch den Umsturz in Deutschland im Jahre 1918 ein Ende bereitet.

Nach dem Kriege war Eggers in Hamburg als Sachverständiger für Schiff- und Schiffsmaschinenbau tätig; unter anderem war er Geschäftsführer der Aero-G. m. b. H. Für alle Erfindungen auf dem Gebiete des Seewesens und der Luftfahrt setzte er sich mit seiner ganzen Arbeitskraft ein und verschaffte vielen neuen Gedanken Eingang in die Praxis. Enttäuschungen, die ihm nicht erspart blieben, setzten seinen Nerven stark zu und untergruben seine Widerstandskraft. Eine Erkältung, die ihn im März 1928 befiel, verschlimmerte sich zu einer Lungenentzündung, der er am 19. April erlag. Aus voller Arbeitskraft wurde er dahingerafft, sein Tod bedeutet einen schweren Verlust für den deutschen Schiffbau.

WILHELM HEISE.

Geboren am 30. Oktober 1879 zu Bremen, besuchte Heise die Realschule seiner Vaterstadt, welche er im Jahre 1895 mit dem Reifezeugnis für die Prima verließ. Nachdem er zwei Jahre im väterlichen Geschäft praktisch gearbeitet hatte, besuchte er mit bestem Erfolge die Technischen Staatslehranstalten in Bremen, um dann eine Stellung als Ingenieur bei der Kruppschen Maschinenfabrik in Berlin-Tegel anzutreten.

Während dieser Zeit hörte Heise Vorlesungen an der Technischen Hochschule in Charlottenburg und diente darauf im Infanterieregiment Nr. 75 in Bremen.

Heise war mit der Maschinenfabrik von Tegel nach Kiel übergesiedelt; dank seiner Tüchtigkeit und Gewissenhaftigkeit, seiner geistigen Beweglichkeit und seiner guten Auffassungsgabe war er bei Aufgaben zugezogen worden, denen die damalige Technik noch fremd gegenüber stand. Auf diese Weise kam Heise mit einem technischen Spezialgebiet, dem damals noch ganz in den Anfängen steckenden Unterseebootsbau in Berührung, welcher für seine berufliche Entwicklung bestimmend geworden ist. Er hatte von den ersten tastenden Versuchen an bis zu dem im Weltkriege so glänzend bewährten deutschen Unterseeboot alle Phasen der technischen Entwicklung dieser Fahrzeuge bei der Germaniawerft als bewährter Mitarbeiter miterlebt und sich auf diesem Sondergebiet Erfahrungen erworben, wie sie nur wenigen Ingenieuren zur Verfügung standen. So kam es, daß Heise im Jahre 1912 einem Rufe der A.-G. „Weser“ nach Bremen folgte, um dort den Unterseebootsbau einzuführen. Als leitender Oberingenieur des Maschinenbau-Konstruktionsbüros für Unterseeboote hat Heise während des Krieges seine schwierige und verantwortliche Stelle in stets vorbildlicher und hervorragender Weise ausgefüllt.

Im Jahre 1921 folgte Heise einer ehrenvollen Berufung an eine japanische Werft, der er bis zu seinem unerwarteten, viel zu frühen Ende am 14. November 1927 sein ausgezeichnetes Wissen und Können zur Verfügung gestellt hat. Es ist seinen zahlreichen Freunden nicht vergönnt gewesen, den lebenswürdigen Menschen auf heimatlichem Boden, den er in diesem Jahre betreten wollte, zu begrüßen, aber stets werden sie des Freundes gedenken, der nun in japanischer Erde zum ewigen Schlaf gebettet liegt.

HANS KREY.

Mit dem am 15. Juli dahingegangenen Leiter der Versuchsanstalt für Wasserbau und Schiffbau, Berlin, dem Professor Dr.-Ing. ehr. Oberregierungs- und Oberbaurat Krey, ist ein Mann von uns geschieden, von einem geistigen Format, von einer so geschlossenen starken Persönlichkeit, von einer solchen Fülle des Wirkens und Wissens, daß es wahrlich keine Übertreibung ist, von ihm zu sagen, daß es von seiner Art stets nur wenige geben wird.

Krey war ein Kind der Marsch, in Osterbrügge bei St. Magarethen (Holstein), wo sein Vater Hofbesitzer war, wurde er 1866 geboren. Ein Kind dieser Heimat, schlicht, treu, stark und ernst ist er sein Leben lang geblieben, an ihr hing er mit echter, unverbrüchlicher Liebe. Mit den Eindrücken, die seine Heimat in ihn pflanzte, hing auch die Wahl seines Berufes zusammen: das Wasser, das Element der Marschbewohner, war auch das Element, das ihn in seinen Bann zog. Von Natur aus mit reicher Begabung für dieses Wissensgebiet ausgerüstet, hat er sich durch sein Studium (1886 bis 1891 an den Hochschulen München und Berlin) und dauernde intensive Weiterarbeit das erforderliche wissenschaftliche Rüstzeug geschaffen, hat es dabei aber vor allem verstanden, mathematische Deduktionen stets mit klarer, greifbarer Anschauung zu verbinden. Durch unermüdliche Forschung und Einsatz seiner ganzen erstaunlichen Arbeitskraft hat er es auf diesem Wege schließlich zu einer so überlegenen, geradezu intuitiven Sicherheit in der Beherrschung und Beurteilung der so überaus verwickelten Vorgänge der Wasserbewegung gebracht, daß er, ohne sich der schwierigen mathematischen Hilfsmittel der modernen theoretischen Hydrodynamik bedienen zu brauchen, doch für praktische Lösungen solcher Fragen eine unserer anerkannt größten Autoritäten geworden ist. Ganz besonders günstig traf es sich unter diesen Umständen, daß er, nachdem er als Beamter der Wasserbauverwaltung an verschiedenen Orten des preußischen Staates, in Husum, in Berlin, in Lünen (Westfalen) gewirkt hatte, seit 1910 als Leiter der Versuchsanstalt für Wasserbau und Schiffbau, Berlin, an einem Platze wirken konnte, der für seine, auf Synthese von Wissenschaft und Erfahrung eingestellte Veranlagung ein ideales Betätigungsfeld darstellte, und auf dem er denn auch in der Tat überaus fruchtbar und schöpferisch gewirkt hat.

Die Ergebnisse seiner Forschungen hat Krey in sehr zahlreichen Arbeiten der Öffentlichkeit unterbreitet. Auf wasserbaulichem Gebiet sind von diesen insbesondere zu nennen seine Untersuchungen über Ebbe und Flut; die Erforschung der Geschiebebewegung in Flüssen; die hydromechanische Ausbildung von Schiffsschleusen. Ganz besonders verdankt das wasserbauliche Versuchswesen ihm eine mächtige Förderung. Auch zum Schiffbau trat er, nachdem er schon vorher durch wertvolle Untersuchungen über den „Schiffswiderstand auf Kanälen und seine Beziehungen zur Gestalt des Kanalquerschnittes und zur Schiffsform“ (Zeitschrift für Bauwesen 1906) hervorgetreten war, nach Übernahme der Leitung der Versuchsanstalt in nahe Fühlung. Eine sehr wertvolle Frucht dieser Forschungen und Versuche ist die im Jahrgang

1913 der Zeitschrift „Schiffbau“ veröffentlichte Arbeit „Fahrt der Schiffe auf beschränktem Wasser“.

Die Bewältigung all der angedeuteten großen und vielseitigen Aufgaben brachte ein solches Übermaß von Arbeit mit sich, daß Krey sich leider verleiten ließ, der Widerstandsfähigkeit seines Körpers, insbesondere in den letzten Jahren, viel zuviel zuzumuten. So hatte, als ihn, der von Krankheit nie etwas hatte wissen wollen, bald nach Beginn dieses Jahres doch eine schwere Krankheit packte, sein geschwächter Körper trotz seines starken Lebenswillens nicht mehr die Kraft, sich durchzukämpfen. Und so ist dieser Mann mitten aus reichstem Schaffen herausgerissen worden und hinterläßt eine Lücke, die fast unausfüllbar scheint.

BRUNO LINKER.

Nach Besuch des Hamburger Johanneums und Technikums arbeitete Linker praktisch bei verschiedenen Maschinenfabriken und machte mehrere Reisen als Maschinist. Nach dieser praktischen Vorbildung besuchte er die Technische Hochschule Charlottenburg und wurde bald darauf von der Fa. Schwarzkopff als Ingenieur mit dem Bau des Torpedoschießstandes Höruphaff auf Alsen betraut. Nach Beendigung dieser Arbeiten ließ der Verstorbene sich im Jahre 1908 in Flensburg als Zivilingenieur nieder. Er übernahm die Vertretung der Germania-Werft in Kiel und verschiedener anderer Firmen der technischen Branche. Da sich sein Geschäft vergrößerte, entschloß er sich, seinen Wohnsitz von Flensburg nach Hamburg zu verlegen, wo er sich seit 1912 mit zunehmendem Erfolg betätigt hat.

Während des Weltkrieges hat Linker sich in den Dienst des Vaterlandes gestellt. Er wurde zu Beginn des Krieges zur Hilfs-Minensuch-Division und 1915 zur Torpedo-Inspektion nach Kiel kommandiert, wo er bis zum Ende des Weltkrieges verblieb.

Nach längerem Krankenlager verstarb er am 3. Januar 1928.

CARL MÜLLER.

Am 26. April entschlief in Berlin-Halensee nach schwerem Leiden der stellvertretende Direktor des Germanischen Lloyd, Oberingenieur Carl Müller, im 60. Lebensjahre. Er wurde am 16. Juni 1868 als Sohn eines Klempnermeisters in Ahrweiler geboren. Nach Ablegung des Abiturientenexamens arbeitete er ein Jahr lang auf den Kaiserlichen Werften in Danzig und Kiel als Baueleve, studierte Schiffbau an der Technischen Hochschule in Charlottenburg und trat nach gut bestandenem Bauführer-Examen im Jahre 1897 in die Konstruktionsabteilung des Reichsmarineamts ein. Im Juni 1898 ging er nach Hamburg, wo er bei Blohm & Voß bis zum Oktober 1899 blieb. Am 1. November begann er seine Laufbahn im Germanischen Lloyd in Berlin, in welchem er 28¹/₂ Jahre lang als Leiter der See-Berufsgenossenschafts-Abteilung, später als Prokurist und schließlich als stellvertretender Direktor bis zu seinem Tode mit der Lösung der wichtigsten Aufgaben betraut wurde, die in den letzten Jahrzehnten von Werften, Reedereien und Versicherungsgesellschaften mit dem größten Interesse

verfolgt worden sind, wie die Festsetzung des Freibordes, die Berechnung der Schwimmfähigkeit und Stabilität sowie die Unfallverhütung der Seeschiffe.

Vermöge seiner hervorragenden Begabung und seiner Kenntnisse auf diesen wichtigen Spezialgebieten hat er alle Aufgaben mit der ihm eigenen Arbeitskraft, Zähigkeit und Umsicht glücklich gelöst oder sie doch zielsicher auf dem Wege zu ihrer erfolgreichen Lösung geführt.

Durch diese seine Tätigkeit wurde Carl Müller der Baukommission von 1914, die unter dem Vorsitz von Professor Pagel im Auftrage des Reichsamts des Innern für die internationalen Verhandlungen zum Schutze des menschlichen Lebens auf See zusammengetreten war, ein wertvolles Mitglied. Er nahm als solches auch an den Beratungen in London und Paris vor dem Kriege teil. Nach dem Kriege vertrat er noch einmal die deutschen Interessen zusammen mit dem Verband Deutscher Reeder in London bei den Verhandlungen auf der Internationalen Schifffahrts-Konferenz.

THEODOR NAGEL

wurde am 17. März 1868 zu Hamburg geboren. Er besuchte in Hamburg eine Privatschule. Bei der Fa. N. C. E. Eggers & Co. erlernte er das Schlosserhandwerk und arbeitete dort auch noch als Geselle. Dann ging er auf die Bau-gewerbeschule in Hamburg, aus der später die Technischen Staatslehranstalten hervorgegangen sind, um hiernach bis zu seiner Militärzeit als Techniker bei Blohm & Voß, Hamburg, tätig zu sein. Nachdem er seiner Dienstpflicht genügt hatte, ging er nach Danzig, wo er bei Schichau als Techniker tätig war. Am 2. Januar 1895 trat er wieder bei Blohm & Voß ein, wo er als einer der ersten Konstrukteure bis an sein Lebensende tätig war. Während seiner Tätigkeit bei Blohm & Voß war er nebenberuflich als Lehrer an der Gewerbeschule in Hamburg zirka 30 Jahre lang beschäftigt. Seine hervorragendsten Eigenschaften waren Bescheidenheit, Fleiß und Treue. Für ihn gab es weder eine achtstündige Arbeitszeit noch Sonntagsruhe. Von morgens 6 bis abends 10 war er rastlos tätig. Freundlich zu jedermann, mitfühlend mit jedem, half er, wo er konnte.

Am 14. Januar 1928 raffte ihn ein Krebsleiden dahin.

WILHELM PREUSS.

Am 11. Dezember 1927 verschied in Bremen nach langem, heldenmütig getragenen schweren Leiden der Schiffbaudirektor der Stettiner Oderwerke Wilhelm Preuß im noch nicht vollendeten 47. Lebensjahre. Mit ihm ist einer der deutschen Schiffbauer dahingegangen, die aus ureigener Kraft vom Schiffbauerlehrling sich zum Konstruktionschef, Betriebsleiter und schließlich zur führenden Stellung eines Schiffbaudirektors emporarbeiten konnten.

Er wurde am 23. September 1881 zu Elfsfleth als Sohn des Oberlehrers der Navigationsschule Preuß geboren. Nach Besuch einer höheren Bürgerschule und einer Realschule machte er eine praktische Lehrzeit von zwei Jahren auf dem Bremer Vulcan durch und bestand nach zwei Jahren Fachschulstudium

an den technischen Staatslehranstalten zu Bremen Ostern 1901 die Schlußprüfung „mit Auszeichnung“.

Sein Weg führte ihn über zahlreiche Werften, von denen folgende erwähnt seien: ein Jahr auf der Rickmerswerft in Bremerhaven, drei Jahre als Konstrukteur und Betriebsassistent beim Bremer Vulcan und sieben Jahre bei Josef L. Meyer in Papenburg, wovon er die letzten beiden Jahre Leiter des Konstruktionsbüros und Betriebsingenieur war. In den folgenden beiden Jahren 1912 bis 1914 konnte er als Expert des britischen Lloyd in Bremen seine Kenntnisse nach der Richtung der Beaufsichtigung von Bau und Betrieb von Schiffen erweitern. Der Krieg machte dieser Tätigkeit ein Ende. Während der Kriegsjahre war er zunächst ein Jahr lang für die deutsche Dampfschiffahrtsgesellschaft „Hansa“ und die deutsch-australische Dampfschiffahrtsgesellschaft als Baubeaufsichtiger und Gutachter tätig, worauf er seitens der Kriegsmarine bei den Atlas-Werken in Bremen für den Bau von Minensuchbooten und sonstigem Kriegsmaterial eingestellt wurde.

Im Jahre 1917 erging an ihn der Ruf, als Oberingenieur der Seeschiffahrts-A.-G. „Atlantica“ in Budapest den Bau einer neuen Schiffswerft zu übernehmen, den er in zweijähriger arbeitsreicher Zeit durchführte. Mit dem unglücklichen Kriegsende fand diese Tätigkeit ihren Abschluß, und er kehrte im Dezember 1919 nach Deutschland zurück, um im Januar 1920 bei der im Aufbau begriffenen Deutschen Werft in Hamburg als Oberingenieur und selbständiger Leiter den Werftbetrieb Tollerort zu übernehmen.

Als im Jahre 1921 der Schiffbaudirektor der Stettiner Oderwerke, Johannes Terwiel, gestorben war, berief ihn das Werk als Schiffbaudirektor nach Stettin, wo es ihm vergönnt war, seine ganze Kraft und seine vielseitigen Erfahrungen dem aufstrebenden Werk zu widmen. Der technische Ausbau der Werft und zahlreiche vorzüglich gelungene Schiffsbauten zeugen von seiner umfassenden fachlichen Tüchtigkeit und seiner ungeheuren Arbeitskraft. Seine besondere Liebe war der Entwurf der Gesamteinrichtung, woran er auch als Schiffbaudirektor bis in alle Einzelheiten selbst mitwirkte. Seine künstlerische Neigung, die er auch auf malerischem Gebiete betätigte, fand dabei ein fruchtbares Feld der Tätigkeit.

Schon im Jahre 1922 streckte ihn ein heimtückisches Leiden für Monate auf das Krankenbett, so daß schon damals an seinem Aufkommen gezweifelt wurde. Aber seiner ungeheuren Willenskraft und der Kunst der Ärzte gelang es, das Leiden zu überwinden und ihn wiederum der geliebten Berufsarbeit zuzuführen, der er sich von neuem mit schonungsloser Hingabe widmete. So konnte er noch die Ablieferung des Motor-Schnellschiffes „Preußen“ miterleben, welches auf den Oderwerken erbaut worden war. Es scheint, als ob er seine ganze letzte Kraft bei der mustergültigen Ausführung dieses Schiffes aufgebraucht hat; denn kurz nach Ablieferung desselben brach das alte Leiden wieder aus, von dem ihn der Tod erlöst hat.

Als Mensch war und blieb Preuß immer der willensstarke und feste, dabei zu allen seinen Untergebenen stets liebenswürdige ältere Kollege, der es ver-

stand, seinen Weg unbeirrt zu verfolgen und alle Schwierigkeiten zu überwinden. Allen, mit denen er beruflich verbunden war, ist er ein vortrefflicher Mitarbeiter und den ihm Näherstehenden ein besonders treuer Freund gewesen. Nie sprach er über seine Krankheit, immer waren seine Gedanken bei seinem Werke und bei denen, für die er helfend eintreten konnte. So wird er allen, die um ihn trauern, dauernd im Gedächtnis bleiben.

HERMANN RINNE,

unser lebenslängliches Mitglied, wurde am 19. Juni 1928 nach langem Leiden durch den Tod erlöst. Gebürtig aus Bad Eilsen, besuchte er die Gymnasien in Bückeburg und Minden und studierte in Hannover.

Nach seinen Anfangsstellungen bei dem Bochumer Verein, der Essener Union und der Styrumer Eisen-Industrie trat er im März 1886 als Oberingenieur in die Dienste der Blechwalzenwerke Schulz Knaudt. Im Jahre 1889 wurde Rinne bei der Umwandlung der Firma in eine Aktiengesellschaft stellvertretendes und im Jahre 1894 ordentliches Vorstandsmitglied und technischer Leiter der Gesellschaft. In das erste Jahrzehnt seiner Tätigkeit fiel die Umstellung der Fabrikation von Schweißisen auf Flußeisen. Mit Otto Knaudt zusammen nahm er in Wort und Schrift tätigen Anteil an der Beseitigung des Vorurteils, welches in besonders starkem Maße bei den mit dem Dampfkesselbau und -betrieb in Beziehung stehenden Kreisen gegen die Verwendung von Flußeisen bestand. Sein vornehmstes Bestreben war, die Handarbeit bei allen Arbeitsoperationen nach Möglichkeit auszuschalten und durch mechanische Hilfsmittel zu ersetzen. So führte er die Dampfhydraulische Kumpelpresse ein, verbesserte die Konstruktion der Blechbiegemaschinen durch Anwendung des Klappständers und erfand neue Maschinen zum Richten von Bodenkrempen und zur Warmbearbeitung von geschweißten Rohren. Auf dem Gebiete der Wassergasschweißerei war er erfolgreich tätig. Im Jahre 1905 führte Rinne als einer der ersten die autogene Schweißung im Großbetrieb ein.

Nach der im Jahre 1914 erfolgten Fusion der Blechwalzwerke Schulz Knaudt A.-G. mit den Mannesmannröhren-Werken trat Rinne als Vorstandsmitglied in diese Gesellschaft ein, aus welcher er, nach erfolgreicher Tätigkeit während des Krieges, im Jahre 1920 aus gesundheitlichen Rücksichten ausschied.

Rinne war ein Mann von außerordentlichem Weitblick, von unbeugsamer Energie und unentwegter Arbeitsfreude. Er hatte gehofft, den Rest seines Lebens nahe seiner Heimat, am Fuße des Teutoburger Waldes, in Frieden verbringen zu können. Zum Leidwesen aller, die ihm nahestanden, hat der Schatten, den seine Krankheit über seinen Geist legte, diese Hoffnung nicht zur Erfüllung gebracht.

OTTO RODIEK

wurde am 9. Februar 1871 als Sohn des Hauptlehrers Rodiek in Eversten in Oldenburg geboren und besuchte das Gymnasium in Oldenburg. Nachdem er mehrere Jahre zur See gefahren war, lag er seinen Studien in Karlsruhe, Berlin, Aachen und Kiel ob, wobei er sich neben Schiffbau mit Nationalökonomie und

Philosophie beschäftigte; in Aachen war er Assistent für Maschinenbau. In der Praxis war er von 1899 bis 1912 tätig, und zwar als Maschinenbaubetriebsingenieur auf der Kaiserlichen Werft Kiel, bei Howaldt und auf der Germania-Werft. Im Jahre 1904 erweiterte er seinen Gesichtskreis durch eine längere Studienreise nach Nordamerika. Im Jahre 1912 gründete er zusammen mit Konsul Ebers in Kiel ein Ingenieurbüro, welches mit den Kieler Werften in enger Zusammenarbeit stand. Während der ganzen Dauer des Krieges war er an Bord und an Land als Marine-Oberstabs-Ingenieur tätig.

Am 9. April 1928 verschied Rodiek in Bad Nauheim, wo er Heilung von einem langen, mit Geduld getragenen Kriegsleiden gesucht hatte.

MORITZ ROLLE

wurde am 7. Juli 1861 zu Reichenau in Sachsen geboren, wo seine Vorfahren seit 400 Jahren auf der gleichen Scholle als Gutsbesitzer ansässig waren. Nach seiner Schulzeit besuchte er die Kunstakademie in Dresden und Prag und trat als Innenarchitekt bei der Firma Carl Müller & Co. in Berlin ein. Als solcher leitete er den Ausbau vieler Schlösser und Villen in Deutschland, Holland und Rußland. Im Jahre 1900 gründete er ein eigenes Architekturgeschäft und widmete sich neben dem Ausbau von Häusern ganz besonders der künstlerischen Ausgestaltung von Passagierschiffen. Für die Hamburg-Amerika-Linie, die Afrika-Linien, die Werften von Blohm & Voß, Reiherstieg und Henry Koch hat er eine große Anzahl von Saloneinrichtungen und Entwürfen geliefert.

Am 21. Februar 1928 erlag er einem schweren Herzleiden.

WALTER SCHADT

wurde am 14. März 1876 in Berlin geboren. Er entstammte einer alteingesessenen Uhrmacherfamilie. Er absolvierte das Kölnische Gymnasium zu Berlin und widmete sich darauf dem juristischen Studium an der Universität zu Berlin. Vom Jahre 1904 ab übte er in Gemeinschaft mit Justizrat Seldis in Berlin seine Rechtsanwaltspraxis aus. Nach dem Tode seines Sozius wurde er Syndikus und stellvertretendes Vorstandsmitglied der Deutschen Hypothekenbank zu Berlin. Von der Gründung der Deutschen Schiffspfandbriefbank-Aktiengesellschaft in Berlin im Jahre 1918 ab war er deren leitender Direktor bis zu seinem Tode, der infolge eines Schlaganfalles am 12. Februar 1928 erfolgte.

WILLIAM SCHWANHÄUSER,

Chefingenieur der Worthington Pump and Machinery Corporation, New York, starb am 15. Januar 1928 im Memorial Hospital, Brooklyn, im Alter von 73 Jahren nach etwa sechsmonatiger Krankheit.

Schwanhäuser war in Würzburg geboren und absolvierte im Jahre 1874 nach vorausgegangener praktischer Tätigkeit in Maschinenfabriken das Technikum zu Mittweida und siedelte kurz darauf nach den Vereinigten Staaten über, wo er den größeren Teil des letzten halben Jahrhunderts seines Lebens verbrachte.

Zunächst war er in der Maschinenfabrik von Osterheld & Eichmeyer in Yokers, U. S. A., tätig, ging aber bald darauf zu der Otis Elevator Co., wo er in achtjähriger Tätigkeit hervorragend an der Ausbildung hydraulischer Aufzüge mitwirkte. 1885 trat er in den Worthington-Konzern ein, deren Hauptniederlassung sich damals in Brooklyn befand. Darauf folgte eine siebenjährige Tätigkeit in Deutschland als Direktor der deutschen Worthington Pumpen Co. in Berlin. In dieser Eigenschaft führte er die Worthington-Erzeugnisse in allen Ländern Europas weitgehend ein.

WULFF SCHWERDTFEGER

wurde am 15. August 1854 zu Kiel als Sohn des Kaufmanns Schwerdtfeger geboren. Nach Besuch des Kieler Gymnasiums trat er 1871 als Volontär in die Schiffs-Maschinenfabrik von Schwefel & Howaldt in Kiel ein, wo er vier Jahre praktisch arbeitete, darunter dreiviertel Jahr auf dem technischen Büro.

Nachdem er von 1875 bis 1877 an der Königlichen Gewerbeakademie in Berlin studiert hatte, wurde er als Schiffbauingenieur auf der Norddeutschen Werft angestellt. Während der Studienzeit machte Schwerdtfeger eine Reise als Maschinisten-Assistent nach Amerika und besuchte die Weltausstellung in Philadelphia.

Nach erfolgter Liquidation der Norddeutschen Werft kam Schwerdtfeger 1879 zur Kieler Schiffswerft von Georg Howaldt, wo er bis zu seinem Eintritt in die Schiffswerft von Henry Koch in Lübeck verblieb. In Lübeck hatte Schwerdtfeger Gelegenheit, die neue Werft von Grund auf mitaufzubauen, und war hier von 1882 bis 1891 als Bürochef tätig. Im Jahre 1891 trat er als Oberingenieur bei der Schiffswerft von I. W. Klawitter in Danzig ein, wo er 1899 Prokura erhielt und im Jahre seiner 25jährigen Tätigkeit zum Schiffbaudirektor ernannt wurde.

Schwerdtfeger war als Schiffbau-Sachverständiger für die Handelskammer in Danzig tätig und bekleidete seit 1895 die Stelle des schiffbautechnischen Mitgliedes bei der Schiffsvermessungsbehörde für Ost- und Westpreußen und seit 1922 die gleiche Stelle beim Schiffsvermessungsamte der Freien Stadt Danzig. Er starb am 7. Oktober 1928 nach langem Krankenlager an den Folgen einer Lungen- und Rippenfellentzündung.

KURT SORGE.

Am 9. September 1928 verschied in Berlin-Nikolassee unser langjähriges Mitglied Kurt Sorge im 74. Lebensjahre. Er wurde im Jahre 1855 in Zwickau in Sachsen geboren. Aus einer Technikerfamilie stammend, widmete er sich nach bestandener Reifeprüfung in Dresden dem Studium der Technik und bezog Ostern 1873 die Bergakademie in Freiberg in Sachsen. Im Herbst 1877 legte er dort die Diplomprüfung für das Fach eines Eisenhütteningenieurs ab.

Seit 1877 stand er in der praktischen Berufstätigkeit, und zwar zunächst als Chemiker und später als Betriebsassistent der Ilseder Hütte in Peine und beim Hochofenwerk der Georgs-Marienhütte bei Osnabrück. Sehr bald kam er

in leitende Stellungen. Im Frühjahr 1889 übernahm er als Direktor die Leitung des Rombacher Hüttenwerks, gab diese Stellung aber im Sommer 1893 auf, um in die Dienste der Firma Krupp zu treten. Bereits am 17. Juni 1899 wurde er in das Direktorium berufen und in dieser Eigenschaft zum Vorsitzenden der Direktion des Fried.-Krupp-Grusonwerkes in Magdeburg ernannt. 24 Jahre lang hat er dieses Werk mit größter Umsicht und Tatkraft geleitet, und an seiner technischen und wirtschaftlichen Entwicklung gearbeitet. Nach seinem Ausscheiden aus dem aktiven Dienst wurde Dr. Sorge im April 1925 in den Aufsichtsrat der Fried.-Krupp-A.-G. gewählt.

Neben seinen verantwortlichen Stellungen bei der Firma Krupp hat Dr. Sorge sich im öffentlichen Leben, namentlich auf dem Gebiet der verschiedenen industriellen Verbände, hervorragend betätigt. Im Jahre 1902 wurde er zum Vorsitzenden des Verbandes der Magdeburger Metall-Industriellen ernannt; bald darauf trat er in den Vorstand der Spitzenorganisation der Deutschen Metallindustrie, den Gesamtverband Deutscher Metallindustrieller, ein. 1910/11 wurde er mit dem Vorsitz des Vereins Deutscher Ingenieure betraut. Von 1915 bis 1920 war er Vorsitzender des Vereins Deutscher Maschinenbau-Anstalten. — Auch auf sozialpolitischem Gebiete betätigte sich Dr. Sorge in führender Stellung. Er war Mitglied des Vorstands der Vereinigung der Deutschen Arbeitgeberverbände, deren Vorsitz er sieben Jahre lang, bis 1924, innehatte.

Besondere Verdienste hat sich Sorge um die Einrichtung des Kriegsamtess, jener für die wirtschaftliche Kriegführung geschaffenen Zentralstelle erworben. Er gehörte ihr als Chef des Technischen Stabes vom Herbst 1916 bis zu ihrer Auflösung im Herbst 1918 an.

Eine hervorragende Leistung hat in der Nachkriegszeit die Aufmerksamkeit der Öffentlichkeit im weitesten Umfange auf Dr. Sorge gelenkt. Seiner kraftvollen Persönlichkeit gelang nach dem Kriege der Zusammenschluß der deutschen industriellen Verbände im Reichsverband der Deutschen Industrie, dessen Vorsitz mehrere Jahre in seinen Händen lag.

Seine große Leistungen im Dienste der deutschen Technik und Wirtschaft wurden auch von der deutschen Wissenschaft gewürdigt. Die Technische Hochschule zu Dresden ernannte ihn zum Dr.-Ing. ehr., die Universität Bonn verlieh ihm die Würde eines Dr. rer. pol. h. c.

CARL TOPP.

Mit Carl Topp ist einer der letzten Schiffbaumeister vom alten Schlage zu Grabe getragen worden. Geboren am 3. April 1846 in Teterow, besuchte er in Stralsund, wo sein Vater eine Buch- und Musikalienhandlung besaß, die Realschule und dann die Provinzial-Gewerbeschule. Angeregt durch die blühende Schifffahrt seiner Heimatstadt, beschloß er Schiffbaumeister zu werden und trat auf der Werft von O. Kirchhoff in Stralsund in die Lehre. Nach bestandener Gesellenprüfung besuchte er 1865 bis 1867 die Königliche Schiffbauschule in Grabow, um dann als Schiffszimmergeselle beim Schiffbaumeister Schöne-
mann in Rostock zu arbeiten. Daraufhin genügte er seiner einjährigen Militär-

pflicht bei der Werft-Division und an Bord des Panzerschiffes „Friedrich Carl“, dessen Überführungsfahrt von Toulon nach Deutschland er mitmachte. Seine Bemühungen, eine Stelle in einem Konstruktionsbüro zu erhalten, schlugen fehl, und deshalb arbeitete er weiter als Schiffszimmergeselle auf Tecklenborgs Werft in Bremerhaven. Um in der Seefahrt Erfahrungen zu sammeln, musterte er auf holländischen und amerikanischen Segelschiffen als Schiffszimmermann an und kam so durch die ganze Welt. Da der Holzschiffbau immer mehr zurückging und Eisenschiffbau damals in Deutschland noch kaum betrieben wurde, blieb er in Philadelphia, wo er auf mehreren Werften praktisch im Eisenschiffbau arbeitete. 1871 kehrte er nach Deutschland zurück und besuchte bis 1873 die Gewerbe-Akademie in Berlin. Von dort kam er zum Vulcan nach Stettin, wo er 16 Jahre lang blieb und bis zum Oberingenieur aufrückte. Im Jahre 1889 engagierte ihn Kommerzienrat Schichau als Schiffbaudirektor für die neu zu erbauende Schichau-Werft in Danzig. Der Wunsch seines Lebens, Leiter einer Werft zu werden, ging hierdurch in Erfüllung. 20 Jahre lang war es ihm vergönnt, an der Spitze dieser bedeutenden Werft zu stehen, wo unter seiner Leitung Schiffe aller Größen und Typen entstanden. Trotz der mit seiner Stellung verbundenen großen Arbeitslast war er 12 Jahre lang im Dienste der Stadt Danzig als Stadtverordneter tätig.

Im Jahre 1909 zwang ihn ein schmerzhaftes Leiden, seine Tätigkeit aufzugeben; er zog sich in die Stadt, in der er seine Jugend verlebt hatte, nach Stralsund zurück, wo ihn seine Mitbürger dadurch ehrten, daß sie ihn im Jahre 1916, trotz seiner 70 Jahre, zum Rats Herrn wählten.

Er starb am 12. Mai 1928, betrauert von allen, die ihm in seinem langen, arbeitsreichen Leben nahegestanden hatten.

OTTO ZELLE

wurde am 23. Februar 1884 in Lehe geboren und absolvierte seine Lehrjahre bei den Firmen Seebeck und Tecklenborg in Geestemünde. Hierauf fuhr er 7 Jahre beim Norddeutschen Lloyd als Assistent und Schiffingenieur auf transatlantischen Dampfern. Inzwischen erwarb er sich das Schiffingenieurpatent erster Klasse und absolvierte nach vorausgegangenem 2 $\frac{1}{2}$ jährigem Schulbesuch die höhere Schiffs- und Maschinenbauschule in Kiel.

Nach abgelegtem Examen in Kiel war er 6 Monate als Konstrukteur bei der Schiffswerft Frerichs & Co. in Einswarden tätig. Diese Stellung verließ er 1911, um Assistent des Schiffsinspektors bei der Firma Hugo Stinnes in Hamburg zu werden. Hierauf wurde er Schiffs- und Maschininspektor der Rickmers Linie in Hamburg. Durch Vermittlung der Firma Hugo Stinnes war er dann 10 Jahre im Auslande tätig, so 3 Jahre als Leiter einer Bergwerksgesellschaft im Libanon, 2 Jahre als Oberingenieur bei der Antwerpener Schiff- und Maschinenbau-A.-G. in Antwerpen, ferner 3 Jahre Oberingenieur bei der Firma Oeresundswerft in Landskrona in Schweden. Nach Auflösung dieser Firma kehrte er 1922 nach Deutschland zurück und war bis 1924 als beratender Ingenieur für verschiedene Hamburger Reedereien tätig.

Von 1924 bis 1927 war er Direktor der Schiffswerft Union Naval de Levante in Valencia. Diese Werft wurde unter seiner Leitung erbaut, eingerichtet und organisiert. Seit August 1927 war Zelle Betriebsdirektor der Schiffswerft Henry Koch zu Lübeck.

Eine Lungenerkrankung raffte ihn im Sommer 1928 dahin.

ERNST ZETZMANN.

Ernst Zetzmann war 1873 in Sonneberg geboren und kam als Kind nach Schmalkalden, als sein Vater als Bahnhofsinspektor dorthin versetzt wurde. Nach Besuch des Realgymnasiums studierte er zunächst allgemeinen Maschinenbau in München und Charlottenburg. Während der Charlottenburger Zeit arbeitete er im Schiffbau praktisch und wandte sich dem Studium des Schiffbau zu. 1896 fand er im Reichs-Marineamt Beschäftigung als technischer Hilfsarbeiter. In dieser Tätigkeit blieb er bis 1903 mit Unterbrechung durch das Militärjahr bei der Eisenbahntruppe. Im Reichs-Marineamt wurde er bald der besondere Mitarbeiter des Chefkonstruktors Dietrich und insbesondere seines Nachfolgers, des Geheimrats Rudloff.

Nach dieser Schule übernahm Zetzmann im Jahre 1903 die Stellung eines Obergeringieurs für Kriegsschiffbau bei der Gesellschaft Weser in Bremen.

Als er am 1. Januar 1915 als Schiffbaudirektor zur Fried.-Krupp-A.-G. Germaniawerft nach Kiel ging, war er schon 4 Jahre lang Vorstandsmitglied bei der Weser gewesen und hatte bei dieser Werft den Ausbau der Großwerft und den Übergang zum Großhandelsschiffbau miterlebt.

Bei der Germaniawerft war während des Krieges der Bau von Torpedobooten und von U-Booten überwiegend; nach dem Kriege leitete Zetzmann noch den Handelsschiffbau ein und ging dann zur Aktien-Gesellschaft Weser zurück, um daselbst den Vorsitz im Vorstande zu übernehmen. Aber schon nach kurzer Zeit zwangen ihn Differenzen mit dem Aufsichtsrat Bremen zu verlassen und in Hamburg bei der Hamburg-Amerika-Linie als Schiffbautechniker einzutreten. Hier hatte Zetzmann reichlich Gelegenheit, seine Erfahrungen in den Dienst des Wiederaufbaues der Handelsflotte zu stellen.

Am 20. Oktober 1928 ereilte ihn an Bord des Dampfers „Columbus“ auf der Fahrt nach England zu den Vorbesprechungen für die internationale Konferenz zum Schutze des menschlichen Lebens auf See unerwartet der Tod. Mit Zetzmann wurde dem deutschen Schiffbau einer der befähigtesten Führer der letzten Jahrzehnte entrissen.

Gedächtnisfeier für Carl Busley.

Vorsitzender Herr Prof. Laas:

Meine Damen und Herren! Im Namen des Vorstandes eröffne ich die 29. Hauptversammlung.

Entsprechend der Tradition sind Ergebenheitstelegramme an den Schirmherrn und den Ehrenvorsitzenden der Gesellschaft abgegangen.

Wir tagen in einer trüben Zeit. Im Westen in der Eisenindustrie, im Norden in der Schiffbauindustrie wird nicht gearbeitet. Ein Ende des Kampfes ist nicht abzusehen, obgleich Arbeitgeber und Arbeitnehmer, die Schifffahrt und die ganze Wirtschaft Deutschlands schwer darunter leiden. Wegen der trüben Zeit hat der Vorstand beschlossen, das sonst übliche Festessen heute abend abzusagen.

Unverzagt aber gehen wir an unsere Aufgabe, an die Behandlung wissenschaftlicher und praktischer Probleme der Schifffahrt, des Schiffbaues und aller damit zusammenhängenden Gebiete. Wir wissen uns darin eins mit allen führenden Männern Deutschlands; und weite Kreise der Regierung und der Wirtschaft rechnen wir zu unseren Freunden. Leider haben der Herr Reichspräsident und die zuständigen Herren Reichsverkehrsminister und Reichswirtschaftsminister wegen Überlastung mit Arbeit und Einladungen sich nicht bereit finden können, an unserer Tagung teilzunehmen. Wir begrüßen die Vertreter der Reichs- und Landesregierungen und befreundeter Vereine und Verbände als unsere Gäste. Besonders möchte ich begrüßen den neuen Chef der Marineleitung, Herrn Admiral Dr. Raeder, und hoffe, daß die traditionelle Freundschaft zwischen Marineleitung und Schiffbautechnischer Gesellschaft auch unter Ihrer Leitung, Herr Admiral, bestehen bleibe. (Beifall.) Ich begrüße weiter Seine Magnifizienz, den Rektor der Technischen Hochschule, in deren Räumen wir seit 30 Jahren Gastrecht genießen.

Zum ersten Male seit Bestehen der Gesellschaft fehlt in unserer Mitte unser bewährter Vorsitzender, Geheimrat Carl Busley. Mit den Verbänden und Vereinen, in denen der Verstorbene gewirkt hat, haben wir eine gemeinsame Gedächtnisfeier vereinbart, und es werden sprechen für die Schiffbautechnischen Gesellschaft Herr Präsident Dr. Heineken, für den Deutschen Segler-Verband Herr Dr. Rakenius, für den Deutschen Luftfahrt-Verband Herr Geheimrat Dr. Hergesell, für den Automobilclub von Deutschland Graf von Arnim-Muskau, für den Deutschen Motoryacht-Verband Exzellenz Vize-

admiral a. D. Hopmann, für den Deutschen See-Verein Exzellenz Gouverneur v. Lindequist und für den Deutschen Schulschiff-Verein Herr Prof. Dr. Schilling.

Ich bitte die Herren, in der genannten Reihenfolge das Wort zu nehmen.

Dr. Ing. ehr. Ph. Heineken, Präsident des Norddeutschen Lloyd:

Meine sehr verehrten Damen und Herren! Am 13. Februar d. J. ist an Bord des D. „Fulda“ des Norddeutschen Lloyd, auf einer Reise um die Welt begriffen, während der Fahrt durch das Rote Meer unser allverehrter Herr Geheimrat Professor Dr.-Ing. ehr. Busley, Ehrenbürger der Technischen Hochschule Berlin, nach kurzer schwerer Krankheit sanft entschlafen.

Es ist mir eine besondere Ehre, auch im Auftrage des Ehrenvorsitzenden der Schiffbautechnischen Gesellschaft, Seiner Kgl. Hoheit des Großherzogs Friedrich August, unseres verschiedenen alten Freundes in Ihrem Kreise und gerade an dieser Stelle, wo wir ihn so oft haben wirken sehen und wo er noch im vorigen Jahre in voller geistiger Rüstigkeit seines Amtes als Vorsitzender der Schiffbautechnischen Gesellschaft walten konnte, in tiefster Dankbarkeit gedenken zu können. Ich bin überzeugt, daß Sie mit mir schmerzlich bedauern, daß wir diesen reichen Schatz, der sich in der Person unseres verehrten Freundes uns jahrelang darbot, nicht weiter ausschöpfen können, daß wir seiner für uns so wertvollen und allzeit nützlichen Mitarbeit in den verschiedensten Gesellschaften, Vereinigungen usw., denen er sich mit so seltener Treue in selbstlosester Weise freudig zur Verfügung stellte, nunmehr auf immer entsagen müssen. Und dennoch, meine sehr verehrten Damen und Herren, muß ein Gefühl tiefster Dankbarkeit uns ergreifen, wenn wir dessen gedenken, was uns unser lieber Geheimrat Busley zu Lebzeiten freudig gegeben und was er für uns geschaffen hat. Sein Streben und Schaffen galt nicht dem Eigennutz, nein, die Arbeit seines Lebens war seinen Mitmenschen gewidmet, sie galt seinem ganzen Volke, dem er freudig und gern als ganzer deutscher Mann zu dienen bestrebt war.

Als er im Anfang dieses Jahres seine große Weltreise antrat, konnten wir nicht ahnen, daß sie ihn schon so bald ans Ziel führen würde. Sein Gesundheitszustand war in den letzten Jahren leider nicht mehr der beste, und in den ihm nahestehenden Kreisen sah man seinem Entschluß, auch diese Reise, die an Körper und Gesundheit ganz besondere Anforderungen stellt, noch zu unternehmen, nicht ohne Sorgen entgegen. Es war in seinem Alter gewiß ein Unternehmen, das von seltener Energie und Tatkraft zeugt, wenn er im Frühjahr 1926 noch eine Reise nach Südamerika unternahm, wo er seine dort verheiratete Tochter besuchte, wenn er im darauffolgenden Frühjahr des Jahres 1927 auch noch eine Reise nach Afrika hinter sich brachte, und wenn er dann im Anfang dieses Jahres, im 78. Lebensjahre, auch noch seine große Weltreise antrat. Kein Freundesrat konnte ihn veranlassen, seine Reise wenigstens so lange zurückzustellen, bis sein durch Krankheit mitgenommener Körper mehr den Strapazen einer Reise in die Tropen gewachsen sein würde. Unter Hintansetzung

aller ihm durch Alter und Krankheit erwachsenden Beschwerden trat er seine Reise mit einer wirklich bewundernswürdigen Zuversicht an. Tatkraft und Energie waren in seinem Leben immer Eigenschaften, die ihn ganz besonders auszeichneten, aber selten konnten uns diese Eigenschaften so hervorragend zum Bewußtsein kommen, wie gerade gelegentlich der Realisierung der Reisepläne seiner letzten Lebensjahre. Er glaubte aus einem nie versiegenden Lebensquell schöpfen zu können und dachte nicht an das ewig wiederkehrende Naturgesetz, nach dem jede auch noch so starke Eiche einmal morsch wird und ihr Leben lassen muß.

Es würde dem Zweck dieses Nachrufes zuwiderlaufen, und es wäre gewiß auch nicht im Sinne unseres verstorbenen Freundes, wenn ich seines selbstlosen und erfolgreichen Wirkens für die Interessen der Allgemeinheit hier in allzu großer Breite rühmend gedenken wollte; denn was uns unser Geheimrat Busley gewesen ist, das wissen wir, die wir hier versammelt sind, alle nur zu gut.

Wir sehen ihn 1875 als Marineingenieur bei der Kaiserlichen Werft in Kiel. Schon im Jahre 1879 wurde er als Lehrer an die Marineakademie, Marineschule und Deckoffizierschule berufen, wo er bis zum Jahre 1896 wirkte und sowohl Seeoffiziere, wie auch Ingenieur aspiranten und Kadetten im Schiffsmaschinenbau unterrichtete. In dieser Lehrtätigkeit, in der er zum Professor und Geheimem Regierungsrat ernannt wurde, war es ihm vergönnt, an bevorzugter Stelle an dem sich gerade damals vorbereitenden gewaltigen Aufschwung unserer Kaiserlichen Marine mitzuarbeiten und sich den Dank des Seeoffizier- wie auch des Ingenieurkorps der Marine für seine anregende und erfolgreiche Lehrtätigkeit zu verdienen.

In die Zeit dieser Lehrtätigkeit fällt der Beginn der umfangreichen schriftstellerischen Arbeiten Busleys. Es sei hier in erster Linie an das 1883 erschienene zweibändige Standardwerk „Die Schiffsmaschine“ erinnert, das später auch in russischer und englischer Sprache erschien und das das ganze Gebiet des Schiffsmaschinenbaues in erschöpfender Darstellung behandelte und in der damaligen Fachliteratur einzig dastand. Seine Fortsetzung fand dieses Werk in den 1896 erschienenen beiden Abhandlungen „Die Entwicklung der Schiffsmaschine in den letzten Jahrzehnten“ und „Die Wasserrohrkessel der Dampfschiffe“.

Weiter verdienen genannt zu werden die folgenden Veröffentlichungen: „Die neueren Schnelldampfer“ (1891 und 1893), „Die Entwicklung des Norddeutschen Lloyd und der Hamburg-Amerika-Linie“, zusammen mit R. Haack (1893), „Die gesundheitlichen Einrichtungen der modernen Dampfschiffe“ (1897), „Der Kampf um den ostasiatischen Handel“ (1897), „Die modernen Unterseeboote“ (1899), „Die Entwicklung des Segelschiffes“ (1920).

Sie sind gleichzeitig Marksteine in der großartigen Entwicklung des Handelsschiffbaues seit Ende des vorigen Jahrhunderts bis zum Jahre 1914, an der Busley mit ganzem Herzen und geschickter Feder teilgenommen hat.

In den neunziger Jahren war er auch oft als Juror auf Industrie- und Weltausstellungen tätig, und in diesen Stellungen hat er in mühevoller Arbeit und mit großem Geschick unserem wirtschaftlichen Ansehen in der Welt die Wege

geeignet und geholfen, unserem Vaterlande in der Weltwirtschaft die Stellung zu verschaffen, die ihm gebührte. In späteren Jahren hat er als Präsident des Ausstellungs- und Messeamtes seine reichen Erfahrungen auf diesem für unsere wirtschaftliche Entwicklung so wichtigen Gebiet mit nie erlahmender Arbeitskraft gern der Allgemeinheit zugänglich gemacht.

Es hat den Anschein, als ob seiner impulsiven Natur, deren Gesichtskreis durch die vielen Auslandsreisen ganz besonders erweitert worden ist, die rein theoretische Lehrtätigkeit auf die Dauer nicht zugesagt hat, und so tritt er nach seiner Verabschiedung aus dem Kaiserlichen Dienst in die Betriebe der F. Schichau-Werft als Bevollmächtigter ein. Es war ihm vergönnt, bis in sein hohes Alter für diese Werke tätig sein zu können, denn erst im Jahre 1920 konnte er sich entschließen, dieser hauptamtlichen Tätigkeit zu entsagen. Busley war aber nicht der Mann, der ohne ein bestimmtes Lebensziel, ohne eine gewisse Arbeitspflicht der Ruhe hätte pflegen können. Er widmete sich daher nun mit ganzer Kraft seinen zahlreichen, ihm so sehr ans Herz gewachsenen Ehrenämtern, denen er auch in jungen Jahren schon Bestes gegeben hatte. Es ist in erster Linie seinem rastlosen Wirken zu danken, daß es im Jahre 1899 gelang, die Schiffbautechnische Gesellschaft zustande zu bringen. Man konnte derzeit keine glücklichere Wahl treffen, als daß man Busley gleich mit dem Vorsitz der Schiffbautechnischen Gesellschaft betraute. Es hätte wohl kaum jemand mit mehr Liebe und Treue die Geschicke der Schiffbautechnischen Gesellschaft leiten und sie mit Energie und Tatkraft durch all die Fährnisse der Zeit führen können. Meine sehr verehrten Damen und Herren, wir können ihm nicht genug danken für das, was er aus dieser Vereinigung der Schiffbauer und Schiffbauinteressenten gemacht hat. Daß die Schiffbautechnische Gesellschaft heute auf ihrem Gebiet in der internationalen Fachwelt als die erste und bedeutendste Vertretung des deutschen Schiffbaues anerkannt und geschätzt wird, ist in erster Linie sein Verdienst, und daß er in voller geistiger Rüstigkeit bis an sein Lebensende für dieses, sein ganz besonderes Lieblingskind wirken konnte, wollen wir als besondere Gnade Gottes ansehen.

Daneben hat Busley, wie Ihnen bekannt ist, in einer ganzen Reihe anderer Vereinigungen eine führende Rolle einnehmen können. Ich erwähne nur den früheren Deutschen Flottenverein, den jetzigen Deutschen Seeverein, für dessen Idee er eifrigster Vorkämpfer war und für den er seit seiner Gründung bis zum Jahre 1908 als stellvertretender Vorsitzender im Präsidium wirkte. Auf dem Gebiete des Segel- und Motorbootportes, des Regattawesens, des Autosportes und des Luftfahrtwesens hat er ebenfalls an führender Stelle mitarbeiten können. Auch der Deutsche Schulschiffverein konnte sich seines ganz besonderen Interesses erfreuen, und so gibt es wohl kaum ein Gebiet des öffentlichen Lebens, in dem unser Freund Busley nicht mit Leib und Seele zu Haus war, und dem er sein nie versagendes Organisationstalent nicht freudig und gern zur Verfügung gestellt hätte.

Unser lieber Freund, Geheimrat Dr. Busley, ist von uns gegangen, nicht ohne uns sein Bestes gegeben zu haben. Wir haben einen alten, treuen Freund

verloren, und die dadurch entstandenen Lücken werden sich nur schwer wieder schließen lassen. Lassen Sie uns unsere Verehrung für unseren alten abberufenen Freund in dieser Stunde des Gedenkens in das stille Gelübde zusammenfassen, daß wir das von ihm in den langen Jahren treuer und unentwegter Arbeit für uns Geschaffene als ein heiliges Erbe hoch in Ehren halten und in seinem Geiste pflegen und weiter fortleben lassen wollen.

Seine Lebensarbeit soll uns sein Gedenkstein sein!

Für den Deutschen Segler-Verband:

Herr Dr. jur. Rakenius:

Sehr verehrte Herren! Der Deutsche Segler-Verband, der mit dieser Trauerversammlung seines dahingegangenen Führers, des Geheimen Regierungsrates Professor Dr.-Ing. e. h. Carl Busley gedenkt, wird ihm, dessen Lebenswerk der Deutsche Segler-Verband ist, bei seiner nächsten Vollversammlung besonders den Dank für sein Wirken erstatten; doch ist es mir eine teure Pflicht, auch an dieser Stelle unseres großen Führers zu gedenken.

Denn einen Führer hat der Deutsche Segler-Verband in Geheimrat Busley verloren, einen Mann, dessen hohe Eigenschaften ihn wie einen dazu schufen, ein Vorbild zu sein, dessen fester Sinn und leitende Hand ihn nie abweichen ließen von dem, was er als gut und recht erkannt hatte, ob er eine Majorität hinter sich hatte oder ob er erst durch das Einwirken seiner Persönlichkeit sie sich verschaffte, und der mit fester Treue unermüdlich an seinem Lebenswerke arbeitete, bis der Tod, der dann doch stärker war als seine Zähigkeit, ihm das Ruder aus der Hand nahm.

Wenn ich die Lebenslinie dieses ausgezeichneten Mannes bezeichnen soll, so scheint sie mir einer Ellipse zu gleichen, deren Brennpunkte Pflicht und Treue heißen.

Wer das Glück hatte, mit Geheimrat Busley zusammenarbeiten zu dürfen, der wußte, daß die Pflicht das Hauptgebot seines Lebens war. Nie versagte er sich den Aufgaben seines Amtes, die doch bisweilen, besonders in hohem Alter, beschwerlich waren; und wenn ich an die letzten Wochen seiner Arbeit denke, in denen er unter Aufgebot alleräußersten Willens wirkte, so möchte ich nur wünschen, daß dieses hohe Pflichtgefühl auf uns, die wir berufen sind, sein Werk fortzuführen, als ein Erbe überkommen möchte, das zu besitzen jede Mühe des Erwerbens lohnt.

Das andere, was Geheimrat Busley auszeichnete, war die Treue, die er seinem Amt und seinen Freunden bewies, und — nicht zuletzt — er blieb sich selber treu.

Diese Treue haben die Männer erfahren, die er auszeichnete durch sein Vertrauen, ein Vertrauen, auf das man sich verlassen konnte, auch wenn man durchaus nicht mit ihm einer Meinung war. Dann seine Treue zu seinem Herrscherhaus, die er auch nicht verleugnete, als unser Volk — zusammengebrochen — einer neuen Staatsform sich zuwandte; zu seinem Kaiser, von dem er mit Stolz erzählte, daß er ihm seine Professur verdanke. Und ich

denke noch mit innerer Bewegung daran, wie er mir in diese Treue einen Einblick bot, als im Herbst 1927 die große Hindenburg-Regatta auf dem Wannensee war, als mehr als 500 Yachten, über die Toppen geflaggt, in der Wannseebucht lagen, und er mir in einer Bewegtheit, die er sonst nicht leicht zeigte, sagte: „Wenn das doch unser Kaiser noch sehen könnte.“

Diese Treue, im Verein mit dem hohen Pflichtgefühl war es, die Geheimrat Busley immer wieder das Vertrauen seiner Segler gab, und wie er uns die Treue gehalten hat, so werden die Mitglieder des Deutschen Segler-Verbandes ihrem toten Führer die Treue halten über das Grab hinaus.

Für den Deutschen Luftfahrt-Verband:

Herr Geheimrat Professor Dr. Hergesell, Berlin:

Gern komme ich dem Wunsche der Schiffbautechnischen Gesellschaft nach, zu Ehren meines alten Freundes und Mitarbeiters in der Entwicklung der Luftfahrt einige Gedenkworte zu sprechen. Die Tätigkeit dieses seltenen Mannes war ja von Anfang an auf alle Fragen des menschlichen Verkehrs, mögen diese von der wissenschaftlichen oder der sportlichen Seite an ihn herangetreten sein, mit Bewußtsein gerichtet, und so hat auch die Luftfahrt sein mächtiges Wirken von Anfang an gespürt.

Schon am Ende des verflossenen Jahrhunderts tritt Busley in den Luftfahrtskreisen in Erscheinung. In Berlin wurde schon im Sommer 1881 ein deutscher Verein zur Förderung der Luftschiffahrt gegründet, der es sich zum Ziele gesetzt hatte, „die Lösung des Problems der Herstellung lenkbarer Luftschiffe mit allen Kräften zu fördern“. Welche gewaltige Aufgabe ihnen bevorstand, haben sich die Gründer dieses Vereins, die alle nicht mehr unter uns weilen, wohl nicht vorgestellt. Busley befand sich nicht unter ihnen. Er trat dem Verein erst näher, als dieser sich einem Arbeitsfelde zuwandte, auf dem Erfolge und Leistungen zu erhoffen waren. Das einzige Luftfahrzeug, das in den 80er Jahren das Luftmeer in gewissem Sinne beherrschte, wenigstens was die Vertikale angeht, war der Kugelballon oder Freiballon. Der Berliner Verein, der bald unter die Leitung meines verstorbenen Freundes Assmann gestellt wurde, vollführte eine Reihe von wissenschaftlichen und Sportfahrten bis zu sehr großen Höhen in der Atmosphäre, die weltberühmt geworden sind. Ihre Erfolge führten auch Busley in unsere Reihen. Während Assmann die wissenschaftliche Seite dieser Fahrten pflegte, war es Busley, der den sportlichen Wert des Freiballons erkannte und dessen Leistungen ausbaute. Schon 1901 trat er an die Spitze des Berliner Vereins, den er nun zielbewußt leitete. Mittlerweile hatten sich in Deutschland noch andere Luftfahrtvereine gebildet, die ähnliche Zwecke verfolgten, so in München, Straßburg, Augsburg und Wien. Busley erkannte bald, wie wichtig ein einheitliches Zusammenarbeiten dieser Bestrebungen sein müßte, vor allem nach der sportlichen Seite hin. Aber auch die wissenschaftlichen Zwecke konnte ein solches Zusammenschließen nur fördern. Schon 1896 war es mir geglückt, ein internationales Zusammenarbeiten in der wissenschaftlichen Erforschung der Atmosphäre herbeizuführen. Gern trat ich daher, in Verbindung mit den Vorständen der

obengenannten Vereine, dem Vorschlage Busleys bei, einen deutschen Luftfahrerverband zu schaffen, der nach einheitlichen Grundsätzen, in einem Grundgesetze zusammengefaßt, die wissenschaftliche Luftforschung und das sportliche Fliegen der Luftfahrt zu regeln hatte. Am 28. Dezember 1902 wurde dieser deutsche Verband zu Augsburg gegründet, mit der Hauptaufgabe, Fahrten wissenschaftlicher oder sportlicher Natur ohne gewerbsmäßige Führer zu unternehmen. Busley wurde zum Vorsitzenden und der Vortragende zum Schriftführer erwählt. Jetzt zeigte sich die glänzende Organisationsgabe unseres verstorbenen Freundes. Während bei der Gründung der Verband nur 5 Vereine mit 10 Ballonen besaß, umfaßte er im Jahre 1912 74000 Mitglieder mit 74 Regionalvereinen und mehr als 130 Freiballonen und 107 sportlichen Freiballonführern. Und was war in dieser Zeitspanne alles geschehen! Die Entwicklung einer Reihe von Lenkballonen, vor allem der beiden erfolgreichsten des Parseval und des Zeppelin. Auch hier war überall die tätige Hand Busleys zu spüren. Mit großem Geschick wußte er die Widerstände der Behörden verschiedenster Art zu überwinden. Und zuletzt seine Tätigkeit für die Entwicklung der Flugtechnik. Hier setzt vor allem das sportliche Genie dieses seltenen Mannes ein. Mit 1911 beginnen die Überlandflug-Wettbewerbe, unter denen ich besonders den ersten deutschen Rundflug um den B.-Z.-Preis der Lüfte und die 5 Prinz-Heinrich-Flüge am Oberrhein nennen möchte. Besonders diese letzten Jahre der Entwicklung gehören für alle, die dabei mitgewirkt haben, und vor allem für Busley, zu den schönsten Lebenserinnerungen. Wie oft habe ich mit ihm nach dem Kriege über diese Zeiten gesprochen, und wie war sein Herz mit Stolz erfüllt, wenn er von diesen Werken sprechen konnte.

Nun ist er dahingeshieden — fern von der Heimat. Wie sein Sterbliches zu uns zurückgekommen ist und ehrenvoll bestattet wurde, wird auch sein Unsterbliches in der Erinnerung immer bei uns bleiben. Wir Luftfahrer werden ihn nie vergessen.

Graf Arnim-Muskau, Präsident des Automobilclub von Deutschland:

Meine Damen und Herren! Das Gedächtnis Carl Busleys, dem diese Feier gewidmet ist, wird auch im Automobilclub von Deutschland stets wach bleiben. Der Ahne des jetzigen A. v. D., der damalige Deutsche Automobil-Club, in den der Verstorbene 1904 eintrat, widmete sich nicht nur dem Automobilsport im besonderen, sondern auch dem motorisierten Sport im allgemeinen, wie es der Entwicklung dieser technischen Neuerung dienlich war. Dieses erweiterte Tätigkeitsgebiet, das sich von den eben entstehenden Flugzeugen bis zum Motorboot erstreckte, bot dem erfahrenen Schiffbautechniker und passionierten Seemann, der Busley war, einen willkommenen Tummelplatz für sein schöpferisches Genie und seine unermüdliche Arbeitskraft. Schon im Jahre 1905 wurde er in den Repräsentanten-Ausschuß des nunmehr Kaiserlichen Automobil-Clubs gewählt, und 1907, als der K. A. C. sich mit besonders verstärktem Interesse auch mit dem Motorbootsport zu beschäftigen begann, wurde er Vorsitzender der neu gegründeten Motorbootskommission des K. A. C.

Als solcher hatte er im Frühjahr 1910 die Leitung der Internationalen Motorboot- und Motoren-Ausstellung inne.

Ganz besonders lebhaft war sein Interesse an der Entwicklung der Luftfahrt und, als 1912 der K. A. C. mit dem Kaiserlichen Aero-Club und dem Verein der Motorfahrzeugindustriellen, dem jetzigen Reichsverband der Deutschen Automobilindustrie, die Allgemeine Luftfahrzeug-Ausstellung veranstaltete, da war es wieder Busley, der mit seiner unermüdlichen Initiative und seinem ständig schaffenden Geist die Bedeutung des Motors für die Luftschiffahrt erkannte und im K. A. C. an der Veranstaltung mitarbeitete.

Seit dem Kriege ist eine Wandlung im Motorsport eingetreten. Aus dem rauschenden Gebirgsbach der ersten Entwicklung wurde ein ruhig fließender Strom, der sich deltagleich in einzelne Zweige teilte und diese einem fest vorgezeichneten Ziel in sicheren Bahnen entgegensandte. Auch hier bewährte sich Busleys erfahrener Rat in allen Ausschußsitzungen, und die durch seinen Tod entstandene Lücke bedeutet für uns eine empfindliche Wunde. Charakteristisch für die Persönlichkeit dieses Mannes war es, wie er es verstand, sein überlegenes Können mit der Form kameradschaftlicher Zusammenarbeit zu vereinen. Wir glauben deshalb, in seinem Sinne weitergearbeitet zu haben, als wir im April dieses Jahres die Motor-Yacht- und Landhaus-Vereinigung des Automobilclubs von Deutschland gründeten, die dem von ihm betreuten Motoryacht-Verbande angehört.

Der Dank, den wir diesem einzigartigen Sportsmann schulden, soll darin bestehen, daß wir Busleys Andenken durch sportliche Taten ehren.

Viceadmiral a. D. Hopmann, Exc., Präsident des Deutschen Motoryacht-Verbandes:

Als Präsident des Deutschen Motoryacht-Verbandes und Nachfolger Carl Busleys in diesem Amte habe ich heute hier die Ehrenpflicht, der hohen und unvergeßlichen Verdienste des Dahingeshiedenen für den deutschen Motoryachtsport sowie des Motorbootwesens überhaupt zu gedenken. Es war bezeichnend für ihn und seinen schaffensfreudigen, auch in die Zukunft schauenden Geist, daß er dieser Neuerscheinung auf dem Gebiete des Wassersports als alter Segler seinerzeit nicht kühl und souverän den Rücken wies, sondern sich mit der ihm eigenartigen Regsamkeit ihrer annahm und seine reichen Erfahrungen und großen organisatorischen Talente ihr zur Verfügung stellte, so daß er auch hierin Bahnbrecher und Baumeister wurde. Schon im November 1907 gründete er aus den damals noch wenig zahlreich bestehenden Motoryachtclubs den Deutschen Motoryacht-Verband und wurde dessen Vorsitzender. Wenige Monate darauf, im Jahre 1908, vertrat er bei der Bildung der Union Internationale du Yachting Automobile diesen Verband, wobei man ihm das Amt des 1. stellvertretenden Vorsitzenden übertrug. Dann kam der Weltkrieg. Da konnte er mit hoher Befriedigung erleben, daß zahlreiche Boote des von ihm geschaffenen Verbandes sich in dem Kaiserlichen Freiwilligen Motorboot-Korps auf allen Fronten in Küstengewässern, Flüssen und Seen erfolgreich betätigten. Ost-

und Nordsee, Schwarzes Meer, Maaß und Schelde, Weichsel, Donau und selbst Dnjepr wissen davon zu erzählen. Nach dem Weltkrieg wandte er sich mit alter Rüstigkeit und Energie dem Wiederaufbau des Verlorenen zu und wußte manche der zahlreichen Schwierigkeiten, die auch unserem Verband die ersten Nachkriegsjahre brachten, mit Geschick abzuwenden. Als dann im Jahre 1923 die früher von ihm geleitete Union Internationale du Yachting Automobile mehrfach den Wunsch aussprach, den Deutschen Motoryacht-Verband wieder zu ihren Mitgliedern zu zählen, lehnte er diesen Vorschlag nicht ab, sondern befürwortete ihn unter vollster Wahrung unserer nationalen Würde. Der Eintritt erfolgte sodann bereits im Jahre 1924, und in den folgenden Jahren haben sich deutsche Motorboote an Wettfahrten im Auslande, in England, Amerika, Frankreich, Holland und Schweden mehrfach erfolgreich beteiligt. Die erste internationale Wettfahrt in Deutschland fand im Juni 1928 auf dem Templiner See statt und zeigte eine recht befriedigende Teilnahme von ausländischen Booten, Engländer, Amerikaner und Franzosen. Busley hatte gehofft, zu dieser Wettfahrt, der er großes Interesse entgegengebracht hatte, rechtzeitig von seiner Weltreise zurück zu sein. Das Schicksal hat anders entschieden.

Es ist hier nicht Zeit und Ort, die zahlreichen Verdienste Busleys für den Motorbootsport in Einzelheiten zu schildern und auszuführen, in welcher fördernder, befruchtender Weise er auf die deutsche Bootsbau- und Motorenindustrie gewirkt hat. Wohl aber ist es meine Pflicht, im Namen aller Vereine und Mitglieder des Deutschen Motoryacht-Verbandes zu erklären, daß wir das Andenken dieses ausgezeichneten, hochbedeutenden Mannes, der mehr als zwanzig Jahre unser Wegweiser und Führer war, treu und unvergänglich im Herzen wahren werden.

Für den Deutschen See-Verein:

Herr Staatssekretär a. D. von Lindequist, Berlin:

Der Name Busleys ist für alle Zeiten auf das engste mit der Geschichte des Deutschen Flottenvereins verknüpft, war er doch einer der eifrigsten Vorkämpfer für den Gedanken der Errichtung eines Deutschen Flottenvereins in den 90er Jahren des vorigen Jahrhunderts. Als 1898 die Gründung des Flottenvereins vollzogen wurde, wurde Geheimrat Busley in den Vorstand und in das Präsidium, den damaligen geschäftsführenden Ausschuß, gewählt. Wiederholt ist er als geschäftsführender Vorsitzender tätig gewesen.

Als dann bei den Reichstagswahlen des Jahres 1906/07 bekanntlich eine schwere Krisis über den Flottenverein hereinbrach, ist es wiederum Geheimrat Busley gewesen, der in die Bresche sprang. Nach Rücktritt des Präsidiums übernahm er, zusammen mit Geheimrat Ravené, die Führung der Geschäfte und leitete die entscheidende Hauptversammlung in Danzig im Jahre 1908, in welcher es seiner Geschicklichkeit in der Verhandlungsführung gelang, die Gegensätze zu überbrücken und die Krise zu lösen. Daß sich mein hochverehrter Vorgänger, der Großadmiral von Köster, bereit fand, die auf ihn gefallene Wahl anzunehmen, ist nicht zum wenigsten Busleys Einfluß zuzuschreiben.

Bis zu seinem Tode hat er weiter dem Vorstand angehört und ist ihm auch treu geblieben, als nach Kriegsende der Flottenverein auf Vorschlag meines Vorgängers im Einvernehmen mit den großen Reedereien den Namen „Deutscher Seeverein“ annahm. Bis zuletzt ist er ein regelmäßiger Teilnehmer unserer Vorstandssitzungen und Hauptversammlungen gewesen, wo sein Rat stets besonders in die Wagschale fiel. In der diesjährigen Hauptversammlung in Danzig, an demselben Ort, wo vor genau 30 Jahren der Heimgegangene dem Flottenverein in schwerer Zeit so wertvolle Dienste geleistet hatte, hat der Deutsche Seeverein des ausgezeichneten Mannes feierlich gedacht. Sein Andenken wird bei ihm für alle Zeiten in dankbarster Erinnerung fortleben und in hohen Ehren gehalten werden.

Herr Prof. Dr. Schilling, Geschäftsführender Vorsitzender des Deutschen Schulschiff-Vereins:

Meine sehr geehrten Damen und Herren! Als am 13. Februar d. J. der Telegraph die Nachricht brachte, daß unser Freund Carl Busley an einer schweren Lungenentzündung auf der Fahrt nach dem Osten vor Aden gestorben war, da ging durch die weiten Kreise deutscher Schifffahrt ein wehmütiges Trauern, und überall, wo dieser seltene Mann mit Rat und Tat gearbeitet hatte, gingen, dem Auge nicht sichtbar, die Flaggen halbstock. Mir als Vertreter des Deutschen Schulschiff-Vereins ist es vergönnt, in dieser feierlichen Stunde Worte der Erinnerung an diese hochansehnliche Versammlung zu richten. Wenn meine Worte die letzten sind, die im Kreise der Vereinigungen ausgesprochen werden, so möge die Wiederholung mancher Gedanken und Bilder ein deutliches Zeichen der Gemeinsamkeit und Einigkeit in dem Empfinden von Trauer und Schmerz sein.

Busleys hervorragende pädagogische Begabung wurde in seiner Tätigkeit in der Kaiserlichen Marine frühzeitig erkannt, er durfte sie betätigen als Lehrer an der Marineschule, als Lehrer an der Marineakademie. Seine durch Kenntnisse und Klarheit des Vortrages ausgezeichnete Lehrtätigkeit fand nicht nur bei seinen Schülern Anerkennung, sondern wurde von seinen Vorgesetzten durch schnelle Beförderung in seiner militärischen Laufbahn belohnt. Als Busley einen Ruf an die Technischen Lehranstalten in Bremen ablehnte, verlieh ihm der Kaiser, dem er häufig bei verschiedenen Anlässen nähertrat, den Titel Professor.

Neben seiner Tätigkeit als Lehrer bewährte sich Busley schon frühzeitig auf schriftstellerischem Gebiete, sein Lehrbuch über die Schiffsmaschine, eine Reihe viel verbreiteter Veröffentlichungen in Zeitschriften und in Einzelwerken erwiesen den hohen Stand seines Wissens und die Begabung klaren Ausdrucks. Er stand im Mittelpunkt des öffentlichen Interesses, als seine Vorträge zum Besten des Deutschen Flotten-Vereins und die von ihm zusammengebrachte Ausstellung von Schiffstypen ihn durch ganz Deutschland führte.

Die Erfolge seiner Lehrtätigkeit, die Freude an allen Fragen der Erziehung im gleichen Maße, wie an der Entwicklung der deutschen Schifffahrt mußte es dem Ehrenvorsitzenden der Schiffbautechnischen Gesellschaft Seiner König-

lichen Hoheit dem Großherzoge von Oldenburg, der zugleich den Ehrenvorsitz im Deutschen Schulschiff-Verein innehat, nahelegen, Carl Busley auch für diesen Verein zu interessieren. Die Sonderheit des Baues der Schulschiffe, für die sich allmählich vergrößernde Flotte des Deutschen Schulschiff-Vereins gab unserem Freunde bald Gelegenheit, seine Erfahrungen und seine umfangreichen Kenntnisse bei diesen Aufgaben zur Verfügung zu stellen. Gern unterzog er sich besonderer Aufträge der Erkundung und Prüfung in den verschiedenen Gebieten, stets bereit gab er dem Großherzog jede erforderliche Auskunft und Unterstützung, und dankbar werden wir, die wir in leitender Stellung jahrzehntelang mit ihm an demselben Werke tätig waren, seiner regen Mitarbeit für alle Zeit gedenken.

Neben dieser praktischen Veranlagung lag Busley aber auch in besonderem Grade die erzieherische Aufgabe des Deutschen Schulschiff-Vereins am Herzen, besonders in den ersten aufbauenden Jahren zeigte er großes Interesse an der Aufstellung der Lehrpläne und der Instruktionen für Kapitäne und Offiziere. Häufig nahm er an der Besichtigung der Schulschiffe und ihrer Besatzung teil und ging mit besonderem Verständnis die Reihe der Schiffsjungen durch, dem einen einen leichten Tadel, dem anderen ein freundliches Wort aussprechend. Mit seinem höheren Alter mußte er diese Aufgabe zu seinem eigenen Bedauern aufgeben, aber das Interesse für die Entwicklung des Vereins ließ darum nicht nach, und mit eindringlicher Teilnahme verfolgte er den Durchgang des Vereins durch die Kriegszeit, die die Schulschiffe vorübergehend für die Ausbildung von Mannschaften der Kriegsmarine tätig werden ließ, aber schließlich den Verlust zweier Schulschiffe nach sich zog, sowie die gefährliche Zeit der Inflation, durch die der Weitblick der deutschen Reedereien den Verein zum Wiederaufbau führte. Noch gesteigert zeigte sich sein Interesse, als es dem Verein ermöglicht wurde, durch den Bau eines neuen Schiffes, „Schulschiff Deutschland“, die Erziehungstätigkeit des Vereins zu erweitern; ein herzlich gehaltener Glückwunsch an mich war Ausdruck seiner teilnehmenden Freude.

Über Sache und erzieherischer Begabung stand aber der Mensch! Sein ins einzelne gehender Fleiß und seine stete Bereitschaft, seine Person einzusetzen für alle Aufgaben, die seiner vielseitigen Veranlagung entsprachen, die bewundernswerte Regelmäßigkeit, mit der er an den Sitzungen des Vorstandes und des Geschäftsführenden Ausschusses teilnahm, sein tiefes Eindringen in alle Aufgaben unserer Organisation machte ihn während der Zeit körperlicher Frische zu einem besonders wertvollen Mitarbeiter. Mit der Treue zu der Sache verband er auch die Treue zur Person! Unserem verehrten Ehrenvorsitzenden, dem Großherzog von Oldenburg, war Busley auch auf diesem Gebiete ein gern-gesehener Berater, ich entledge mich eines Auftrages des Großherzogs, wenn ich auch an dieser Stelle Busley Dank und Anerkennung in seinem Namen nachrufe. Treue hielt Busley auch uns allen in der Leitung des Vereins und im Geschäftsführenden Ausschusse. Mir persönlich nahe befreundet, hatte er für jeden ein freundliches Wort, für jeden opferbereite Hilfe; Liebenswürdigkeit und Kameradschaftssinn ließen ihn in unserer Mitte bei der Arbeit und in gemein-

samen Stunden der Erholung gern zum Mittelpunkt der Unterhaltung im kleinen Kreise werden, und selbst wenn Meinungsverschiedenheiten auftraten, mit ihm war zu streiten, denn er verletzte nie die Form und fand Verständnis auch für die Ansicht des Gegners.

So darf auch der Deutsche Schulschiff-Verein mit seinem Ehrenvorsitzenden an der Spitze an dieser Stelle dem heimgegangenen Freund aufrichtigen Dank und tiefgefühlte Anerkennung in aller Treue nachrufen. Sein Name wird auf den Blättern der Geschichte des Deutschen Schulschiff-Vereins ruhmvoll verzeichnet werden; sein Andenken wird bleiben, solange die Flagge des Deutschen Schulschiff-Vereins auf seinen Schiffen über den Meeren weht!

Vorsitzender Herr Prof. Laas:

Die Ansprachen, für die ich den Herren Rednern den warmen Dank der Versammlung aussprechen darf, haben uns das Lebensbild eines Mannes entrollt, der Jahrzehnte vor dem Kriege an allen großen Bestrebungen teilnahm, die Deutschlands Seegeltung und industriellen Aufstieg betrafen. Ungewöhnlich vielseitig war sein Wirken. Überall war er mit ganzer Seele dabei. Sein Werk überdauert sein Leben.

Erhoben von der Erinnerung an die großen Zeiten der Vergangenheit, durchglüht von dem Sehnen nach neuem Aufstieg, wollen wir — und das gilt ganz besonders für die Jüngeren unter uns — mit ganzer Kraft daran arbeiten, daß Deutschland wieder zu Ansehen und Macht gelangt. Mit diesem Wunsche schließe ich die Feier.

Vorträge
der
29. Hauptversammlung.

IV. Die Schwimmfähigkeit der Fahrgastschiffe nach Havarien und ihre internationale Regelung.

Von Professor W. Laas, Berlin.

Der am 20. Januar 1914 von 13 Schiffahrtsstaaten unterzeichnete „Internationale Vertrag zum Schutze des menschlichen Lebens auf See“ enthält über das praktische Verfahren die Abschnitte:

Titel III: Sicherheit der Seefahrt.

Titel IV: Bauart der Schiffe.

Titel V: Funkentelegraphie.

Titel VI: Rettungsgeräte und Maßnahmen gegen Feuergefahr.

Zu dem Vertrage gehört das „Reglement“, welches die genannten Abschnitte durch eine Reihe von Einzelbestimmungen ergänzt.

Die heutigen Ausführungen beschäftigen sich nur mit dem Titel IV, „Bauart der Schiffe“, und den dazugehörigen Artikeln V—XXVI des Reglements.

Vertrag und Reglement waren in wichtigen Einzelheiten nicht zu direkt brauchbaren Vorschriften gekommen; die vereinbarten Richtlinien sollten durch weitere Untersuchungen in den einzelnen Vertragsländern zu Vorschriften vervollständigt werden. Verhandlungen über das Ergebnis der Untersuchungen sollten unter Führung der britischen Regierung stattfinden. Noch in den letzten Tagen des Juli 1914 waren Vertreter Deutschlands mit Sachverständigen aus anderen Ländern in Paris zusammen. Der Krieg verhinderte den Abschluß der internationalen Verhandlungen, doch wurden die Untersuchungen in den Hauptschiffahrtsländern, besonders in England und Deutschland, auch im Kriege fortgesetzt. In Deutschland beschäftigte sich im Auftrage des Reichsministeriums des Innern die „Baukommission“ von 1914 mit der Vorbereitung der in Aussicht genommenen Verordnungen des Bundesrats. Der Vorsitzende der Baukommission, Herr Prof. Pagel, hat hier 1915 über das bis dahin vorliegende Ergebnis der Beratungen berichtet¹.

Nach dem Krieg wurde ohne Hinzuziehung von Deutschland zwischen einzelnen Vertragsstaaten weiter verhandelt, und auch die private Vereinigung der Reeder beschäftigte sich in den „International Shipping Conferences“ der letzten Jahre unter Beteiligung Deutschlands mit den Auswirkungen des Vertrages von 1914.

¹ „Die Schottvorschriften des internationalen Vertrages zum Schutze des menschlichen Lebens auf See.“ Jahrb. Schiffbaut. Ges. 1916.

Im Herbst 1927 fragte die britische Regierung die in Betracht kommenden Schiffahrtsstaaten, ob sie bereit seien zu einer neuen internationalen Konferenz über „Safety of Life at Sea“, und schlug vor, als Grundlage der neuen Verhandlungen die inzwischen seit 1915 in England bestehenden und im einzelnen wiederholt abgeänderten Ausführungsbestimmungen¹ zu benutzen.

Der Vorschlag wurde angenommen, als Termin für die Konferenz ist der Frühling 1929 in Aussicht genommen; eine Vorbesprechung zwischen den Vertretern des später erwähnten Bauausschusses und den Sachverständigen des Board of Trade hat Ende Oktober 1928 in London stattgefunden.

Mit der sachlichen Prüfung der britischen Vorschläge betreffend „Bauart der Schiffe“ beauftragte das Reichsverkehrsministerium 1927 den Germanischen Lloyd, der hierzu die seit 1914 bestehende Baukommission heranziehen sollte.

Die nachfolgenden Ausführungen sind das Ergebnis der Beratungen des neuen „Bauausschusses von 1927“, dem die leitenden Schiffbauer unserer großen Reedereien und Werften ihre wertvolle Arbeit bereitwillig zur Verfügung gestellt haben.

Die bevorstehenden internationalen Verhandlungen sollen den Vertrag von 1914 zu brauchbaren Vorschriften verarbeiten unter Benutzung der Erfahrungen und der technischen Fortschritte seit 1914. Es ist also zu erwarten, daß der ganze Fragenkomplex auch über die sicherste Bauart der Schiffe wieder aufgerollt wird. Im Rahmen eines Vortrages können heute nur die wichtigsten Teile in großen Umrissen behandelt werden.

Die Bestimmungen über die „Bauart der Schiffe“ umfassen die beiden Gruppen „Schotteinteilung“ und „konstruktive Einzelheiten“. Die wichtigste und schwierigste Gruppe ist die Schotteinteilung, während die konstruktiven Einzelheiten zwar einen großen Umfang einnehmen, aber verhältnismäßig leicht international zu regeln sind.

A. Schotteinteilung.

Die Schotteinteilung soll ein Schiff auch nach einer schweren Havarie möglichst lange schwimmfähig halten. Die Forderung nach Unsinkbarkeit ist praktisch unerfüllbar für eiserne Schiffe. Bei ganz schweren Havarien, bei denen Wasser schließlich, wenn auch vielleicht erst nach Tagen, in alle Räume des Schiffes eindringt, sind unsinkbar nur Holzschiffe mit schwimmfähiger Ladung, z. B. Holzladung.

Bei eisernen Schiffen muß der Erbauer sich darauf beschränken, dem Schiff den erreichbaren Grad an Schwimmfähigkeit für eine möglichst lange Zeit zu geben.

Der Vertrag von 1914 sollte nur Anwendung finden für Fahrgastschiffe; als solches gilt nach § 2 jedes mit Maschinenkraft fortbewegte Kauffahrteischiff, das mehr als 12 Passagiere an Bord hat und von einem Vertragsstaat zu einem anderen fährt.

Abgesehen von der Zahl der Passagiere (12 erschien schon 1914 einigen Staaten eine zu geringe Grenze) ist anzunehmen, daß an dieser Auffassung bei neuen

¹ Instructions as to the Survey of Passenger Steamships (London 1915—1928).

internationalen Verhandlungen nichts Wesentliches geändert wird; ich nehme sie also als gegeben. Das Für und Wider der Regelung der Schwimmfähigkeit von reinen Frachtschiffen dürfte besser in späteren besonderen internationalen Konferenzen zusammen mit dem Freibord behandelt werden. Die Sicherung des Personenverkehrs in der nationalen Küstenfahrt bleibt den einzelnen Staaten überlassen.

Die Schotteinteilung eines Schiffes zur Erreichung eines bestimmten Grades von Schwimmfähigkeit bei schweren Havarien läßt sich rechnerisch behandeln. Wie alle technischen Rechnungen bedarf aber auch diese gewisser Annahmen.

Geeignet hat man sich international auf folgende Grundlagen der Rechnung:

1. Die Tauchgrenze.

Ein Schiff soll als noch schwimmfähig gelten, wenn es nach einer schweren Havarie nicht tiefer eintaucht als bis zum Schottendeck, wenn es also seinen Freibord, d. h. seine Reserven an Schwimmfähigkeit, verloren hat. Ein gewisser



Abb. 1. Frachtfahrgastschiff von 97,50 m Länge.

a) Trimmlage, wenn der Laderaum 2 voll Wasser ist; b) Querschnitt durch den Maschinenraum, aufrechte Lage; c) Querschnitt durch den Maschinenraum, 5° Schlagseite; d) Querschnitt durch den Laderaum 1, aufrechte Lage; e) Querschnitt durch den Laderaum 1, 5° Schlagseite.

Sicherheitsrand ist festgelegt, indem als „Tauchgrenze“ eine Linie von 76 mm = 3'' engl. unterhalb der Oberkante des Schottendecks bestimmt worden ist, hierdurch bleibt ein Rest an Schwimmfähigkeit von einigen Prozenten des Displacements übrig. Die Sicherheit ist aber praktisch erheblich größer, weil auch beim Eintauchen des Schottendecks (z. B. beim Schlingern des Schiffes) das Wasser noch nicht in die unbeschädigten Räume laufen kann; es wird am Eindringen verhindert durch die Sülle der Aufbauten und Luken (Abb. 1).

2. Die Flutbarkeit.

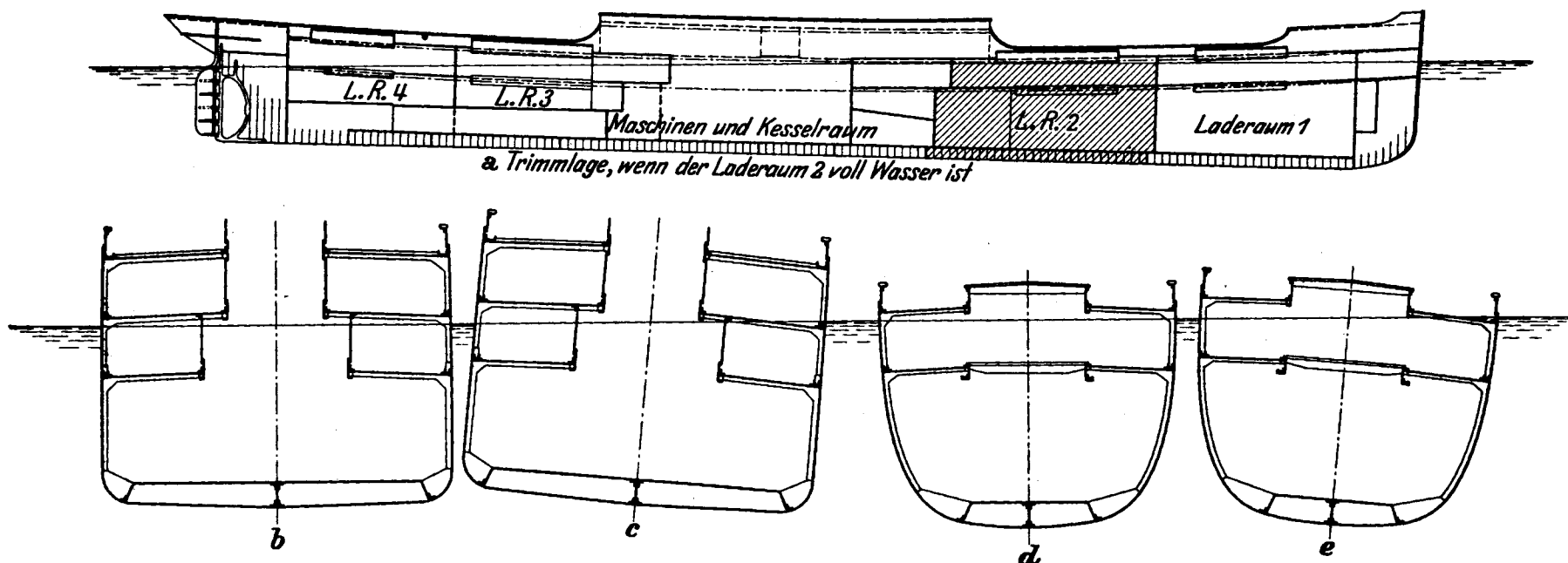
Die unteren Räume des Schiffes enthalten Maschinen, Kessel, Kohlen, Speise- oder Trinkwasser, Ladung, Proviant, so daß nicht 100% Wasser eindringen kann. Der Prozentsatz des Wassers, das in einen Raum eindringen kann, wird als „Flutbarkeit“ (permeability) bezeichnet. Die größte Flutbarkeit von etwa 95 haben also leere Räume, in denen nur Konstruktionsteile des Schiffes, Passagiereinrich-

tung, Rohrleitungen, Wegerung, Zement vorhanden sind; die geringste Flutbarkeit von Null hätte ein Raum, der ganz mit Ladung ausgefüllt ist, z. B. mit Wasser oder Öl.

Die seit 1896 bestehenden Vorschriften der Seeberufsgenossenschaft (S.B.G.) sprechen von „Abzügen“ und erlauben je nach Art und Größe der Schiffe 5 bis $33\frac{1}{3}\%$ Abzüge; in der internationalen Sprache würde das bedeuten eine Flutbarkeit von $95-66\frac{2}{3}\%$.

Der Vertrag von 1914 regelt die der Rechnung — als Annahme — zugrunde gelegte Flutbarkeit nach bestimmten Formeln, die der praktischen Erfahrung entnommen sind, in den Grenzen von $95-60\%$.

Die neuen britischen Vorschläge vereinfachen die Berechnung der Flutbarkeit und wurden vom Bauausschuß für annehmbar gehalten, wenn sich nicht noch eine weitere Vereinfachung erzielen läßt. Die größte Flutbarkeit von 95 hat ein leerer Raum. In die größte Gefahr kommt ein Schiff, wenn gerade dieser Raum durch eine Havarie beschädigt wird. Es ist aber sehr unwahrscheinlich, daß das Schiff mit einem ganz leeren Raum noch auf der Ladelinie geschwommen hat, die der Berechnung der Schotteinteilung zugrunde lag. Das würde voraussetzen, daß die anderen Laderäume so voll gepackt worden sind, daß die Tragfähigkeit des Schiffes bis zur Tiefladelinie voll ausgenutzt wird. Ferner müßte der volle Brennstoff und die sonstige Ausrüstung (Proviant und Wasser) noch vorhanden sein, d. h. der Unfall müßte kurz nach dem Auslaufen ein sonst voll beladenes Schiff gerade in dem einen ganz leeren Laderaum treffen, das wäre ein Zusammentreffen von vielen ungünstigen Umständen. Aber selbst in einem solchen Fall soll das Schiff noch schwimmfähig bleiben, wenn auch an der äußersten Tauchgrenze. Es ist erkennbar, daß eine solche Berechnung der Schotteinteilung für die weitaus überwiegenden Fälle einen hohen Grad von stiller Reserve enthält.

Mit den genannten Annahmen „Tauchgrenze“ und „Flutbarkeit“, die beide erhebliche Reserven an Sicherheit enthalten, läßt sich nun die Schotteinteilung jedes Schiffes mathematisch berechnen, d. h. es läßt sich feststellen, wie lang bei einem bestimmten Tiefgang des Schiffes ein Raum an jeder Stelle des Schiffes sein darf, damit das Schiff bei schwerer Beschädigung dieses Raumes bei der angenommenen Flutbarkeit nicht tiefer sinkt als bis zur Tauchgrenze. Das Ergebnis der Rechnung ist die Schottkurve, die als eine Charakterkurve des Schiffes bezeichnet werden kann. Jedes Schiff hat seine eigene Schottkurve, deren Gestalt abhängig ist, unter den beiden Annahmen der „Tauchgrenze“ und der „Flutbarkeit“, von der Form über und unter Wasser und von dem gewünschten Tiefgang. Das gleiche Schiff hat also für verschiedene Tiefgänge verschiedene Schottkurven: je geringer der gefahrene Tiefgang, um so länger könnten die Räume sein und umgekehrt. Das sog. „Unsinkbarkeitszeichen“  des Germ. Lloyd wird also stets für einen bestimmten Tiefgang ausgestellt.

Über die Art der Berechnung der Schottkurven enthält die Literatur reichliche Angaben. In Deutschland hat zuerst mein zweiter Vorgänger, Middendorf, 1897 ausführlich das Rechnungsverfahren behandelt¹.

¹ Vorschriften der Seeberufsgenossenschaft über wasserdichte Schotte für Post- und Passagierdampfer. Z. d. V. d. I. 1897.

Die Berechnung der Schottkurve eines Schiffes galt und gilt als eine sehr umständliche Arbeit, die gewöhnlich etwa 8 Tage Zeit erfordert und nur geübten Rechnern fehlerlos gelingt. Man ist daher bestrebt gewesen, die umständliche genaue Rechnung durch eine ausreichende und einfache Annäherung zu ersetzen. Die einfachste Annäherung enthalten die bekannten von Middendorf ausgearbeiteten Schottvorschriften der S.B.G., die in Deutschland seit 1896 Gültigkeit haben. Diese Vorschriften ermöglichen, für jedes Schiff und jeden Tiefgang in etwa einer halben Stunde die Schottkurve zu bestimmen. Das scheint zunächst im Widerspruch zu stehen mit der Behauptung, daß jedes Schiff seine charakteristische Schottkurve hat, die nur durch genaue Rechnung zu bestimmen ist.

Middendorf ist zu seinem Annäherungsverfahren auf folgendem Wege gekommen. Er hat die genauen Schottkurven einer Anzahl von Schiffen unter bestimmten vereinfachenden Annahmen (z. B. über den Sprung) auf gleichen Längenmaßstab gebracht und dann in die Vorschriften die untere Begrenzungskurve der Kurvenschar übernommen, d. h. er hat als Vorschrift eine Schotteinteilung gewählt, die für die meisten Fälle erheblich kleiner ist als die durch genaue Rechnung ermittelte, oder anders ausgedrückt, in den Schottvorschriften der S.B.G., die den großen Vorzug der Einfachheit haben, steckt eine beträchtliche stille Reserve für die meisten Fälle. Dem wird dadurch Rechnung getragen, daß den Werften gestattet ist, wenn sie mit den Schottkurven der S.B.G. keine brauchbare Schotteinteilung eines Schiffes erzielen, durch genaue Rechnung die Schotteinteilung zu bestimmen. Andererseits haben auch häufig Reedereien von den Werften für Grenzfälle den Nachweis durch genaue Rechnung gefordert, daß die S.B.G.-Kurve oder die von der Werft gewählte Schotteinteilung genügende Sicherheit enthält. Es ist also festzustellen, daß die S.B.G.-Kurven wegen ihrer Einfachheit hauptsächlich bei Entwürfen benutzt wurden und daß in den meisten Fällen in Deutschland beim Bau der Schiffe genaue Schottkurven berechnet worden sind.

Die Konferenz von 1913/14 konnte sich nicht entschließen, die S.B.G.-Kurven zu übernehmen. Artikel VI des Reglements sagt: Bei der Bestimmung der Überflutungslänge für irgendeinen Punkt der Schiffslänge müssen die Form, der Tiefgang und andere geometrische Unterscheidungsmerkmale des Schiffes berücksichtigt werden.

Auf Grund dieser Bestimmung sind nun in England und Deutschland neue Annäherungsverfahren ausgearbeitet worden, die die individuelle Form der Schiffe mehr berücksichtigen wollen. Das britische Bulkhead Committee hat das Ergebnis seiner Bemühungen bereits 1914/15 veröffentlicht.

Die deutsche Kommission hat 1915 das britische Verfahren geprüft und festgestellt, daß die Genauigkeit nicht immer befriedigt. Der im November 1925 verstorbene Vorsitzende der Baukommission von 1914, Prof. Pagel, und sein Hauptmitarbeiter in diesen Fragen, der im April 1928 verstorbene stellvertretende Direktor des Germanischen Lloyd, Carl Müller, haben sich in unermüdlicher jahrelanger Arbeit bemüht, an der Hand der Formpläne der deutschen Vorkriegsflotte ein Annäherungsverfahren herauszubringen, das in einfacher Form mög-

lichst genaue Schottkurven ergibt. Das Verfahren ist bisher, abgesehen von den Angaben im Vortrag des Prof. Pagel 1915, nur intern bei den beteiligten Werften und Reedereien bekannt, eine Veröffentlichung erschien noch nicht erwünscht, weil immer weitere Verbesserungen erstrebt wurden. Die beiden Annäherungsverfahren — das britische und das deutsche — sind nun neuerdings vom Bauausschuß unter bereitwilliger Mitwirkung der großen deutschen Reedereien und Werften an der Hand von einer großen Zahl neuer deutscher Schiffe geprüft worden. Das Ergebnis ist das folgende:

Das britische Verfahren ist sehr umständlich, obgleich es sorgfältig ausgearbeitete Vordrucke und Kurventafeln enthält. Es setzt eine Reihe von Formkoeffizienten voraus (Displacements-Völligkeitsgrad des Schiffes, Wasserlinienvölligkeitsgrad, Längenträgheitsmoment und Schwerpunktslage der mittleren Wasserlinie, sowie Größe der Spantflächen bis zur Tauchgrenze), also es bedingt, daß eine fertige Zeichnung der Form des Schiffes über und unter Wasser vorliegt. (Die Kurven der S.B.G. verlangen nur Angaben über die Länge, Höhe, Tiefgang, Sprungverlauf und Art des Schiffes.)

Das britische Verfahren erfordert viel Zwischenrechnungen, Interpolationen und Korrekturen, so daß selbst ein geübter Rechner etwa 2 Tage arbeiten muß, um die Schottkurven des Schiffes zu erhalten, für die die vorbereitenden Formrechnungen schon vorhanden sind.

Das Ergebnis hat sich in einigen Fällen für normale Schiffe mittlerer Größe als gut erwiesen, aber es zeigen sich auch, besonders bei irgendwie nach Größe, Art oder Form extremen Schiffen, Abweichungen bis zu 30%.

Das deutsche Verfahren versucht mit möglichst wenigen Angaben konstruktiver Natur auszukommen, es will auch schon im Anfang der Entwurfsarbeit brauchbar sein, es begnügt sich daher mit den Formkoeffizienten

Völligkeit des Displacements	}	für Vor- und Hinterschiff getrennt
Völligkeit des Hauptspants		
Völligkeit der mittleren Wasserlinie		

und sucht mit einfachen Hilfskurven (21 Tafeln von Querkurven gegenüber bisher 7 der S.B.G.) möglichst schnell die Schottkurve zu ermitteln. Aber auch das deutsche Verfahren kann ohne Korrekturen nicht auskommen für folgende Abweichungen:

1. Sprungkorrektur für jede Abweichung des Sprunges vom Normalen der Kurventafeln. Diese Korrektur ist die wichtigste, weil sie unter Umständen die größten Abweichungen ergibt.

2. Korrektur für Abweichungen der Völligkeit des Überwasserschiffes (α -Korrektur).

3. Korrektur für volle Hecks (Kreuzerhecks).

Man macht bei Anwendung der Annäherungsverfahren immer wieder die Erfahrung, daß dieselben gut stimmen für alle mittleren und normalen Fälle (das ist kein Wunder, da es ja Mittelwerte aus einer großen Zahl von Neubauten in Kurven und Tabellen sind), daß aber überraschende Ausfälle bei scheinbar gar

nicht großen Abweichungen in der Form auftreten, die auch in deutschen Annäherungsverfahren Fehler bis 23 % gegenüber dem genauen Rechnungsverfahren ergeben.

Nachdem das britische Verfahren seit über 10 Jahren eingeführt ist, nehmen die Engländer für sich in Anspruch, daß es sich gut bewährt habe. Wir sind auf Grund unserer Prüfung anderer Meinung.

Das deutsche Annäherungsverfahren ist dem Board of Trade (B. o. T.) auf dessen Wunsch zur Prüfung übersandt worden; ich fürchte, daß die Engländer zu dem gleichen Urteil über unser Verfahren kommen, wie wir über das ihrige, nämlich, daß es gut paßt für die Art Schiffe, aus denen es berechnet ist, aber schlecht für andere Formen.

Der tiefere Grund für das Versagen jedes Annäherungsverfahrens liegt eben darin, daß die Schottkurven selbst für Schiffe gleicher Art und Größe sehr verschieden ausfallen, wenn die Schiffe verschiedene Form unter und über Wasser haben. Da die Form der Schiffe sich zur Zeit nach den Erkenntnissen der Strömungswissenschaft zweifellos in einer Gärung befindet und daher unmöglich international festgelegt werden kann, so ist jeder Versuch eines genauen Annäherungsverfahrens zum Mißerfolg verurteilt, wenn man nicht, wie die Kurven der S.B.G., sehr weit auf der sicheren Seite bleiben will, d. h. erheblich zuviel verlangen will.

Es lag daher nahe zu versuchen, ob man nicht das genaue, d. h. das individuelle Rechnungsverfahren so vereinfachen kann, daß es ganz oder nahezu in derselben Zeit ausgeführt werden kann wie die Annäherungsverfahren, wenigstens wie das britische.

Das ist gelungen. Der seit Jahren mit dieser Frage beschäftigte Spezialist des Germanischen Lloyd, Herr Dipl.-Ing. Schirokauer, hat ein solches Verfahren erdacht, das tatsächlich in fast derselben Zeit wie das britische Annäherungsverfahren eine genaue Schottkurve für jedes einzelne Schiff ergibt¹. Hiermit entfällt die Notwendigkeit eines Annäherungsverfahrens für die internationale Regelung. Für Entwurfszwecke können sich die Werften der einfachen Kurven der S.B.G. bedienen, die hierfür auch heute noch in gewissen Grenzen (in denen sie entstanden sind) brauchbar sind, oder sie können sich selbst Annäherungswerte schaffen. Nach Ansicht der Sachverständigen des Bauausschusses sollte international für jedes Fahrgastschiff die genaue Berechnung der Schottkurve nach einheitlichen Grundsätzen über Tauchgrenze und Flutbarkeit verlangt werden. Der Stand des wissenschaftlichen Schiffbaues verlangt und ermöglicht dies.

Mit der Schottkurve, die auch „Kurve der flutbaren Längen“ genannt wird, ist die Länge bestimmt, die eine Abteilung haben darf, damit das Schiff bei der angenommenen Flutbarkeit dieser Abteilung nicht tiefer eintaucht als bis etwas unter das Schottendeck. In den Grenzen der Schottkurve hat der Konstrukteur volle Freiheit, die Länge der Abteilungen zu bestimmen, d. h. die Schotte zu

¹ Vereinfachtes Verfahren zur exakten rechnerischen Ermittlung von Schottkurven. Z. Schiffbau u. Schifffahrt Jg. 1928, H. 14. Englische Übersetzung in Shipbuilding and Shipping Record v. 6. Sept. 1928.

setzen. Die Abb. 2 zeigt an einem praktischen Beispiel den Zusammenhang zwischen Schottkurve und Schotteinteilung. Da die Schottkurven in Prozenten der Länge des Schiffes aufgetragen werden, so ist der Maßstab ganz beliebig. In der Praxis werden in Deutschland meist 0,5 m Länge der Schottkurve gewählt, wie in den Schottvorschriften der S.B.G.; bei Übersichten auch wohl 0,25, für genauere Rechnungen unter Umständen 1,0 m.

Die Ordinaten der Schottkurven zeigen also in dem gewählten Maßstab an jeder Stelle die größte zulässige Länge einer Abteilung, deren Mitte an der betreffenden Ordinate der Schottkurve liegt. Schwierigkeiten entstehen beim Schiffsentwurf meist bei den vorderen oder hinteren Laderäumen, d. h. an den Stellen, wo die Schottkurve am tiefsten liegt. Die Länge der Endräume und der mittschiffs liegenden Maschinen- und Kesselräume wird durch die Schottkurve selten behindert. Meist behindert nur an einer Stelle des Schiffes die Schottkurve den Konstrukteur in der freien Schotteinteilung oder beschränkt die Wünsche des Reeders nach großen Laderäumen. Hierin liegt also wieder eine



Abb. 2. Frachtfahrgastschiff von 97,50 m Länge. Kurve der flutbaren Längen und Schotteinteilung. Die Flutbarkeiten sind den Vorschriften der Seeberufsgenossenschaft 1908 entnommen. Die beiden vorderen, die beiden hinteren oder eine beliebige Abteilung kann leck werden.

stille Reserve der Sicherheit. Wenn bei einer schweren Havarie nicht gerade dieser eine Raum getroffen wird, so könnte der getroffene Raum noch höhere Flutbarkeit haben, als für die Berechnung angenommen ist, sogar ganz leer sein, oder es sinkt das Schiff nicht bis zur Tauchgrenze. Die Abb. 2 zeigt, daß die tatsächliche Länge des dritten Raumes von vorn um 13 % bzw. 22 % unter der zulässigen Länge bleibt.

Nach den bisherigen Betrachtungen liegen also in der Berechnung und Benutzung der Schottkurven schon an drei Stellen stille Reserven der Sicherheit, in der angenommenen Tauchgrenze, in der angenommenen Flutbarkeit und in der Tatsache, daß die Länge der meisten Abteilungen unter der zulässigen Länge bleibt. Trotzdem nennt man ein solches Schiff, wie bisher behandelt, ein Einabteilungsschiff: bei einem solchen Schiff kann eine, d. h. jede beliebige Abteilung voll Wasser laufen, ohne daß das Schiff seine Schwimmfähigkeit verliert.

Mit dieser Forderung begnügt sich aber die Praxis in Deutschland seit 1896, international seit 1914 nur bei den kleinsten Fahrgast-Seeschiffen. Der Vertrag von 1914 hat das Prinzip aufgestellt, daß die Sicherheit abhängig sein soll von der Länge des Schiffes und dem Verwendungszweck. Hiermit

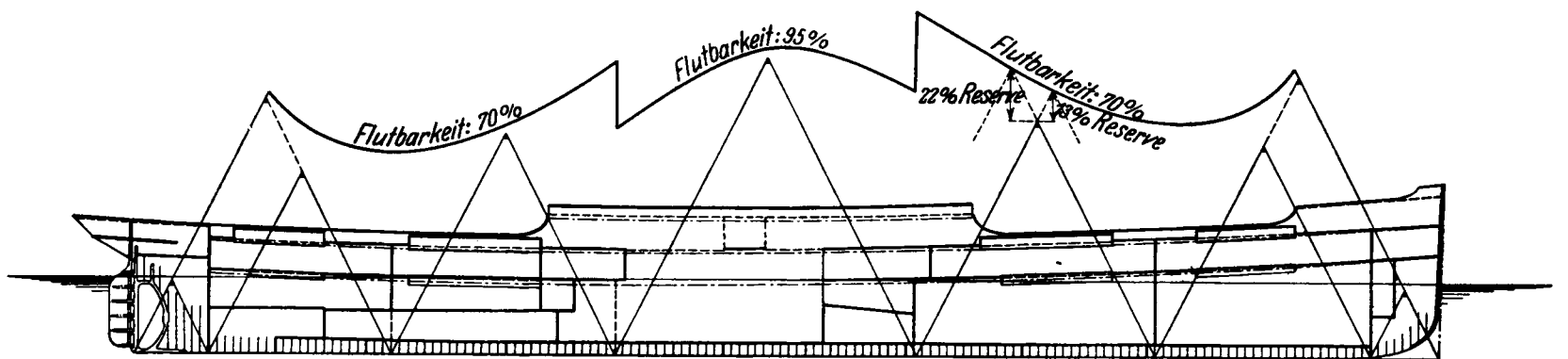
komme ich zu dem Teil der internationalen Verhandlungen, der am meisten umstritten ist und deshalb am schwierigsten zu behandeln ist, schwierig besonders deshalb, weil hier die zwingende Rechnung aufhört und der Streit der Meinungen über den Grad der zu fordernden Sicherheit anfängt. Die Leitworte in der weiteren Behandlung sind „Abteilungsfaktor“ und „Kennzeichen des Verwendungszweckes“.

Die seit 1896 bestehenden Schottvorschriften der S.B.G. enthalten beide Gedanken, die von der internationalen Regelung 1914 übernommen sind, sie bestimmen, daß bei größeren Schiffen nicht nur eine, sondern zwei Abteilungen vollaufen können sollen, sie verlangen also, daß größere Schiffe Zweiabteilungsschiffe sind. Bei den Grenzen für die schärfere Bestimmung wird zwischen Schnelldampfern und Fracht- und Passagierdampfern unterschieden.

Schnelldampfer sind scharfe, schnelle Schiffe, die viel Passagiere und wenig Fracht fahren, Fracht- und Passagierdampfer sind völlig gebaute, langsamere Schiffe, die viel Ladung und mehr als 50 Passagiere befördern.

Es ist klar, daß diese Grenzen heute nicht mehr scharf gezogen werden können, sie waren bei Entstehung der Vorschriften noch scharf vorhanden, als die berühmten Schnelldampfer des N.D.L. mit erheblich größerer Geschwindigkeit als alle anderen deutschen Schiffe gebaut wurden, haben sich aber in den letzten Jahrzehnten verwischt, und seit 1914 hat tatsächlich kein deutsches Schiff mehr das Schottenzertifikat für Schnelldampfer erhalten, sondern entsprechend dem Zweck und den für heutige Verhältnisse mäßigen Geschwindigkeiten haben sich die Reedereien und Aufsichtsstellen mit der Erteilung der Zertifikate für Fracht- und Passagierschiffe begnügt. Die Grenzen der Zweiabteilungsschiffe liegen in der S.B.G.-Vorschrift für Schnelldampfer bei 120 m Länge, für Fracht- und Passagierdampfer bei 150 m, für ganz große Schiffe laufen die Forderungen für beide Gruppen zusammen.

Die stufenweise Erhöhung der Anforderungen hat sich in der Praxis als eine Störung bei der Konstruktion herausgestellt. Nach dem Vertrag von 1914 tritt die Erhöhung der Sicherheit allmählich ein, d. h. es gibt keine scharfe Grenze zwischen Einabteilungsschiffen und Zweiabteilungsschiffen, sondern der Grad der erhöhten Sicherheit wird geregelt durch den sog. Abteilungsfaktor. Gehen wir aus von den schärfsten Anforderungen, die an die sog. Schnelldampfer gestellt werden, so beginnen sie mit der Forderung des Einabteilungsschiffes bei dem kleinsten hochseegehenden Schiff in der internationalen Fahrt bei einer Länge von 79 m. Diese Schiffe erhalten den Abteilungsfaktor 1, d. h. die zulässige Länge ist gleich der durch die Schottkurven errechneten flutbaren Länge.

Ein Schiff von 149 m erhält den Abteilungsfaktor 0,5, d. h. die zulässige Länge ist nur halb so groß wie die flutbare, es ist praktisch ein Zweiabteilungsschiff.

Ein Schiff von 274 m Länge erhält den Abteilungsfaktor 0,34, d. h. die zulässige Länge ist nur etwa ein Drittel so groß wie die flutbare Länge, es ist ein Dreiabteilungsschiff. Die Grenzen entsprechen ungefähr den seit 1914 geltenden

deutschen Bestimmungen oder Vorschlägen. Zwischen diesen drei Punkten ist eine Kurve gezogen, im Vertrag und der Literatur der letzten 15 Jahre bekannt als Kurve C für Schnelldampfer, d. h. als das Maximum der Anforderungen an die hochwertigsten Schiffe.

Die Längen zwischen 79, 149 und 274 m erhalten Zwischenwerte nach der Kurve C, die parallel zur Grundlinie ausläuft, d. h. auch Schiffe über 274 m brauchen nicht mehr als Dreiabteilungsschiffe zu sein.

Der Sinn dieser nach langen Verhandlungen angenommenen Bestimmung ist der, daß der Grad der Sicherheit mit der Länge der Schiffe zunehmen soll oder, anders ausgedrückt, daß zu den vorhandenen stillen Reserven noch mit der Größe der Schiffe zunehmende weitere Reserven an Sicherheit geschaffen werden sollen. Es wird gegen diese Regelung eingewendet, daß es keinen Sinn hat, z. B. von einem 1,28-Abteilungsschiff oder einem 1 $\frac{1}{2}$ - oder 1,77-Abteilungsschiff zu sprechen. Wenn mehr als eine Abteilung beschädigt wird, so läuft eben auch in die zweite Abteilung so viel Wasser, wie darin Platz hat. Das Wasser kümmert sich nicht um den Abteilungsfaktor, und das 1,77-Abteilungsschiff sinkt genau so wie das Einabteilungsschiff, wenn mehr als eine Abteilung schwer beschädigt wird.

Gewiß, es können solche Fälle vorkommen. Trotz aller Bestimmungen und trotz weit höherer Sicherheiten kommen auch sonst im Leben Unfälle vor; ein Zusammentreffen vieler unglücklicher Umstände wirft alle Vorschriften über den Haufen.

Trotzdem schließe ich mich dem Urteil meines Vorgängers, Professor Pagel, an, das er hier vor 13 Jahren ausgesprochen hat: die allmähliche, nicht sprunghafte Steigerung des Sicherheitsgrades für größere Schiffe durch den Abteilungsfaktor des Vertrages von 1914 gegenüber der sprunghaften Steigerung in den Vorschriften der S.B.G. ist ein Fortschritt. Es wäre auch falsch, in eine neue umfangreiche Erörterung dieser Frage eintreten zu wollen. Die viel wichtigere internationale Regelung würde dadurch nur gestört werden.

Wohl aber ist anzunehmen, daß die neue Konferenz eingehend über den Grad der Sicherheitssteigerung verhandeln wird. Über diesen Punkt ist im letzten Jahrzehnt hauptsächlich in England am meisten diskutiert.

Ich habe bisher nur gesprochen von dem Maximum an Forderungen für die hochwertigsten Schiffe, das durch die Kurve C dargestellt wird. Der Vertrag von 1914 enthält auch ein Minimum, dargestellt durch die Kurve B des Abteilungs-faktors für Schiffe in gemischter Fahrt (d. h. Fracht- und Personenfahrt). Auch diese Kurve ist 1914 gewählt im Anhalt an Bestimmungen der S.B.G. für Fracht- und Passagierschiffe. Sie besagt, daß für die gemischte Fahrt ein Einabteilungsschiff verlangt wird bei einer Länge von 90 m, ein Zweiabteilungsschiff bei 174 m und ein Dreiabteilungsschiff bei 274 m, bei kleinen und mittleren Längen sind die Anforderungen an die Schiffe in gemischter Fahrt also wesentlich geringer, für große Schiffe über 200 m laufen die Anforderungen praktisch zusammen (siehe Abb. 3).

Diese Kurven C und B haben nun in England seit Kriegsende, d. h. seitdem für den Personenverkehr viele neue Schiffe mittlerer Größe gebaut worden sind,

starke Kritik hervorgerufen. Ein besonders vom Board of Trade eingesetztes Informal Committee hat jahrelang darüber beraten¹. Das Ergebnis ist, daß in den neuesten Bestimmungen des B.o.T. die Kurve B fortgefallen und dafür eine Kurve A gesetzt worden ist, die das Minimum der Anforderungen darstellen soll. Die Kurve A ist im Charakter ähnlich der Kurve C, sie besagt, daß für Schiffe in gemischter Fahrt mit wenig Fahrgästen (die Grenze ist bei 12 Personen) ein Einabteilungsschiff bei einer Länge von 130 m verlangt wird, ein Zweiabteilungsschiff bei 241 und ein Dreiabteilungsschiff überhaupt nicht; für diese Art Schiff endet der Abteilungsfaktor bei 0,45, d. h. man begnügt sich mit einer Erhöhung der Sicherheit gegenüber dem Einabteilungsschiff auf das 2,22fache.

Die britische Regierung schlägt nun vor, die Kurve A an Stelle der 1914 beschlossenen Kurve B international festzusetzen als Minimum der Anforderungen. Bevor ich mich dazu äußere, muß das weitere Verfahren nach den neuen britischen



Abb. 3. Kurvenblatt für die Ermittlung des Abteilungsfaktors. Als Beispiel ist die Ermittlung für ein Fracht- und Fahrgastschiff von 228 m eingetragen.

Vorschlägen gekennzeichnet werden. Ebenso wie der Sicherheitsgrad zunehmen soll mit der Länge der Schiffe, soll er auch zunehmen bei gleicher Länge mit der Zahl der Fahrgäste und der Geschwindigkeit. Für jedes Schiff im internationalen Personenverkehr soll also ein Abteilungsfaktor gefunden werden zwischen den Kurven A und C. Hierzu dient das „Kennzeichen des Verwendungszwecks“. Die Bestimmung des Kennzeichens war 1914 weiteren Verhandlungen vorbehalten. Die deutsche Baukommission hat einen Vorschlag ausgearbeitet, der die Schiffe unterscheidet nach der mittleren Flutbarkeit; das ist sinngemäß, da die Flutbarkeit um so größer wird, je mehr Passagiere und je weniger Ladung gefahren werden. Die höhere mittlere Flutbarkeit zeigt also an, daß das Schiff mehr zu der Kurve C neigt als zu der (damals gültigen) Kurve B.

Das B.o.T. hat eine Formel dafür aufgestellt:

$$C_s = 72 \left(\frac{M + 2P_1}{V + P_1 - P} \right) \quad \text{wenn} \quad P_1 > P$$

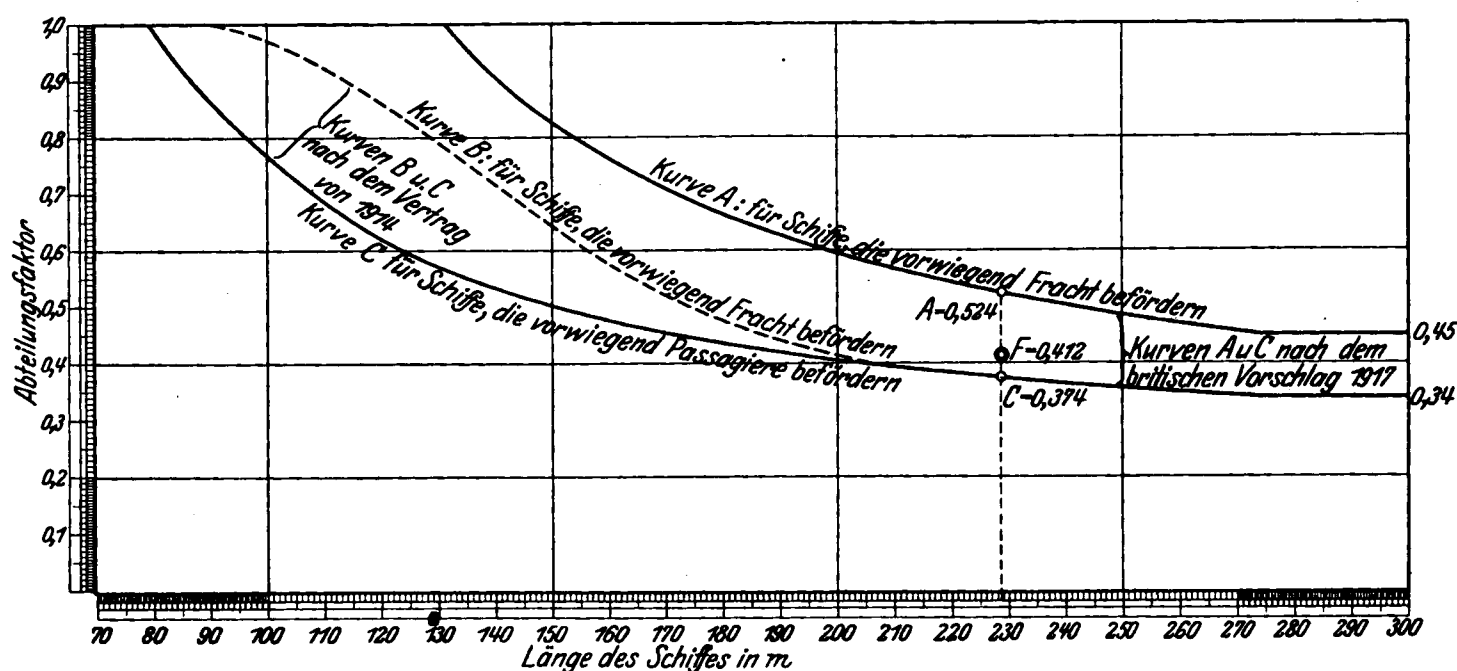
¹ Report of the Informal Committee appointed by the Board of Trade to consider and report on Bulkheads and Watertight Subdivision of Passenger Steamships 1922—24, London 1925.

sonst

$$C_s = 72 \frac{(M + 2P)}{V}.$$

Hierin bedeutet:

 C_s = Kennzeichen des Verwendungszweckes, M = Größe des Maschinenraumes, P_1 = $0,6 NL$ oder $200 N$ (der jeweils größte Wert gilt), N = Anzahl der Passagiere, P = Größe der Passagier- und Mannschaftsräume unter dem Schottendeck, V = Gesamtvolumen der Schiffe unter dem Schottendeck.

Der deutsche Bauausschuß hat diese Formel geprüft und für brauchbar befunden, wenn sich nicht noch eine weitere Vereinfachung finden läßt. Den Verhandlungen über diesen Punkt möchte ich nicht vorgreifen; es ist nicht von großer Bedeutung, ob man sich auf diesen oder jenen Vorschlag einigt.

Hiernach läßt sich also für jedes Schiff nach seiner Länge und nach seinem Kennzeichen des Verwendungszweckes der zugehörige Punkt zwischen den Kurven A und C bestimmen, der seinen Abteilungs faktor angibt, d. h. den Grad der vermehrten Sicherheit gegenüber dem Einabteilungsschiff. Die Kurve der so berechneten zulässigen Länge für ein Schiff von 228,6 m (750') Länge zeigt Abb. 4.

Für dieses Schiff berechnet sich das Kennzeichen des Verwendungszweckes nach den Formeln S. 37—38 der „Instructions as to the Survey of Passenger Steamships 1928“ wie folgt:

Anzahl der Passagiere	$N = 1870,$
$P_1 = 0,6 NL$	$= 841\,758$ cu. ft.
Gesamtraum	$V = 2\,142\,303$ cu. ft.
Maschinenraum	$M = 1\,433\,712$ cu. ft.
Passagier- und Mannschaftsräume . . .	$P = 695\,525$ cu. ft.

da

$$P_1 > P,$$

$$C_s = 72 \left[\frac{M + 2P_1}{V + P_1 - P} \right] = 98,$$

$$A = \frac{190}{L - 198} + 0,18 = 0,524,$$

$$C = \frac{104}{L - 145} + 0,202 = 0,374,$$

$$F = A - \frac{(A - C)(C_s - 23)}{100} = 0,412 = \text{Abteilungs faktor.}$$

Hieraus ergibt sich die Kurve der zulässigen Längen.

Unter der Annahme, daß Lage und Gesamtlänge der Maschinen- und Kesselräume konstruktiv bestimmt werden, kann das Schiff nach der Kurve der zulässigen Länge die in Abb. 4 angegebene Raumeinteilung mit 12 Schotten erhalten. Das Schiff hat aber tatsächlich 14 Schotte erhalten (siehe Abb. 5), und zwar eins mehr im Mittelschiff, eins mehr im Vorschiff. Während es nach den Vorschriften zwischen dem Zwei- und Dreiabteilungsschiff liegt, ist es tatsächlich zum größten Teil als Dreiabteilungsschiff gebaut, im Vorschiff können

sogar vier Abteilungen vollaufen, ohne daß das Schiff seine Schwimmfähigkeit verliert.

An Hand dieses Beispiels muß noch auf einen Unterschied zwischen dem Vertrag von 1914 und den neuen britischen Vorschlägen aufmerksam gemacht werden. Der Vertrag von 1914 bestimmte einen besonderen Schutz des Vorschiffs bei den ganz großen Schiffen; es wurde gefordert, daß für Schiffe von



Abb. 4. Fracht- und Fahrgastschiff von 228 m Länge. Kurve der flutbaren Längen. Kurve der zulässigen Längen (Abteilungsfaktor = 0,412). Das Schiff würde den Vorschriften entsprechend mit 12 Schotten gebaut werden können; und zwar 5 im Hinterschiff (Reserven bis 53 %), 4 im Maschinen- und Kesselraum (Reserven bis 32 %). 3 im Vorschiff (Reserven bis 64 %), an den Enden können 3 Abteilungen vollaufen.

213—251 m Länge die drei vordersten und für alle größeren Schiffe die vier vordersten Abteilungen vollaufen dürfen. Die Forderung nach weitgehendem Schutze des Vorschiffs, die auch in den Vorschriften der Seeberufsgenossenschaft nicht enthalten war, ist 1914 wohl hauptsächlich unter dem Eindruck des Unterganges der „Titanic“ entstanden, die nach dem Zusammenstoß mit einem Eis-

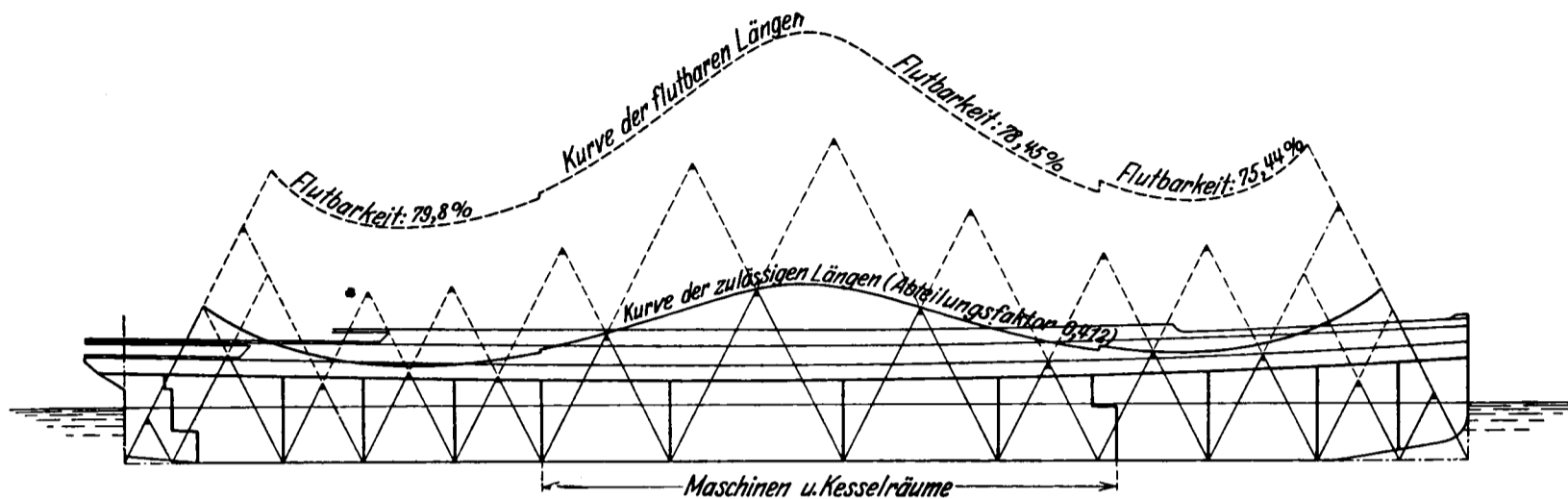

Abb. 5. Dasselbe Schiff wie Abb. 4, aber mit 14 Schotten, wie es gebaut wurde. Bei den angenommenen Flutbarkeiten können fast überall 3 beliebige Abteilungen vollaufen, im Vorschiff sogar 4 Abteilungen.

berg infolge der starken Beschädigung des Vorschiffs sank. Diese Forderung, die durch das Beispiel von Abb. 5 noch überschritten ist, hat durch die neuesten britischen Vorschläge eine bessere Form erhalten. Dagegen ist eine andere Bestimmung erweitert worden, die für die internationalen Verhandlungen von Bedeutung ist. Der Vertrag von 1914 besagt (Artikel 17), wenn ein Schiff mit seiner Sicherheit durch die Schotteinteilung noch über die Bestimmungen des

Vertrages hinausgeht, so soll auf Antrag des Reeders im Zertifikat ein entsprechender Vermerk aufgenommen werden.

Die neuen britischen Vorschriften enthalten denselben Gedanken etwas erweitert in den Nr. 125—127 der „Instructions“; ein Vermerk soll aber nur aufgenommen werden, wenn die Schotteinteilung mehr als 10 % besser ist als die vorgeschriebene.

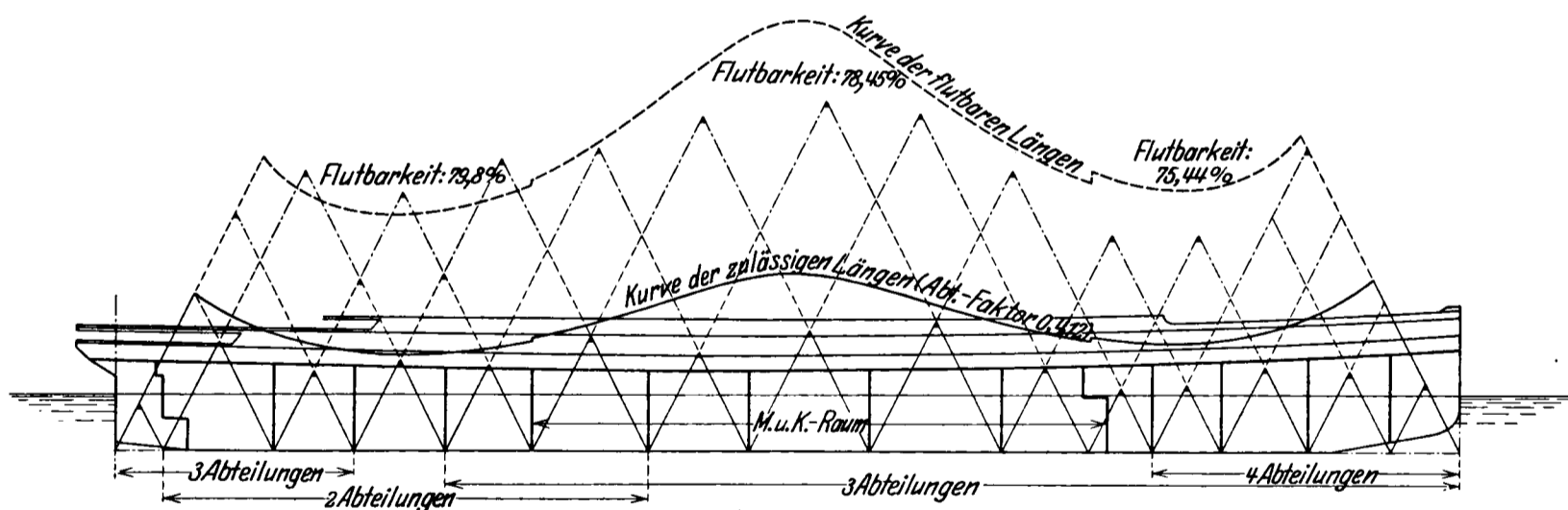
Hiermit ist der Überblick abgeschlossen über die internationale Regelung der Schotteinteilung der Fahrgastschiffe, soweit sie im Vertrag von 1914 festgelegt oder neuerdings von der britischen Regierung vorgeschlagen ist. Wenn ich nun einige kurze Bemerkungen daran knüpfte, so kann ich nur meine private Ansicht äußern, da ich den Verhandlungen in London nicht vorgreifen möchte. Es erscheint mir aber wichtig, darüber eine öffentliche Aussprache auch in diesem Kreise herbeizuführen, um alles zu tun, was zur Klärung der etwas komplizierten technischen Fragen der Sicherheit des Personenverkehrs über See beitragen kann.

Der neue Vorschlag der britischen Regierung verringert die Mindestanforderungen gegenüber den Abmachungen des Vertrages von 1914. Die Gründe hierfür sind in dem gedruckten Berichte des Informal Committee von 1922—1924 ausführlich behandelt. Ich kann mich auf kurze Angaben beschränken: Die internationale Konferenz von 1913 und der Vertrag von 1914 waren unter dem Eindruck des Unterganges der „Titanic“ im Jahre 1912 zustande gekommen. Man bemühte sich, eine möglichst weitgehende Sicherheit im Bau der Schiffe zu erreichen, eine Grenze war nur gezogen in Artikel 17 des Vertrages, der lautet: „Die Schiffe sollen unter Berücksichtigung ihres Verwendungszweckes mit einer möglichst wirksamen Schotteinteilung versehen werden.“ Das heißt, man wollte verhüten, daß etwa die Bestimmungen zu dem Extrem führen, den Seeverkehr zu unterbinden, um Unfälle zu verhüten. Erfahrungen lagen nur in Deutschland vor, man verschärfte aber die deutschen Bestimmungen noch erheblich.

Wie sich der Vertrag von 1914 praktisch auswirken würde, konnte erst beurteilt werden, als man anfing, Schiffe danach zu konstruieren, also nach dem Kriege. Da stellte sich nun in England heraus, daß man wohl 1914 etwas zu weit gegangen war, und die britische Regierung mußte den Bedürfnissen langsam etwas nachgeben. Mit gewissem Recht wurde geltend gemacht, daß ein Zweiabteilungsschiff doch wirklich das äußerste sei, was man an Sicherheit vorschreiben sollte. Auch die S.B.G.-Vorschriften gehen nicht über das Zweiabteilungsschiff hinaus.

Nach dem Kriege richteten sich die Neubauten in der Schotteinteilung zunächst bis etwa 1921, soweit angängig, nach den Bestimmungen des Vertrages von 1914, obgleich derselbe noch keine Gesetzeskraft erlangt hatte. Besondere Schwierigkeiten sind in Deutschland nicht aufgetreten, da bis 1921 hauptsächlich kleinere und mittlere Schiffe gebaut worden sind.

Aufgabe des Bauausschusses war es zu untersuchen, wie die Sicherheit der deutschen Personenschiffe sich nach den neuen britischen Vorschlägen gestaltet. Hierzu wurden für etwa 20 neuere deutsche Schiffe in den Längen von 85 m

bis 277 m zunächst die Kurven der flutbaren Längen ermittelt, und zwar erstens durch genaue Rechnung, zweitens nach dem neuen britischen Annäherungsverfahren und drittens nach dem von der Baukommission von 1914 ausgearbeiteten deutschen Annäherungsverfahren. Hierbei wurde, um einen Vergleich zu ermöglichen, für alle 3 Fälle die gleiche Flutbarkeit zugrunde gelegt, und zwar die des B. o. T. Der Vergleich der 3 Rechnungsverfahren zeigte das auf S. 6 u. 7 behandelte Ergebnis. Unter Ausschaltung der beiden Annäherungsverfahren wurde dann aus den genau berechneten Kurven der flutbaren Längen die Kurven der zulässigen Längen berechnet, und zwar sowohl nach B. o. T. mit dessen Kennzeichen des Verwendungszwecks und dessen Abteilungsfaktor (Kurven *A* und *C*) als auch mit dem Kennzeichen des Verwendungszwecks der Baukommission von 1914 und dem Abteilungsfaktor des Vertrags von 1914 (Kurven *B* und *C*). Diese beiden Kurven der zulässigen Längen wurden verglichen mit den zulässigen Längen nach den bestehenden Vorschriften der S.B.G. mit folgendem Ergebnis:

a) Wesentliche Unterschiede ergeben sich aus den verschiedenen Flutbarkeiten der Maschinen- und Kesselräume. Die Vorschriften der S.B.G. für Fracht- und Passagierdampfer rechnen mit 95 % Flutbarkeit, während die Flutbarkeit nach B. o. T. rund 80 % beträgt. Hierzu ist zu bemerken, daß eine Flutbarkeit von 95 % für Maschinen- und Kesselräume viel zu hoch ist.

b) Bei den kleineren Schiffen etwa bis 130 m Länge verlangt S.B.G. eine etwas engere Schottenstellung als B. o. T.

c) Bei den mittleren Schiffen unter 150 m Länge ist der zulässige Schottabstand nach B. o. T. teilweise erheblich enger als nach S.B.G. (150 m ist die Grenze für Zweiabteilungsschiffe bei der S.B.G.).

d) Bei Schiffen über 150 m kehrt sich das Verhältnis zunächst wieder um. Die S.B.G. ist etwas schärfer als B. o. T.

e) Bei ganz großen Schiffen ist B. o. T. wieder schärfer als S.B.G.

f) Das unter b) bis e) Gesagte gilt in etwas verstärktem Maße angenähert auch für den Vergleich des Vertrages von 1914 mit den Vorschriften der S.B.G.

Um ein Gesamturteil über den Grad der Sicherheit zu bekommen, ist für die behandelten Fälle der mittlere Schottabstand mit der Größe der Schiffe multipliziert worden. Wenn hierbei die Länge der Schiffe als Maß der Größe angenommen wird, ist die Sicherheit der gesamten deutschen Personenschiffahrt über See nach den bestehenden Vorschriften der S.B.G. im ganzen genommen praktisch gleichwertig mit den neuen Vorschlägen des B. o. T. für die internationale Regelung. Legt man als Maß der Größe die Zahl der Fahrgäste zugrunde, so ergibt sich, daß die Sicherheit nach dem Vorschlage des B. o. T. noch um einige Prozente über die bestehende Sicherheit nach S.B.G. hinausgeht.

Auf Grund dieser langwierigen sorgfältigen Untersuchung ist der Bauausschuß zu dem Urteil gekommen, daß die neuen britischen Vorschläge über die Schotteinteilung der Fahrgastschiffe in ihrem Gesamtergebnis für die deutsche Schifffahrt annehmbar sind, vorbehaltlich einiger Wünsche über das Verfahren der Berechnung.

B. Konstruktive Einzelheiten.

Die zweite Gruppe der britischen Vorschläge über die Bauart der Schiffe regelt alle die Einzelheiten, welche notwendig sind, damit die Schotteinteilung in dem beabsichtigten Umfang auch sicher wirksam werden kann, wenn ein oder mehrere Räume voll Wasser laufen. Es muß dafür gesorgt werden, daß der Wassereinbruch auf die havarierten Räume beschränkt bleibt. Dazu müssen zunächst die Schotte so stark gebaut werden, daß sie auch unter dem Druck des bis zum Schottendeck eingedrungenen Wassers praktisch dicht bleiben. Diese Aufgabe ist inzwischen durch die Vorschriften der Klassifikationsgesellschaften gelöst. Es bedarf also nur der internationalen Forderung, daß alle Personenschiffe im Seeverkehr die höchste Klasse einer anerkannten Klassifikationsgesellschaft besitzen müssen, wie dies in Deutschland bereits für Auswandererschiffe gesetzlich vorgeschrieben ist.

Nun sind aber Öffnungen in den Schotten für den normalen Betrieb nicht zu vermeiden. Besonders der Betrieb der gesamten komplizierten Maschinen- und Kesselanlage eines großen Schiffes fordert Türen in den Schotten unter Wasser, und zwar aus Sicherheitsgründen, damit der leitende Maschinist die verschiedenen Teile des Betriebes gut unter Aufsicht haben kann. Es wäre falsch, etwa radikal alle Türen unter Wasser zu verbieten, denn dadurch würden erhebliche Gefahrenmomente für den laufenden Betrieb geschaffen. Die Forderung der Sicherheit muß sich darauf beschränken, Bestimmungen über die Art und Bedienung der Türen zu erlassen, und die Schiffbautechnik hat hierfür Sonderkonstruktionen geschaffen, die in ihrer Zweckmäßigkeit, Zuverlässigkeit und Einheitlichkeit der Bedienung durch einen Handgriff von der Kommandobrücke allen Anforderungen genügen. Öffnungen sind aber auch sonst nicht zu vermeiden zur Durchführung von Rohrleitungen, für Fenster, für Kohlen, für Ladung usw., und es gilt durch internationale Vereinbarung für Bauart und Betrieb aller dieser Einzelheiten Vorschriften zu erlassen, die so klar und umfassend sind, daß ihre gleichartige Anwendung an jeder Stelle der Erde sichergestellt ist. Die Vorschriften sollen aber nicht so ins einzelne gehen, daß sie auf den technischen Fortschritt hemmend wirken. Dieser Teil der internationalen Verhandlungen, durch den Vertrag von 1914 gut vorbereitet, wird zwar im einzelnen noch allerlei Arbeit machen, doch ist zu erwarten, daß keine unüberwindlichen Schwierigkeiten auftreten werden. Die Arbeiten des Bauausschusses hierüber sind noch nicht abgeschlossen, es würde auch zu weit führen, im Rahmen eines Vortrages auf diese Einzelheiten einzugehen.

Wenn ich nun das Gesamtergebnis meiner Untersuchungen über die internationale Regelung der Bauart der Personenschiffe zusammenfasse, so ergibt sich folgendes:

Im Verfolg des Vertrages von 1914, der in wesentlichen Punkten sich auf die damals allein in Deutschland vorliegenden Erfahrungen stützt, hat die britische Regierung im Zusammenwirken mit der britischen Schifffahrt- und Schiffbauwelt auf Grund ihrer eigenen Erfahrungen in der Nachkriegszeit die Richtlinien des

internationalen Vertrages von 1914 in etwas abgeänderter Form in praktische Vorschriften gebracht und für Großbritannien in Geltung gesetzt. Die britische Regierung schlägt nun vor, an der Hand ihrer Vorschriften über eine internationale Regelung zu beraten.

Wenn auch in Einzelheiten der Schotteinteilung die Bestimmungen des Vertrages von 1914 abgeschwächt worden sind, so können die Vorschläge der britischen Regierung doch als brauchbare Basis für die Verhandlungen angesehen werden. Etwaige Gegenvorschläge im einzelnen zu machen, muß der weiteren Prüfung durch den zuständigen Bauausschuß überlassen werden.

Der Sicherheitsgrad des Personenverkehrs über See, soweit er in der Bauart der Schiffe liegt, sollte aber nur im Rahmen der Gesamtsicherheit der Personenschifffahrt beurteilt werden, und da möchte ich zum Schluß auf den Anfang meiner Ausführungen zurückkommen, der die vier praktischen Hauptabschnitte des Vertrages von 1914 erwähnt:

Sicherheit der Seefahrt,
Bauart der Schiffe,
Funkentelegraphie,
Rettungsgeräte und Maßnahmen gegen Feuergefahr.

Der erste Abschnitt, „Sicherheit der Seefahrt“, umfaßt alle internationalen Maßnahmen zur Verhütung von Seeunfällen durch Strandung, Zusammenstoß mit anderen Schiffen, Wracks oder Eisbergen. Hierzu gehört die Regelung des Seeverkehrs und des Nachrichtendienstes über Wetter und Eisgefahr. Als wesentliches Hilfsmittel hierzu dient im normalen Betrieb die Funkentelegraphie für die Übermittlung der Nachrichten vom Schiff zu den Zentralen an Land, von Schiff zu Schiff, von Land zu Schiff.

Nur wenn trotz dieser Verhütungsmaßnahmen eine schwere Havarie mit großem Wassereintritt eintritt, kommt der zweite Abschnitt, „Die Bauart der Schiffe“, in Wirksamkeit, gleichzeitig aber auch der dritte Abschnitt, „Die Funkentelegraphie“, die mit den Notsignalen Hilfe herbeiruft, um das gefährdete Schiff und die Menschen zu retten.

Aufgabe des Schiffbaues ist es, die Schwimmfähigkeit der Schiffe für eine möglichst lange Zeit nach einem schweren Unfall zu sichern. Sollte trotz der vorgesehenen Schwimmfähigkeit die Lage des Schiffes bedenklich werden, so kommt der vierte Abschnitt zur Geltung, die Menschen müssen die Rettungsboote besteigen und in diesen die durch Funkspruch herbeigerufene Hilfe abwarten. Hierüber berichtet der nächste Vortragende.

Das wichtigste Sicherungsmittel scheint mir das erste zu sein, die Verhütung der Seeunfälle durch internationale Maßnahmen. Alle Intelligenz der nautischen Kreise und der privaten Organisationen und der Behörden sollten sich in erster Linie mit dieser Aufgabe befassen. Die heute vorgetragenen technischen Hilfsmittel sollten nur in äußerst seltenen Fällen wirksam zu werden brauchen, sie sollen ebenso wie die sorgfältige Durchbildung der Rettungsgeräte hauptsächlich das Gefühl der Sicherheit auf den Personenschiffen erhöhen.

Von ganz besonderer Bedeutung für die Verhütung von Unfällen und für die

Maßnahmen nach einer Havarie ist die Disziplin an Bord. Die besten technischen Hilfsmittel verlieren ihren Wert, wenn die Besatzung nicht vom Ersten bis zum Letzten so gut durchgebildet ist, daß jeder weiß, was er zu tun hat, und es auch pflichtgemäß getreu bis zum äußersten tut.

Seit dem Vertrag von 1914 sind in der ganzen Sicherheitsfrage die meisten Fortschritte gemacht worden auf dem Gebiete der Funkentelegraphie, die zwei große Aufgaben zu erfüllen hat, erstens durch rechtzeitige Mitteilungen und Warnungen die Unfälle zu verhüten und zweitens nach einem Unfall schnell und sicher Hilfe herbeizurufen.

Die Verbesserungen auf diesem Gebiet sind so ausschlaggebend für die ganzen behandelten Fragen, daß die neuen internationalen Verhandlungen im ganzen genommen gegen 1914 wesentliche Verbesserungen in der Sicherung des Personenverkehrs über See zeitigen werden.

Zum Schluß bleibt mir noch die angenehme Pflicht, allen denen zu danken, die dazu beigetragen haben, daß der Vortrag gehalten werden konnte. In erster Linie den leitenden Schiffbauern der deutschen Reedereien und Werften, die ihre Kenntnisse und Erfahrungen in den Dienst des Bauausschusses gestellt haben, und den Herren Dipl.-Ing. Heberling und Schirokauer, die mich bei der Ausarbeitung unterstützt haben. Dankbar gedenken möchte ich auch der treuen Mitarbeit des Vorsitzenden des Unterausschusses für die konstruktiven Einzelheiten, des technischen Direktors der Hamburg-Amerika-Linie Ernst Zetzmann. Er starb als Vertreter des Bauausschusses am 20. Oktober d. J. auf der eingangs erwähnten Fahrt nach London zu Vorbesprechungen mit dem Board of Trade.

Erörterung.

Herr Schiffbauingenieur F. Judaschke, Hamburg:

Meine Herren! Es klingt geradezu wie Resignation, wenn der Vortragende gleich zu Beginn sagte: „Die Schotteinteilung soll ein Schiff auch nach einer schweren Havarie möglichst lange schwimmfähig halten. Die Forderung nach Unsinkbarkeit ist praktisch unerfüllbar für eiserne Schiffe.“ Aus dem Vortrag selbst und den uns vorgeführten Bildern haben wir jedoch gesehen, daß praktisch für die großen Passagierschiffe das erreicht ist, was man verlangen kann, in dem selbst mehr als zwei Räume vollaufen können, ohne daß die Tauchgrenze überschritten wird. Ich möchte aber in diesem Zusammenhang darauf hinweisen, daß wir es doch mit Schiffen zu tun haben, die in einem schweren Seegang arbeiten. Neuere Messungen haben klar erwiesen, daß besonders die großen Schiffe, wenn sie in schwerer See sind, mit dem Bug bis zu 11 m auf- und niederstampfen. Das Schiff taucht daher infolge seiner Eigenschwingungen tiefer in die wogende See ein, als es ohnehin schon durch die Höhenunterschiede des Wellengangs geschieht, und daß trotz Gesetz der kommunizierenden Röhren das Außen- und Innenwasser nicht immer genau miteinander übereinstimmt. Jede neue Tauch- oder Stampfschwingung zehrt durch neuen Zustrom vom Wasser ins Schiff an der Reserveschwimmkraft, so daß das Maß der Sicherheit sich allmählich verlieren muß. Ich habe schon vor einigen Jahren daran gedacht, ähnlich wie man es für die Querbewegung macht — bei diesen Schiffen auch für die Längsrichtung Dämpfungseinrichtungen vorzusehen. Ich denke dabei an sog. Flossen. Man könnte vorn eine Bugflosse anbringen, sie brauchte gar nicht so groß zu sein, wenn sie unten am Bug angebracht wird. Die großen Stampfbewegungen würden dadurch wesentlich herabgemindert. Ich hatte auch den Gedanken, man könnte ähnlich wie bei den Schlingertanks vorn am Bug so eine Art Dämpfungsvorrichtung anbringen.

Noch eine andere Frage möchte ich hierbei ansprechen. Man hat bisher bei unseren Handelsschiffen immer nur eine vertikale Schottverteilung vorgesehen, man sollte doch vielleicht auch daran denken, in horizontaler Richtung eine Sicherung zu schaffen, wie es bei den Kriegsschiffen der Fall ist, wenn auch nicht in dem Umfange (Zellensystem). Gerade bei den großen Schiffen, wo man verschiedene Decks über dem Wasser hat, ist es leicht, diese Decks wasserdicht abzuschließen, besonders das erste Deck, das über der Schwimmlinie liegt. Das wäre ohne große Kosten möglich. Gerade die Tatsache, daß ein großer Teil der Havarien unterhalb der Schwimmlinie erfolgt (Grundberührung, Eisgang), läßt diese Anordnung naturgegeben erscheinen. Man könnte durch ein wasserdichtes Deck das Wasser, das von innen immer mehr in dem Schiff hochsteigt, abschließen. Es ist ganz klar, daß man mit den gewöhnlichen Lukenverschlüssen nicht auskommen kann. Aber ich sehe gar keine Schwierigkeit, wenn die unteren Räume

mit Ladung gefüllt sind, das Deck über der Wasserlinie durch wasserdicht verschließbare Luken derartig abzuschließen, daß ein weiteres Aufsteigen des Wassers in das Schiff selbst verhindert wird. Dadurch kann man die großen Reserveschwimmräume tatsächlich zum Tragen bringen.

Erscheint der wasserdichte Lukenverschluß im Raum zu umständlich, so könnte man auch die unteren Räume durch eine besondere Luke löschen und laden und dann diese Luke als wasserdichten Schacht nach oben durchführen und für die Räume über der Wasserlinie eine besondere Luke neben dieser anderen anbringen, so daß tatsächlich das Wasser, wenn es von unten heraufkommt, nur durch diese eine Luke aufsteigen und nicht die ganzen Räume überfluten kann.

Durch derartige horizontale Abschlüsse wird nicht nur dem Sinken des Schiffes durch Lecksprünge von unten her, sondern auch durch Wassereinbruch von oben her (Luken einschlagen) eine rechnerisch genau zu prüfende Grenze gesetzt. Es ist ganz klar, daß auf diese Weise auch eine größere Sicherheit herbeigeführt werden kann. Ich möchte deshalb den Herrn Vortragenden fragen, ob auf diesem Gebiete irgendwelche Vorschläge gemacht worden sind, und ob nach dieser Richtung auch für die internationale Besprechung etwas Greifbares von uns aus vorzuschlagen ist. Man wird selbstverständlich durchaus zugeben, daß es Force-majeure-Fälle und gottgewollte Abhängigkeiten gibt, aber andererseits steht auch in der Bibel: Machet euch die Erde untertan. Darum müssen wir unseren Geist anstrengen und auch darüber nachdenken, ob nicht vielleicht in der Handelsschiffahrt nach den hier gezogenen Gesichtspunkten: Längsdämpfung und horizontale Schottverteilung, eine Erweiterung der Sicherheitsmaßnahmen für die Unsinkbarkeit seegehender Schiffe geschaffen werden kann.

Herr Geheimer Marinebaurat Schwarz, Wandsbek:

Meine Herren! Es ist außerordentlich dankbar zu begrüßen, daß uns der Herr Vortragende heute in eingehender Weise mit den Beratungen des sogenannten Bauausschusses vertraut gemacht und uns dessen Vorschläge für die Schotteinteilung mitgeteilt hat. Es ist auch zu begrüßen, daß er uns zu einer Aussprache über seine Ausführungen aufgefordert hat. Ich möchte von dieser Aufforderung Gebrauch machen, um auf die konstruktiven Einzelheiten näher einzugehen, und zunächst der Reihenfolge wegen einige Bemerkungen über die Schotteinteilung vorausschicken.

Der Vorredner, Herr Judaschke, ist auf etwas zu sprechen gekommen, was ich in meinem vorjährigen Vortrag über die Lukenverschlüsse und die Sicherheit der Schiffe nicht näher ausführen konnte, was ich aber damals bereits angedeutet habe, daß es nämlich zweckmäßig wäre, auch eine Horizontaleinteilung der Schiffe vorzunehmen, um die Unsinkbarkeit besser zu sichern. Es wurde damals darauf hingewiesen, daß meine Lukenkonstruktion dem Druck von unten nicht standhalten würde. Selbstverständlich muß der Lukendeckel dann etwas anders gebaut werden, aber wenn man grundsätzlich eiserne Lukendeckel vorsieht, dann ist diese Horizontaleinteilung durchaus einfach. Dieser Gedanke ist schon im Jahre 1861 in der Institution of Naval Architects von Charles Langley behandelt, und es ist auch darüber diskutiert worden. Dann ist die Frage im Jahre 1913 gelegentlich eines Vortrags des Professors Hillhouse über „The Safety of Life at Sea“ weiter besprochen worden, und Professor Hillhouse ist auch für die horizontale Einteilung eingetreten. Er schlägt schon vor, die unteren Decks mit Schächten nach oben zu versehen, so daß jeder Raum von oben durch einen Schacht zugänglich ist, was allerdings das Laden sehr erschweren würde. Die Sache würde am einfachsten dadurch geregelt, daß alle Decks durch eiserne Lukendeckel abgeschlossen werden. Dann ist die Horizontaleinteilung vorhanden, wie wir sie bei unseren Kriegsschiffen erfolgreich durchgeführt haben.

Nun möchte ich auf den zweiten Teil des Vortrags eingehen, auf die konstruktiven Einzelheiten, die der Herr Vortragende eigentlich nur gestreift hat. Trotz des wenigen, was darüber gesagt worden ist, möchte ich doch von vornherein energischen Widerspruch gegen das erheben, was Herr Professor Laas ausgeführt hat. Er sagte: „Öffnungen sind aber auch sonst nicht zu vermeiden zur Durchführung von Rohrleitungen, für Fenster, für Kohlen, für Ladung usw.“ Und weiter: „Es wäre falsch, etwa radikal alle Türen unter Wasser zu verbieten, denn dadurch würden erhebliche Gefahrenmomente für den laufenden Betrieb geschaffen.“ Meine Herren! Wenn man überhaupt den Gedanken zuläßt, daß man die Schotte durchbrechen kann, dann ist ja das mühsam und künstlich errichtete Gebäude der Schotteinteilung in seinen Grundfesten erschüttert. Man kann doch unmöglich der Meinung sein, daß im gegebenen Moment, falls einmal plötzlich ein Seeunfall eintritt, die Öffnungen, die gestattet sind, auch rechtzeitig dicht gemacht worden sind. In dieser Beziehung kann ich nur auf die Marine hinweisen. Die Marine hat bei den anfänglichen Havarien auch Türen gehabt; dann ist man aber zu dem Grundsatz gekommen, keine Durchbrechungen durch die Schotte mehr zu machen, weder durch Türen, noch durch Rohrleitungen, Kabelleitungen oder irgend etwas anderes. Dazu haben wir den Mittelgang eingeführt. Alle derartigen Leitungen werden durch den Mittelgang gelegt, aber die Schotten werden nicht durchbrochen. Ich darf wohl sagen, daß die glänzenden Erfolge, die unsere Kriegsschiffe in der Skagerrakschlacht errungen haben, mit auch diesem Grundsatz der undurchbrochenen Schotte zuzuschreiben sind, denn — abgesehen von den kleineren veralteten Schiffen — sind die großen Schiffe nicht gesunken.

Nun spricht Herr Professor Laas von Gefahrenmomenten für den laufenden Betrieb. Ja, meine Herren, die Maschinenanlagen auf den großen Kriegsschiffen sind doch wesentlich komplizierter als in der Handelsmarine, und der Betrieb ist stets glänzend aufrechterhalten worden. Natürlich ist es etwas umständlicher, wenn der Maschinist immer über das Panzerdeck von einem Raum in den andern gehen muß. Aber die Sicherheit ist doch die erste Forderung, und schließlich ist Bewegung jedem Seemann sehr erwünscht. (Heiterkeit.) Ich möchte daher vorschlagen, auch für Handelsschiffe diese Durchbrechung der Schotte grundsätzlich zu verbieten und dafür auch hier den Mittelgang einzuführen, wie ich ihn Ihnen bereits in meinem vorjährigen Vortrage im Bilde gezeigt habe, den Mittelgang, der als Verkehrsgang für die Mannschaft dient, damit sie nicht bei schwerer See über das freie Wetterdeck zu gehen braucht, sondern bequem von einer Stelle zur andern kommen kann. Alle die Gründe, die Herr Professor Laas für die Durchbrechung der Schotte angibt, sind meiner Ansicht nach nicht stichhaltig.

Auch Herr Professor Hovgaard von der Technischen Hochschule in Boston ist zu der Überzeugung gekommen, daß die Schotte nicht durchbrochen werden dürfen. Als Begründung erzählt er eine ganz interessante Einzelheit, die bezeichnend für die ganze Sache ist. Ein Schiff erhält eine neue automatische Schottenschließvorrichtung. Der Kapitän ist ganz glücklich darüber, daß sich, wenn er in seinem Kartenhaus auf einen Knopf drückt, plötzlich sämtliche wasserdichten Türen schließen. Er lädt in seiner Freude die Damen ein, in das Kartenhaus zu kommen, damit er ihnen klarmachen kann, wie sicher das Schiff ist. Er sagt: Ich drücke auf den Knopf, und die Türen gehen zu; damit ich sehe, ob sie wirklich zugegangen sind, werden die Lampen erglühen. Eine Dame ist skeptisch und sagt: Herr Kapitän, ich sehe zwar, daß die Lampen glühen, wenn Sie auf den Knopf drücken, aber werden die Türen auch wirklich dicht sein? Der Kapitän erwidert: Selbstverständlich, denn die Lampen können nicht leuchten, wenn die Türen nicht geschlossen sind. Als die Dame weiter skeptisch bleibt, sagte er schließlich: Gut, wir gehen jetzt hinunter; Sie werden sehen, die Türen sind geschlossen. Sie gehen also nach unten, kommen zur ersten Tür: sie ist offen; zur zweiten Tür — ist offen usw. Der Kapitän steht vor einem Rätsel. Nachher stellte sich heraus, daß der Kapitän in seiner Freude über die große Sicherheit des Schiffes so oft auf den Knopf gedrückt hatte, daß die Maschinisten und Heizer, denen das ewige Türschließen über war, die Schaltung geändert hatten. (Große Heiterkeit.) Sie können das in den „Transactions of the Institution of Naval Architects 1913“ nachlesen. — Sie sehen, daß selbst die geistreichste Erfindung nicht immer die unbedingte Sicherheit bewirkt.

Nun komme ich auf eine andere konstruktive Einzelheit, bei der es sich um eine wesentlich ernstere Frage handelt. Können überhaupt die Schotten, wie sie schon seit Jahren gebaut werden, die Schwimmfähigkeit eines Schiffes sichern? Da komme ich auf den jüngsten Seeunfall, der leider von einer erschütternden menschlichen Tragik begleitet war, auf das Kentern — denn darum handelt es sich, wie ich auseinandersetzen werde — des englischen Passagierdampfers „Vestris“ zu sprechen. Der Untergang dieses Schiffes hat wohl in den Zeitungen ein ebenso allgemeines Echo gefunden wie damals der Untergang des Dampfers „Titanic“, welcher alsbald zur internationalen Schottenkonferenz führte. Der Titanicfall lag aber klar zutage: die „Titanic“ ist mit Höchstgeschwindigkeit gegen einen Eisberg gefahren, und wurde das Unterwasservorschiff zerstört. Beim Untergang der „Vestris“ haben selbst leitende Stellen des Schiffes erklärt, der Fall sei rätselhaft, und die Reederei gibt an, daß der Unfall nur dadurch zu erklären sei, daß ein großes Leck entstanden ist. Im allgemeinen denkt man, ein Leck könne nur unter Wasser entstehen. Tatsächlich kann ein Leck auch über Wasser entstehen. Das mag dem Laien vielleicht etwas paradox klingen, aber es ist doch bekannt, daß die größten Beanspruchungen des Schiffsrumpfes über Wasser stattfinden, wenn sich Brecher der Seen auf das Wetterdeck werfen. Man braucht nur an das U-Boot zu denken, welches mit seinem ganz geringen Freibord den Seen preisgegeben ist. Das U-Boot hat auch den Ozean überquert, und wenn schweres Wetter war, ist es eben untergetaucht gefahren. Wenn nun das Wetterdeck der am meisten beanspruchte Teil des Schiffsrumpfes ist, so müßte es doch eigentlich am festesten, am seetüchtigsten gebaut werden. Das ist leider nicht der Fall, denn die Luken des Wetterdecks bilden den schwächsten Punkt der ganzen Schiffskonstruktion. Das habe ich Ihnen im vorigen Jahre eingehend auseinandergesetzt, und zwar habe ich meine damaligen Untersuchungen angeknüpft an eine Anzahl von Schiffsverlusten durch Kentern infolge Einschlagens der Luken. Ich möchte aber doch aus dem vorjährigen Vortrag etwas nachholen, was Sie vielleicht übersehen haben könnten. Direktor Dr. Bruhn aus Oslo hatte nachträglich eine schriftliche Diskussionsäußerung zu meinem Vortrag eingesandt, die ich dann mit unserem unvergeßlichen Carl Busley zusammen übersetzt habe, und die wörtlich kurz folgendermaßen lautet:

„Es ist zu begrüßen, daß die Aufmerksamkeit wieder auf die Lukenverschlüsse gelenkt wurde. Dies sollte auf jeder Versammlung von Schiffbauern geschehen, bis eine mehr befriedigende Lösung der Verschlüsse großer Decköffnungen als die gegenwärtige gefunden ist. Es ist betäubend, daß wir heute noch selbst in den schnellsten Postdampfern dieselben Lukenverschlüsse benutzen, wie sie schon vor hundert Jahren verwendet wurden. Die Luken sind unzweifelhaft der wundeste Punkt der modernen Frachtdampfer, und ich stimme Herrn Schwarz zu, wenn er dahin strebt, die Lukendeckel aus einer wasserdichten Stahlkonstruktion herzustellen, ohne Verwendung einer Persenning.“

Dieser Ausspruch ist vergessen. Die Schiffe fahren weiter mit der hundert Jahre alten Lukenkonstruktion und leiden schweren Schaden. Bei der „Berengaria“ hat vor vierzehn Tagen der Sturm die vordere Gepäckluke eingebrochen. Also selbst bei derartigen Schiffen kann die normale Lukenkonstruktion durch die See bewältigt werden.

Der zweite wunde Punkt des Wetterdecks ist das feste Schanzkleid, das von der Segelschiffzeit her übernommen worden ist. Keiner hat sich bisher wohl den Kopf darüber zerbrochen, warum es überhaupt da ist. Ich habe mir, angeregt durch einen Seeunfall, welcher durch das Seeamt in Lübeck behandelt wurde, wonach der Lübecker Dampfer „Sankt Gertrud“ gekentert war, mehrere Wochen den Kopf darüber zerbrochen, warum überhaupt ein Schiff kentern kann, wenn es vor dem Winde läuft und die See von hinten auf das Quarterdeck aufläuft. Das Schiff ist nämlich plötzlich 50° auf die Seite gefallen und dann zum Kentern gekommen. In der Zeitschrift „Werft, Reederei, Hafen“ vom 22. April 1928 habe ich dann einen Aufsatz veröffentlicht: „Festes Schanzkleid oder offenes Stangengeländer?“ Darin habe ich nachgewiesen, und zwar nach den Plänen des Dampfers „Galeon“, daß namentlich bei den Quarterdeckdampfern die Stabilität ganz plötzlich sinkt, wenn das Wasser an Deck kommt. Die Wirkung ist nämlich dieselbe, als wenn man Wasser in einen Tank einläßt. Es entsteht eine freie Oberfläche, deren Trägheitsmoment man von dem Trägheitsmoment der Schwimmebene abziehen muß. Es kommt hinzu, daß das Wasser hoch oben hinzukommt, und drittens, daß sich das Displacement wesentlich vergrößert. Genug, ich habe rechnerisch nachgewiesen, daß der Dampfer „Galeon“, wenn er normal fährt, eine metazentrische Höhe von 400 mm hat, während diese Höhe, wenn das Wasser auf Deck kommt, auf – 735 mm sinkt; d. h. das Schiff ist plötzlich überaus unstabil geworden. Dasselbe Schicksal hat der Dampfer „Rita Larsen“ erfahren.

Wenn Sie sich diese Tatsachen vor Augen halten, so ist der Fall des Dampfers „Vestris“ durchaus nicht so rätselhaft, sondern ganz erklärlich. Ich möchte Ihnen das kurz an Hand der Entstehung des Unfalls klarlegen. Sonntag nacht wurde das Schiff von einer schweren See erfaßt. Das Wetterdeck wurde überflutet, ebenso die Luken. Bei der Überschwemmung des Wetterdecks ging die Stabilität sehr stark zurück. Die See schlug gleichzeitig eine Luke ein. Das Wasser stürzte nach unten, schoß sofort über und plötzlich erfuhr das Schiff ein ruckweises Überlegen. Ein Passagier hat besonders gesagt: Es entstand ein Ruck. Infolgedessen ist z. B. eine Autokiste von 12 t Gewicht über Stag gegangen; dadurch bekam das Schiff allmählich eine Schlagseite von 32°, und die Deckkante kam unter Wasser. Die eingeschlagene Luke schöpfte dadurch weiter Wasser. Die Pumpen konnten das Wasser nicht mehr bewältigen. Die Handelsdampfer haben ja keine so großen Lenzpumpen wie die Kriegsschiffe. Die Mannschaft ist dann dazu übergegangen, das Wasser mit Eimern aus dem Schiffsraum zu schöpfen, natürlich durch die offene Luke. Daß bei dieser Sachlage eine Rettung des Schiffes unmöglich war, ist klar einzusehen. Das Schicksal des Schiffes war damit besiegelt. Während ich in meinem vorjährigen Vortrag nur von Frachtdampfern berichten konnte, die gekentert waren, ist es diesmal zum allerersten Mal ein großer Übersee-Passagier- und Frachtdampfer, welcher durch Kentern untergegangen ist, weil die Luke durchbrochen war und weil ein Schanzkleid vorhanden war; denn das Schiff besaß die Schotteinteilung von 8 Querschotten.

Es fragt sich nun, ob dieser Fall für die Arbeiten der Kommission neue Gesichtspunkte bieten wird. Ich möchte annehmen, daß, nachdem man nunmehr einen neuen Fall konstatieren muß, die Schotten nichts geholfen haben und das Schiff anderen konstruktiven Mängeln zufolge untergegangen ist, es Pflicht der Kommission wäre, auch auf diese Punkte einzugehen. Jedenfalls müßten die wunden Punkte, die ich Ihnen genannt habe, beseitigt werden; die mangelhaften Lukenverschlüsse und das feste Schanzkleid müßten meiner Ansicht nach international über Bord geworfen werden. Das ist keine so außerordentlich hohe Anforderung, die damit an die Reedereien gestellt wird. Bei Neukonstruktionen mit sicheren Lukenverschlüssen und offenem Rellinggeländer werden die Reedereien wahrscheinlich noch an Gewicht und Kosten sparen können.

Meine Herren! Kommissionen arbeiten meist nach zwei Richtlinien. Entweder sie stellen fest, daß alles in Ordnung ist, und beruhigen damit die Menschheit; oder aber sie legen den Finger auf die Wunde und versuchen, sie zu heilen. Ich möchte unserer deutschen Kommission empfehlen, diesen zweiten Rechtsweg einzuschlagen und dabei der Worte, die vor hundert Jahren Beuth über die Rheinschiffahrt gesagt hat, eingedenk zu sein: „Dieser Krieg des alten Schlechten gegen das gute Neue erneuert sich bei jeder Verbesserung, und in der Regel ist es erst die Not, welche die Einführung des Neuen bewirkt.“ Meine Herren, in der Seeschiffahrt ist die Not das Kentern der Schiffe. (Beifall.)

Herr Wirklicher Geheimer Oberbaurat Brinkmann, Berlin:

Meine Herren! Ich will mich nicht auf die theoretische Seite einlassen, sondern etwas vortragen, was fast handwerksmäßig erscheint, was aber für die mehrfach erwähnte Kommission sicherlich von Nutzen sein wird.

Was nützen uns alle Schotte und alle Vorrichtungen, wenn die Schotte undicht sind? Zwar wird bei dem Bau der Schiffe gesagt, daß keine Rohr- und Kabelleitungen usw. durch die Schotte hindurchgeführt werden sollen; aber wer so lange wie ich in der Praxis gestanden hat, der weiß, wie die Sache in Wirklichkeit aussieht. Ebenso ist es mit der Untersuchung der Schotte. Wir haben unsere Kriegsschiffe in bezug auf ihre Schotte so geprüft, daß wir die Nachbarräume vollgefüllt und den Druck, der nun auf diese großen Wände ausgeübt wurde, noch dadurch erhöhten, daß wir noch ein Druckrohr von 750 mm Höhe aufsetzten, die Belastung war also so groß, als ob das Schiff 750 mm tiefer gesackt wäre. Trotzdem haben wir immer gefunden, daß es noch massenhaft Lecke gegeben hat. Ich bin drei Jahre lang Baubeaufichtigender gewesen und habe manchen Handelsschiffsbau beobachtet. Ich weiß, daß viele Schotte nur dadurch geprüft worden sind, daß man sie mit der Dampfspritze abgespritzt hat. Nach meiner Überzeugung genügt das nicht. Ich möchte die Herren, die für die Sicherheit verantwortlich sind, bitten, sich zu überlegen, wie diese Prüfungen zweckmäßiger vorgenommen werden können.

Ich komme nun zu einem andern Punkt. Selbst wenn die Schotte alle wunderschön dicht gemacht sind, selbst wenn sie zuverlässig geprüft worden sind, dann kommen, wenn das Schiff ausgebaut werden soll, die Rohr- und Kabelverleger an Bord, die, wenn ihnen ein Schott im Wege ist, es einfach durchbohren. Darum haben wir ja den Mittelgang eingeführt. Selbst auf unseren Kriegsschiffen, wo wirklich auch handwerksmäßig die größte Sorgfalt beobachtet wurde, fanden sich nach einigen Jahren, solange wir den Mittelgang noch nicht hatten, überall Lecke. Ich habe damals auf eigene Verantwortung eine Kommission eingesetzt und die Schiffe prüfen lassen. Diese Kommission hat recht viele Löcher noch in den Schotten gefunden, welche dann beseitigt wurden. Ich kann wohl sagen, daß dadurch die Sicherheit größer geworden ist.

Ich möchte also vorschlagen, daß von Zeit zu Zeit die Wasserdichtigkeit der Schotte geprüft wird, und zwar nicht nur auf den Schiffen, die außer Dienst gestellt werden, sondern auch auf den in Dienst befindlichen Schiffen. Sie werden dann manchen Unfall nicht mehr erleben, der jetzt vorkommen kann. Daß einmal ein Niet abspringt oder platzt, wird man natürlich nicht verhindern können; aber Herr Professor Laas hat uns ja eben dargelegt, daß die Beschädigung eines Raums das Schiff nicht um die Ecke bringt. Wenn dann aber die Nachbarschotte undicht sind, dann ist die Sache zu Ende. (Beifall.)

Herr Professor Dr. Laas, Berlin (Schlußwort):

Meine Herren! Der Zweck meines Vortrages ist erreicht; ich habe um Anregungen gebeten, und ich habe sie bekommen. Ich danke den Herren Vorrednern für die Anregungen. Ich darf aber zu den sachlichen Vorschlägen einige Bemerkungen machen.

Zunächst scheint es mir, daß sich die beiden ersten Herren Vorredner in einem Punkt widersprochen haben. Herr Judaschke schlug eine horizontale Unterteilung durch Decks vor. Da die Decks sowieso vorhanden sind, könnte man sie, so meinte er, auch wasserdicht machen; dazu müßten auch die Luken gut wasserdicht sein. Diese wasserdichten Decks sollten verhindern, daß das Wasser von unten nach oben dringen kann. Der zweite Redner sagte, die meisten Havarien kämen von oben; auf einem wasserdichten Deck würde also das Wasser oben stehenbleiben. Dadurch wird aber die Stabilität stark gefährdet. Man sieht, daß das kein Allheilmittel ist. Die Kommission von 1914 hat die Frage der horizontalen Unterteilung wochenlang geprüft, hat aber davon abgesehen, hier eine internationale Regelung vorzuschreiben, um nicht wieder neue Gefahren heraufzubeschwören.

Die weiteren Ausführungen waren zum Teil auf den Ton gestimmt: der Kriegsschiffbau macht es so; warum könnt ihr es im Handelsschiffbau nicht ebenso machen? Da stehe ich nun direkt im Gegensatz zu Herrn Geheimrat Schwarz, indem ich behaupte, daß es sich um ganz verschiedene Dinge handelt. Der Kriegsschiffbau hat ganz andere Aufgaben als der Handelsschiffbau. Handelsschiffe werden gebaut, um dem Verkehr zu dienen, Kriegsschiffe werden gebaut, um zerschossen zu werden. Das ist ein wesentlicher Unterschied. Außerdem können Kriegsschiffe mit viel größerer Mannschaft rechnen. Bei ihnen treten solche Schwierigkeiten nicht auf, wie auf Handelsschiffen durch ein radikales Verbot der Türen zwischen den unteren Räumen entstehen würde.

Ferner wurde bezweifelt, ob die Methode, die Schotte nur durch Abspritzen zu kontrollieren, ausreicht. Wir stehen auf folgendem Standpunkt: wenn einmal eine Konstruktion sich bei der Prüfung durch Wasserdruck bewährt hat, und sie wird genau so wieder gebaut, dann hält sie auch, ohne daß wir das noch einmal probieren. Tatsächlich sind solche Versuche im großen angestellt worden, und zwar mit großen Mitteln, im Anschluß an die Konferenz von 1914¹. Bei den damals angestellten Versuchen mit mehreren Metern Druckhöhe sind die Schotte nicht gebrochen. Sie sind so lange durch höheren Wasserdruck geprüft worden, bis unten so viel Wasser herauslief, daß man es gar nicht nachfüllen konnte. Das trat ein bei Höhen von etwa 5 m über dem Schottendeck. So sind die Anforderungen festgestellt worden, die man an die Versteifung der Schotte stellen muß. Außerdem sind ja noch Reserven in der Sicherheit vorhanden; für kleinere Leckagen genügen die Pumpenanlagen.

Herr Geheimrat Schwarz sucht den Hauptgrund für die Unfälle in der Kentergefahr. Ich bin nicht seiner Meinung. Das mag wohl bei kleineren Schiffen zutreffen, die schon wegen ihrer geringeren Größe gefährdeter sind als die großen. Ich habe auch nicht ganz verstehen können, ob das, was Herr Geheimrat Schwarz über den Untergang der „Vestris“ vorgetragen hat, nur eine Kombination von Zeitungsnachrichten gewesen ist, oder ob das authentisch feststeht. (Geheimrat Schwarz: Es sind die Aussagen vor dem Seeamt in Neuyork!) — Ich habe meine gelinden Zweifel an diesen Untersuchungen und bin der Meinung, daß die Angelegenheit „Vestris“ heute noch nicht abgeschlossen ist.

Das Beispiel von dem Kapitän mit den Lampen, das erzählt worden ist, spricht nicht gegen das Schiff und die Schotte und die Türen, sondern gegen den Kapitän.

Ich kann nur wiederholen, daß ich den Herren für die Anregungen danke.

Das beste Beispiel für die Wirksamkeit der wasserdichten Unterteilungen sind die Unglücksfälle der letzten beide Jahre. Sie erinnern sich an die drei Fälle, in denen Handelsschiffe mittlerer Größe verhältnismäßig leichte Unfälle erlitten haben. Es waren die „Principessa Mafalda“, „Vestris“ und „Monte Cervantes“. Die beiden ersten sind gesunken; es waren alte Schiffe, die nicht den Bestimmungen entsprachen, die ich Ihnen als notwendig vorgetragen habe. „Monte Cervantes“ hat wohl den schwersten Schaden gehabt, und trotzdem hat die Öffentlichkeit am wenigsten davon erfahren: das Schiff hat auf seinen Schotten schwimmend den Hafen erreichen können, weil es als neues Schiff den vorgetragenen Bedingungen der Sicherheit entsprach. Es ist nicht nachgewiesen worden, daß in Deutschland durch schlechte Bauart irgendwelche Unfälle schwerer Art entstanden sind. Wohl sind Unfälle bei ausländischen Schiffen eingetreten, die vor dem internationalen Vertrag, in den Jahren vor dem Kriege, gebaut sind. Uns in Deutschland liegt in erster Linie daran, das, was wir an Vorschriften bereits haben, international zu regeln. Dadurch wird die Sicherheit der Personenschiffahrt im ganzen zweifellos erhöht werden. (Lebhafter Beifall.)

Stellv. Vors. Herr Dr.-Ing. E. h. Presze:

Die Frage, die Herr Professor Laas in seinem Vortrag erörtert hat, ist von ganz außerordentlicher Wichtigkeit für Schiffahrt und Schiffbau. Es ist schwierig, die Schwimmfähigkeit eines Schiffes unter allen Verhältnissen mit dem Betrieb und der Rentabilität zu vereinigen. Wir sind Herrn Professor Laas ganz besonders dankbar dafür, daß er uns heute mit den neuesten Erfahrungen und den neuesten Grundsätzen, die festgelegt worden sind, bekanntgemacht hat, um so mehr, als wir daraus ersehen haben, daß der deutsche Schiffbau auch in dieser Beziehung wieder führend vorangeht. (Beifall.)

¹ First Report of the Committee on Subdivision of Merchant Ships London 1914.

V. Die Verwendung außergewöhnlich großer Rettungsboote in Verbindung mit dem Welin-Maclachlan-Davit auf großen Passagierschiffen.

Von Direktor Dipl.-Ing. P. Biedermann, Bremen.

Die Veranlassung zu meinem Vortrage gibt mir die etwa Mitte Dezember 1926 erfolgte Vergebung der beiden Schnelldampfer „Bremen“ und „Europa“ durch den Norddeutschen Lloyd an die Deutsche Schiff- und Maschinenbau A.-G. Werk Act.-Ges. „Weser“, „Bremen“ und an Blohm & Voss, Hamburg. Für diese Schiffe kommt die fast ausschließliche Verwendung außergewöhnlich großer Rettungsboote in Verbindung mit einer Bootaussetzungsvorrichtung nach dem Welin-Maclachlan-System in Frage, und ich will nun kurz erläutern einmal die Gründe, die den Norddeutschen Lloyd zu dieser neuartigen Rettungsbooteinrichtung veranlaßt haben, zum andern die Vorteile, die in dieser Einrichtung für große Passagierschiffe liegen, in Verbindung mit näheren Angaben über Einzelheiten des Rettungssystems.

Als der Norddeutsche Lloyd die beiden großen Schnelldampfer „Bremen“ und „Europa“ in Auftrag gab, war er sich — abgesehen von den natürlich in allererster Linie notwendigen wirtschaftlichen Erwägungen über die Möglichkeit der Durchführung eines so überaus kostspieligen modernen Schnelldampferbetriebes — vollkommen bewußt, daß er beim Bau dieser kostbaren Schiffe, die in allen Passagierklassen mit dem modernsten Komfort und allen nur erdenklichen Bequemlichkeiten für die überseeischen Reisenden ausgestattet werden mußten, doch in allererster Linie sein größtes und ernstestes Augenmerk auf die Sicherheitseinrichtungen zu richten haben würde. Diese sind während der letzten Jahrzehnte bei den immer mehr gesteigerten Schiffsgrößen mit Hilfe der weiter entwickelten schiffbautechnischen Erkenntnisse und Hilfswissenschaften und unter Berücksichtigung der im Schiffsbetriebe gesammelten reichen Erfahrungen zu einer sehr erfreulichen Vervollkommnung gebracht worden und werden, wie wir aus dem Vortrage des Herrn Vorredners soeben vernommen haben, sogar durch internationale Vereinbarungen festgelegt, um sie aus dem Bereich etwaiger wirtschaftlicher Erwägungen gänzlich herauszuheben.

Trotz alledem müssen wir uns aber dessen bewußt bleiben, daß alles Menschenwerk nur Stückwerk ist und bleibt, und daß wir deshalb wie bei jedem anderen Transportmittel auch damit rechnen müssen, daß einmal alle Sicherheit versagt und Passagiere und Besatzung sich gezwungen sehen, das durch höhere

Gewalt der Vernichtung preisgegebene Schiff verlassen zu müssen. Dann aber ergibt sich die Forderung, alle an Bord befindlichen Menschen so schnell und so sicher wie möglich von Bord des sinkenden Schiffes mittels der Rettungsboote zu bringen, die den Schiffbrüchigen Schutz bieten, bis die drahtlos herbeigerufene weitere Hilfe zur Stelle ist. Dieser Grundsatz wurde bekanntlich zum ersten Male auf der im Anschluß an das Titanic-Unglück in London abgehaltenen Internationalen Konferenz von 1914 festgelegt. Daß man diese heute als selbstverständlich anmutende Forderung erst damals kategorisch aufstellte, hat seinen Hauptgrund wohl darin, daß sie leichter ausgesprochen als erfüllt ist, denn es muß ja nicht nur der Bootraum für alle an Bord vorhanden sein, sondern er muß auch mit allen seinen Insassen sicher und rechtzeitig von Bord des havarierten Schiffes gebracht werden können.

Die Frage der zweckmäßigsten Anordnung der Rettungsboote, ihrer günstigsten Abmessungen und in Verbindung damit die zweckmäßigste Bauart der Bootaussetzvorrichtungen, hat auch die Vorkriegskonferenz eingehend beschäftigt, konnte aber nicht zu einem in jeder Hinsicht befriedigenden Abschluß gebracht werden. Dies lag naturgemäß in erster Linie daran, daß bei vielen Schiffen, namentlich bei den dicht bevölkerten Auswandererschiffen, die Notwendigkeit einer erheblichen Vermehrung und Vergrößerung des Rettungapparates sich ergab, was auf den meisten Passagierschiffen sich nur erfüllen ließ, wenn alle oder mindestens ein größerer Teil der Rettungsboote zu zweien übereinander angeordnet wurden, wobei in manchen Fällen sogar noch weitere Boote seitlich neben den unter Davits befindlichen Booten aufgestellt werden mußten. Hieraus ergab sich als weitere schwerwiegende Frage: Wird es bei solcher Bootaufstellung möglich sein und bejahendenfalls auf welche Weise, alle Rettungsboote mit sämtlichen Menschen an Bord rechtzeitig und sicher von Bord zu bringen? Eine einwandfreie präzise Antwort auf diese Frage dürfte bis heute durch die Praxis noch nicht erteilt sein und wird auch wohl niemals erteilt werden können, denn die Umstände, unter denen eine Schiffskatastrophe eintritt, sind, wie wir aus den Erfahrungen wissen, so verschiedenartig, daß genaue Regeln, wie der Bootrettungsdienst zu handhaben ist, wohl niemals gegeben werden können. Eins aber dürfte feststehen, daß die Möglichkeit, alle Menschen sicher von Bord zu bringen, um so größer ist, je schneller nach eingetretener Havarie das Rettungswerk vonstatten gehen kann; denn die Schwierigkeiten des Rettungswerkes werden um so größer, je länger es dauert, da das meist infolge übergroßen Wassereinbruchs sinkende Schiff in der Regel sich von seiner horizontalen Schwimmlage, sei es um die Quer-, sei es um die Längsachse, immer mehr entfernt und schließlich das sichere Vonbordbringen der Boote unmöglich macht. Gilt dies schon für normale mittelgroße Passagierdampfer, so ganz besonders für die ganz großen Passagierschiffe, weil hier der Weg vom Ort der Unterbringung des Bootes an Bord bis zum Wasser am größten ist.

Es dürfte ohne weiteres einleuchten, daß der Rettungsdienst, d. h. das Zuwasserlassen der mit Passagieren und Besatzung voll besetzten Boote am schnell-

sten vor sich gehen kann, wenn sämtliche Boote gleichzeitig zu Wasser gelassen werden können. Das ist aber nur möglich, wenn man auf die Anordnung von Booten übereinander, wie auch von dem sog. zusätzlichen Bootraum, der an geeigneten Stellen auf Deck vorgesehen werden kann, gänzlich verzichten kann und außerdem für jedes einzelne Boot eine eigene, unabhängige Aussetzvorrichtung hat. Eine solche Anordnung ist in sehr vielen, ja vielleicht den meisten Fällen freilich unmöglich. In besonderen Fällen, beispielsweise bei vorhandenem sehr langen Bootsdeck, also bei einem Schiff, das normalerweise nur wenig Laderaum besitzt, läßt sich bei Anwendung der bisher gebräuchlichen Bootsabmessungen vielleicht ein größerer Teil unterbringen, wenn außerdem noch die Anzahl der Passagiere verhältnismäßig gering ist. Auch bei den im Bau befindlichen Schnelldampfern „Bremen“ und „Europa“, die, bei einer Gesamtlänge von etwa 280 m, abgesehen von der Besatzung, die verhältnismäßig geringe Anzahl von rund 2200 Passagieren aufnehmen können, wäre die Anordnung sämtlicher Boote in Einzelaufstellung unter Davits, also unter Verzicht auf die Anordnung einer Anzahl Boote zu zweien übereinander oder unter Verzicht auf Hilfsbootraum an geeigneten Stellen an Deck nicht möglich gewesen, wenn man die bisher gebräuchlichen größten Boote mit einer Aufnahmefähigkeit von ca. 90 Personen angewendet hätte. Der Wunsch, auf diesen mit den neuesten Errungenschaften der Technik auszustattenden großen Passagierschiffen auch eine den höchsten Anforderungen der Sicherheit entsprechende Bootrettungseinrichtung zu schaffen, also vor allem eine Einrichtung, die das gleichzeitige Aussetzen sämtlicher Boote mit allen an Bord befindlichen Menschen ermöglicht, ergab sich nur als erfüllbar, wenn man dazu übergang, einen erheblich größeren Boottyp, als bisher üblich war, zu verwenden. Daß die Aufgabe überhaupt mit übernormal großen Booten gelöst werden kann, ergibt sich aus der einfachen Überlegung, daß die Aufnahmefähigkeit der Boote an Personen, was etwa identisch mit dem Raumgehalt der Boote ist, naturgemäß in erheblich höherem Maße, weil mit der dritten Potenz, wächst, als die einfache Länge der Boote (Abb. 1).

Der Gedanke, übernormal große Rettungsboote zu verwenden, war an sich nicht neu. Schon in den Verhandlungen der erwähnten Londoner Konferenz von 1914 wurde die Verwendung übernormal großer Boote empfohlen. Auch enthält der Vertrag von 1914 gewisse Vorschriften betr. die Verwendung übernormal großer Boote. Wenn seither dieser Gedanke selbst nicht an Bord neuerer Schiffe ausgeführt worden ist, so war hierfür ein Haupthinderungsgrund schon dadurch gegeben, daß nach dem Kriege mit ganz wenigen Ausnahmen nur mittelgroße Passagierschiffe gebaut worden sind, deren Bootsdeck wegen der hindurchgebauten Kessel- und Maschinenschächte und sonstiger Aufbauten nicht breit genug war, um solche übernormal großen und breiten Boote unterzubringen bzw. so aufzustellen, daß sie in der erforderlichen Weise im Notfalle bedient werden konnten. Daß der Gedanke der Zweckmäßigkeit der Verwendung übernormal großer Boote doch Wurzel geschlagen hatte, zeigte sich darin, daß die Hamburg-Amerika-Linie als erste deutsche und meines Wissens überhaupt



Abb. 1.

als erste Reederei sich entschloß, 2 solche Boote versuchsweise an Bord ihres neuerbauten Dampfers „New York“ aufzustellen, wo sie von der Seeberufsgenossenschaft als Hilfsbootraum auch anerkannt wurden. Diese Boote fanden auf dem Hinterschiff Aufstellung, weil man wohl ebenfalls zu der vorhin bereits ausgesprochenen Ansicht gelangt war, daß sie für die Aufstellung auf dem regulären Bootdeck selbst zu breit und unhandlich wären. Wegen dieser vorhandenen Schwierigkeiten und Mängel hatte auch der Norddeutsche Lloyd beim Bau des derzeitigen größten deutschen Schiffes „Columbus“ von der Verwendung größerer Boote Abstand genommen. Es ist als Verdienst der Hamburg-Amerika-Linie zu werten, wenn sie trotz der auf ihrem Dampfer „New York“ vorhandenen Schwierigkeiten als erste Reederei den Weg, zunächst einmal versuchsweise 2 große Boote zu erbauen und sie auf ihre Brauchbarkeit hin zu erproben, beschritten hat. Wenn seinerzeit die Seeberufsgenossenschaft diese beiden Boote nur als Hilfsbootraum anerkannt hat, so liegt das in den damaligen Verhältnissen begründet, wo man mit Booten solcher Abmessungen und mit ihren Einrichtungen noch keinerlei Erprobungen gemacht hatte und auch Bootaussetzvorrichtungen, wenigstens in Deutschland, noch nicht bekannt waren, die es ermöglichten, große Boote mit mindestens derselben Sicherheit und Zuverlässigkeit zu bearbeiten, wie es bisher bei den normalen Booten der Fall ist. Aber der Gedanke war in die Tat umgesetzt und konnte weiter wachsen, sobald nur erst einmal die Möglichkeit der Verwendung solcher Boote im Großen gegeben war. Diese Möglichkeit ergab sich nun durch die Bestellung der beiden neuen Schnelldampfer „Bremen“ und „Europa“. Bei einer Breite des Bootdecks von reichlich 30 m, was gegenüber dem bisherigen größten deutschen Dampfer „Columbus“ eine Breitenvermehrung von mehr als 5 m bedeutet, ergab sich trotz der durch das Bootdeck hindurchgebauten Schächte und Häuser noch eine verfügbare Breite von etwa 6,5 m auf jeder Seite; eine Kalkulation der erforderlichen Bootgröße unter

der Annahme, daß Passagiere und Besatzung bei voll besetztem Schiff in unmittelbar unter Davits befindlichen Einzelbooten untergebracht werden können, ergab eine notwendige Aufnahmefähigkeit von mindestens 135 Personen pro Boot.

Um gleichzeitig den Anforderungen des Board of Trade hinsichtlich der Zahl der Boote für Dampfer dieser Größe entgegenzukommen, wurde die Gesamtzahl der Boote auf 28 bemessen, und zwar wurden vorgesehen:

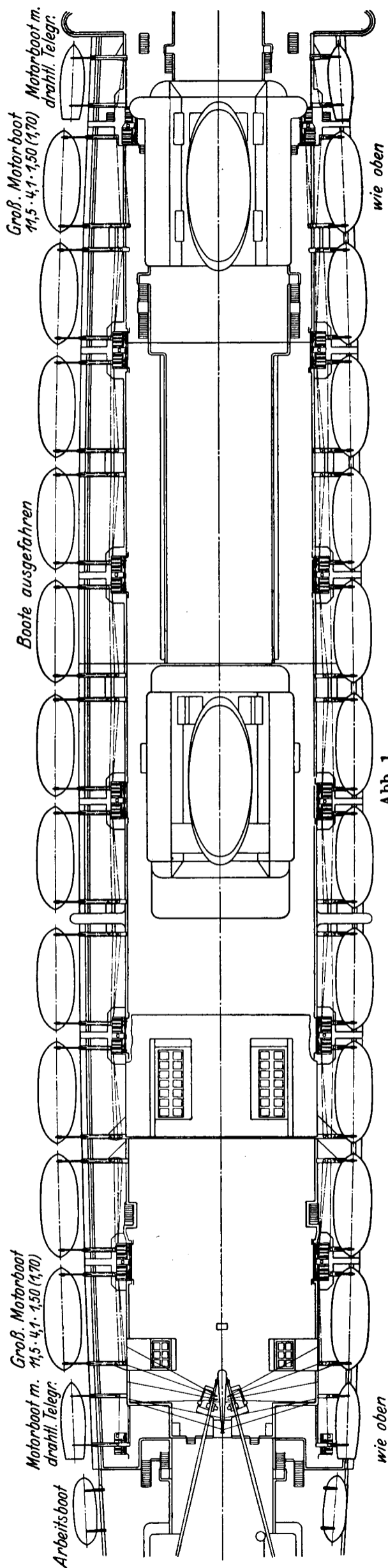
22 Boote zu je 135 Personen,

4 kleinere Motorrettungsboote zu je 25 Personen, die gleichzeitig als Verkehrsboote dienen sollen, außerdem
2 kleine, lediglich durch Riemen fortzubewegende Boote mit je 40 Personen.

Im ganzen ergibt sich eine Aufnahmefähigkeit der Boote von 3150 Personen, während bei voller Belegung mit Passagieren einschließlich der vorgesehenen Besatzungszahl 3140 Personen als im Höchsthalle an Bord vorhanden anzusehen sind.

Um ganz sicher zu gehen, haben wir die Abmessungen der großen Boote so gewählt, daß 145 Personen in jedem großen Boot aufgenommen werden können, welche Zahl auch von den maßgebenden deutschen Instanzen bestätigt worden ist.

In dieser um 220 Personen größeren Aufnahmefähigkeit liegt noch ein gewisser Sicherheitsgrad für den Fall, daß das eine oder andere Boot im Ernstfalle nicht voll mit 135 Personen besetzt werden sollte.

Die Abmessungen dieser Boote wurden endgültig festgesetzt auf:

Ganze Länge	11,50 m
Breite auf Spanten	4,10 „
Seitentiefe bis Oberkante Schandeckel	1,70 „

Bevor ich nun auf die Einrichtung der Boote im einzelnen eingehe, will ich zunächst einige Worte über das Bootaussetzsystem und die Gründe seiner Anwendung sagen. Der Welin-Maclachlan-Gravity-Davit wurde zuerst von Mr. McLachlan in Glasgow ausgearbeitet, später von Herrn Welin vervollkommen. Es wurden nach einer mir von der Deutschen Welin-Gesellschaft, Hamburg, gewordenen Mitteilung insgesamt bisher 250 Satz dieser Davits für ausländische Schiffe geliefert und weitere 200 Satz in Auftrag gegeben. Die Gravity-Davits waren bisher nur für normale Rettungsboote bis zu 32 Fuß Länge zur Verwendung gekommen. Die Ausarbeitung der Davits für die großen Rettungsboote von 145 Personen Fassungsvermögen auf den beiden Schnelldampfern „Europa“ und „Bremen“ wurde von der Deutschen Welin-Gesellschaft, Hamburg, vorgenommen.

Ich will, um nicht langatmig zu werden, von einer näheren Beschreibung der Konstruktionseinzelheiten dieses Systems Abstand nehmen und mich lediglich auf eine kurze Erläuterung seiner Wirkungsweise nebst Würdigung seiner Vorteile beschränken.

Der Grundgedanke des Welin-Maclachlan-Systems ist die Anordnung einer um 35 Grad geneigten Ebene (Abb. 2 u. 3), auf der das Boot nach Lösen der Haltevorrichtung von selbst in die Außenbordlage gleitet, also ohne Anwendung irgendeiner mechanischen Hilfe, wie auch ohne daß eine nennenswerte menschliche Kraftanstrengung geäußert werden muß. Der besonders bemerkenswerte Vorteil dieses

Bootaussetzsystem liegt aber darin, daß selbst, wenn das havarierte Schiff bis zu 15 Grad Schlagseite hat, das Boot gegen diese Schlagseite noch ohne Anwendung einer mechanischen Kraft von selbst in diese Lage gelangt (Abb. 4). Bekanntlich ist bis heute noch von keiner Regierung Großschiffahrt treibender Staaten eine gesetzliche Bestimmung erlassen, die besagt, bis zu welcher Schlagseite des havarierten Schiffes es möglich sein muß, ein Boot gegen diese Schlagseite auszuswingen. In den Instructions des Board of Trade as to the survey of Life-saving Appliances 1928 ist den Besichtigern als Richtschnur angegeben, daß das Ausdrehen eines



Abb. 2.

Bootes noch bei einer Schlagseite bis zu 7 Grad möglich sein sollte. Es dürfte bekannt sein, daß das Ausdrehen eines Bootes gegen eine Schlagseite von 7 Grad schon mit sehr erheblichen Kraftanstrengungen verbunden ist. In dem englischen Welin-Maclachlan-System ist, wie man sieht, schon durch diese Möglichkeit ein sehr bemerkens- und begrüßenswerter Fortschritt geschehen, ja man kann wohl sagen, daß dieses System erst die Möglichkeit für eine allgemeine Anwendung großer Boote als Hauptbootraum überhaupt gibt, denn mit den bisherigen bekannten Vorrichtungen würde ein Ausdrehen der schweren großen Boote selbst gegen eine nicht allzu große Schlagseite auf sehr erhebliche Schwierigkeiten stoßen.

Ein sehr wesentlicher Faktor für die Sicherheit des Bootrettungsdienstes ist nun ferner die Möglichkeit für die Passagiere, so bequem und sicher wie möglich in die Boote zu gelangen (Abb. 5). Bei der bisherigen Aufstellung der Boote auf dem Bootdeck wird es in den meisten Fällen nötig sein, die Passagiere vom Promenadendeck aus in die Boote steigen zu lassen, schon deshalb, weil auf dem Bootdeck

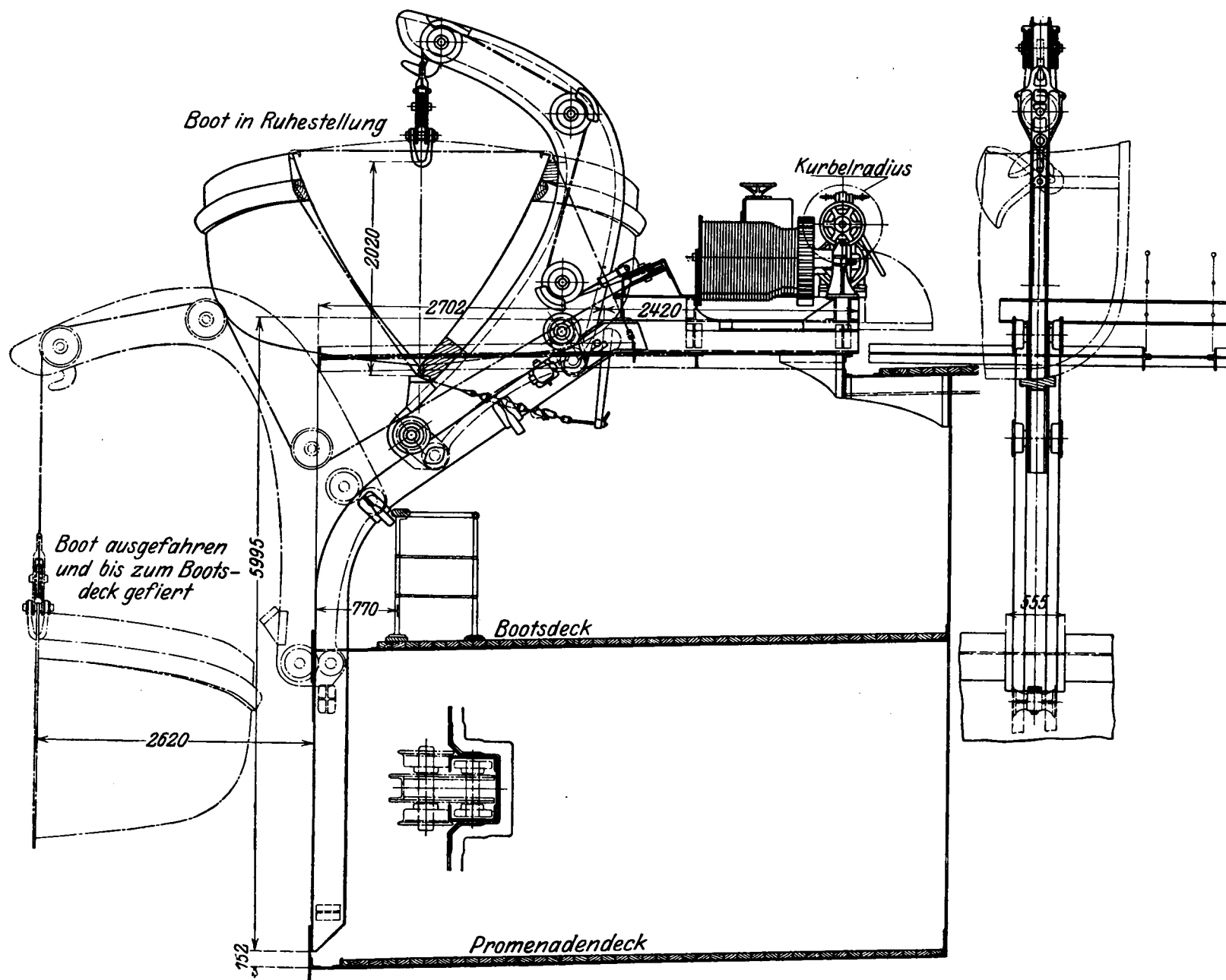

Abb. 3.

der größte Teil des Deckplatzes von den Booten selbst eingenommen wird und für die Passagiere nur unzulänglicher Raum vorhanden ist. Das Einsteigen in die Boote vom Promenadendeck aus ist aber schon selbst für gewandtere Passagiere mit Schwierigkeiten und Unbequemlichkeiten verknüpft, dieses um so mehr, als bei den neueren größeren Schiffen meist eine Glasschutzwand angeordnet wird, die im allgemeinen über die halbe Länge des Promenadendecks reicht. Bei dem

Welin-Maclachlan-System, wie es auf den beiden Schnelldampfern „Bremen“ und „Europa“ zur Anwendung gelangt, stehen, wie man aus den Bildern sieht, nicht nur die Boote etwa 2 m über dem Bootsdeck, sondern auch die Winden mit den zugehörigen Drähten sind eine Deckhöhe höher angeordnet, so daß das

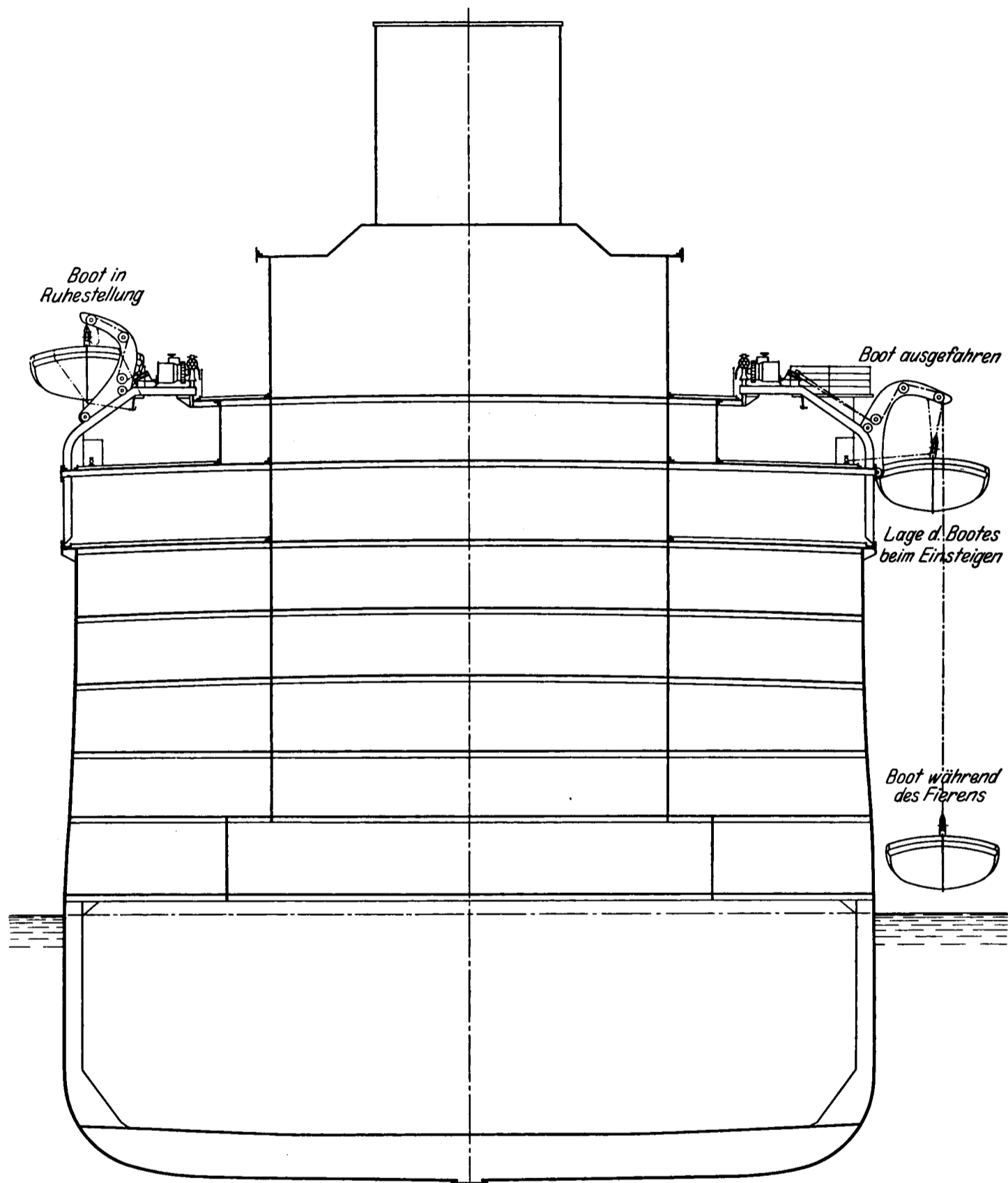

Abb. 4.

Bootsdeck, wie bereits erwähnt, als große freie Promenade erscheint. Diese letztere Eigenschaft ist aber für den Bootrettungsdienst selbst von der allergrößten Bedeutung, denn die Passagiere können sich nunmehr einschließlich Besatzung sämtlich auf dem langen geräumigen Bootsdeck sammeln, ohne daß ein gefährliches Gedränge oder Panik zu entstehen braucht. Die Boote werden unterdessen direkt vor das Bootsdeck gefiert und mit dem zu dem Aussetzsystem gehörigen

selbsttätigen Anholer fest an die Außenseite des Decks herangeholt, so daß man bequem von Deck aus in die Boote übersteigen kann. Ein über die ganze Länge des Bootdecks sich hinziehendes Geländer schützt die Passagiere vor dem Herunterfallen von Deck. Vor jedem Boot wird in dem Geländer eine Tür angeordnet, das Geländer selbst ist etwa 60 cm nach binnenbords versetzt, so daß die Passagiere nun die ganze Längsseite des Bootes zum Einsteigen zur Verfügung haben und sich bei der Verteilung an dieser Längsseite an dem Geländer selbst festhalten können. Diese Anordnung ermöglicht ein denkbar schnelles und bequemes Einsteigen der Passagiere in die Boote. Wir werden später bei der eingehenderen Bootbeschreibung sehen, wie die Verteilung der Passagiere in den Booten selbst erfolgt.

Nachdem die Boote mit Menschen gefüllt sind, erfolgt das Fieren mittels Bremse durch einen Mann der Besatzung, und zwar völlig gleichmäßig am vorderen und hinteren Ende in zwangläufig geführten Drahtseilen. Auch diese Einrichtung ist ein bemerkenswerter Fortschritt gegenüber der früher meist üblichen Handfiervorrichtung, bei der jedes der 2 Seile durch einen Mann unabhängig von dem anderen bedient werden

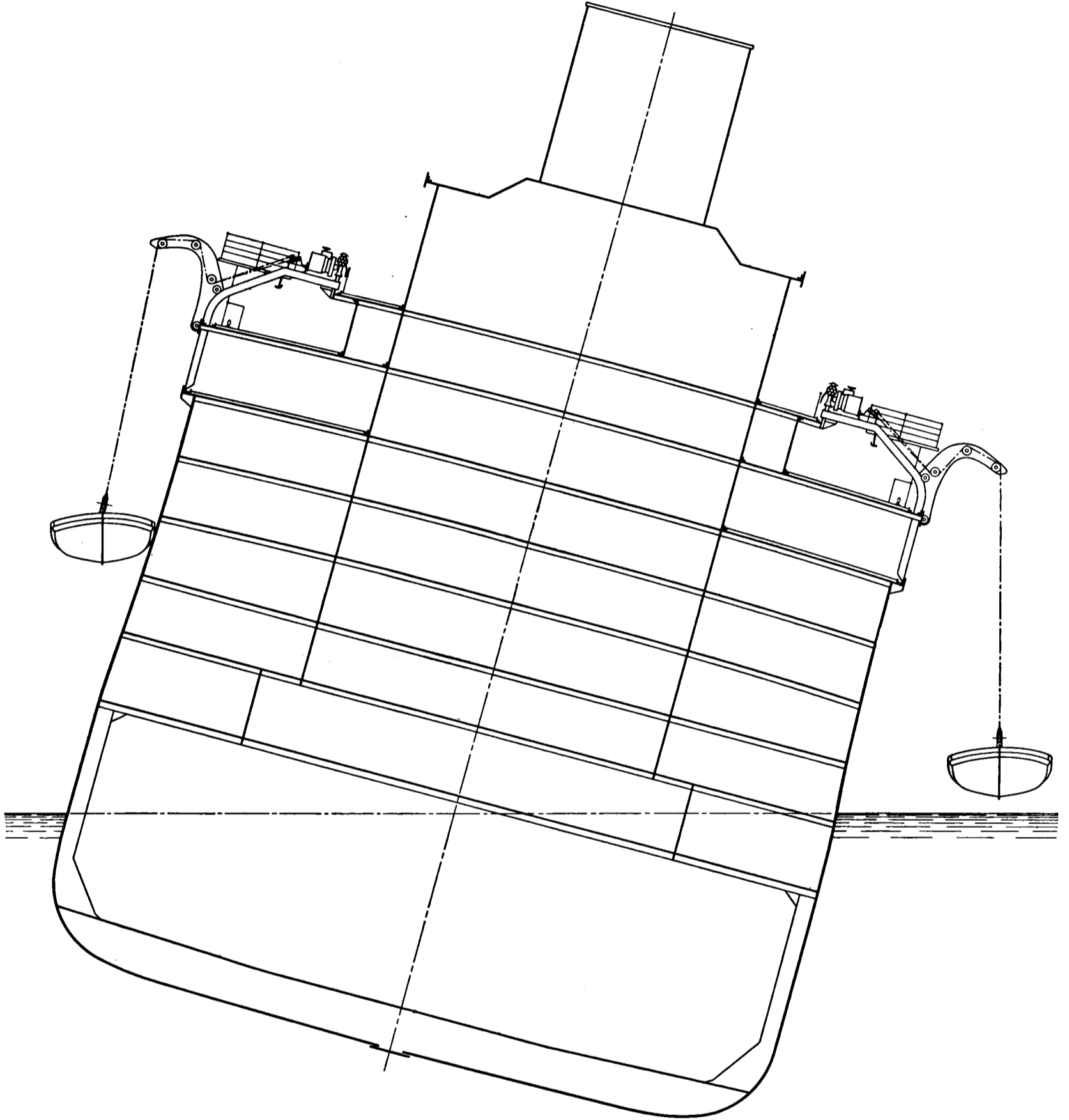

Abb. 5. Perspektivische Ansicht der Bootaufstellung der Schnelldampfer „Bremen“ und „Europa“.

mußte. Ein zu schnelles Fieren ist dank der Konstruktion der Fiervorrichtung nicht zu befürchten. Soll aus irgendeinem Grunde das Fieren des Bootes, solange es in den Seilen hängt, unterbrochen werden, genügt ein einfaches Loslassen des hochgehobenen Hebels, der durch das eigene Gewicht herunterfällt und die Fiervorrichtung sofort abbremst. Ist das Boot völlig zu Wasser gelassen, so erfolgt das Aushaken der Seile in der bisher üblichen Weise mittels der sog. Welin-schen Boothaken. Die bei dem Welin-Maclachlan-System zur Verwendung kommenden Motore dienen in erster Linie dazu, um für die ständig in gewissen Abständen vorzunehmenden Bootmanöver die Boote leicht und schnell wieder an Bord bringen zu können.

Es würde den Rahmen dieses Vortrages überschreiten, wenn ich noch eine eingehendere Beschreibung dieser neuartigen Bootaussetzvorrichtung geben würde. Interessenten können alle gewünschten näheren Einzelheiten von der Deutschen Welin-Gesellschaft, Hamburg, die dieses System ausführt, erfahren.

Ich komme nun zurück zu der Beschreibung der Einzelheiten der großen Boote und der Gründe, die für diese Einrichtung maßgebend gewesen sind.

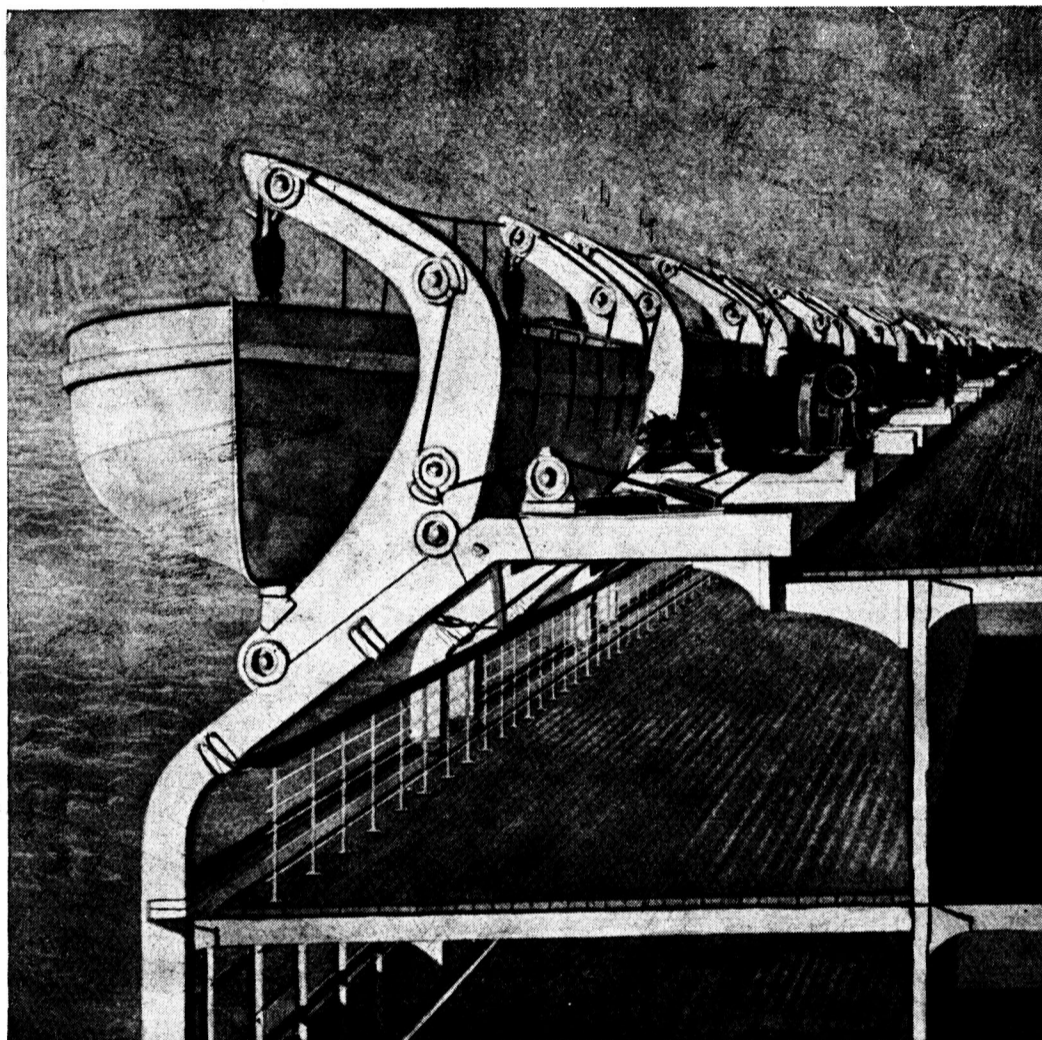
Ich will zunächst nicht verschweigen, daß man in einigen auswärtigen Staaten den außergewöhnlich großen Booten bisher nicht gerade sehr sympathisch gegenübersteht. Man wendet z. B. ein, daß bei großen Booten mit einem Fassungsvermögen, das ungefähr doppelt so groß ist, wie dasjenige der bisher üblichen Boote, das Risiko des Verlustes auch ein doppelt so großes ist, daß also im Falle eines Verlustes eines solchen Bootes gleich die doppelte Zahl Passagiere verloren geht. Des weiteren wird gegen die großen Boote eingewendet, daß ihre Bedienung bis zum Eintauchen ins Wasser schwieriger und gefährlicher ist, als bei den kleineren Booten, und ferner auch, daß diese Boote nicht so leicht vom sinkenden Schiff abkommen können, wie ein kleineres Boot. Es wurden auch Einwendungen erhoben, daß bei schlingerndem Schiff die großen Boote infolge ihres großen Gewichtes leicht in die Gefahr des Zerschlagens an der Bordwand kommen könnten; ferner, daß das Füllen der Boote mit Passagieren schon mit Gefahren für diese verbunden ist, weil sie auf dem Wege zu ihren Plätzen alle möglichen Hindernisse zu übersteigen haben und die größere Breite und Rauntiefe leicht im Gedränge ein Stürzen und Verletzen der Passagiere hervorrufen kann, weiter auch, daß die Passagiere, wenn mal bei schlechtem Wetter ein solches Boot sich mit Wasser füllt, wegen der großen Rauntiefe in die Gefahr des Ertrinkens kommen müßten.

Gewiß wären solche Einwendungen an sich durchaus nicht unberechtigt, wenn man nicht andererseits die Möglichkeit hätte, sie durch gewisse technische Vorkehrungen zu entkräften.

Zunächst das Bringen der Boote in die Außenbordlage habe ich bereits bei Schilderung des Welin-Maclachlan-Systems erwähnt und hierbei festgestellt, daß dieses selbst bei einer Schlagseite von 15 Grad in denkbar einfachster und sicherster Weise geschieht.

Um nun den Passagieren ein möglichst schnelles, sicheres und gefahrloses Verteilen über die Boote zu ermöglichen — daß das Einsteigen in die Boote denkbar einfach ist, haben wir bereits gehört — haben wir die Einteilung des Bootes in neuartiger Weise ausgeführt, und zwar, indem wir das Boot durch Querschotte in 5 voneinander getrennte Abteilungen zerlegen, deren jede für sich von der Längsseite aus gefüllt werden kann (Abb. 6). Bei jeder dieser Abteilungen ist vor allem ein Mittellängskiel in dem für Passagiere zugänglichen Raum vermieden, so daß dieser nicht, wie bei anderen Ausführungen, überstiegen zu werden braucht. Die Sitze sind hauptsächlich querschiffs in 2 Reihen treppenförmig übereinander angeordnet, so daß auch der ungewandteste Passagier schnell und ohne irgendwelche Gefahr nach der gegenüberliegenden Außenseite des Bootes gelangen kann. Die Passagiere drängen also beim Einsteigen in die Boote von selbst nach der gegenüberliegenden Seite, wodurch die Einsteigeseite immer wieder frei wird und in denkbar schneller, sicherer und selbstverständlicher Weise eine völlige Ausnutzung der im Boot vorhandenen Plätze gewährleistet ist. Zur Erleichterung des Besteigens der Plätze durch die Passagiere und des jedem einzelnen zur Verfügung stehenden Raumes sind die Sitze deutlich sichtbar angemalt.

Ich glaube nicht, daß bei den bisher gebräuchlichen Booten ein so in jeder Beziehung günstiges Füllen der Boote mit Passagieren möglich ist, wie bei diesen neuartigen großen Booten.

Die sichere Technik des Fierens der Boote selbst habe ich bereits beim Welin-Maclachlan-System hervorgehoben.

Es ist aus der Erfahrung bekannt, daß schwer havarierte Schiffe manchmal schon nach verhältnismäßig kurzer Zeit anfangen, eine bedrohliche Schlagseite anzunehmen; aus dem Vorhergesagten ergibt sich aber, daß bei der vorgesehenen Anordnung es möglich ist, in denkbar kurzer Zeit sämtliche Passagiere und Mann-



Abb. 6.

schaften von Bord zu bringen, wobei gegenüber dem Doppelbootsystem, also gegenüber dem Fieren zweier Boote nacheinander der Zeitgewinn eine geradezu ausschlaggebende Rolle spielen kann. Wenn also ohne Zweifel das Risiko des Einsatzes eines doppelt großen Bootes gegenüber einem gewöhnlichen Boot rein zahlenmäßig auch ein doppeltes ist, so ist auf der anderen Seite die Sicherheit, alle Passagiere mit Hilfe der großen, einzeln aufgestellten Boote von Bord zu bringen, eine ganz wesentlich größere, als bei dem Doppelbootsystem.

Noch ein anderes ist zu bedenken: Bei einer Katastrophe, die zum schnellen Untergang des Schiffes führt, sind die Passagiere selbstverständlich in größter Aufregung und Sorge um ihr Leben. Jeder will daher gern der Erste im Boot sein. Die Sorge ist um so größer, wenn die Boote in zwei oder mehreren Partien nacheinander von Bord kommen. Alles drängt daher nach den ersten Booten; aber vielleicht nur die Hälfte kann in die erste Serie aufgenommen werden.

Daß hierbei ein höchst unerwünschtes Gedränge entstehen, mehr oder weniger schwere Verletzungen der Passagiere vorkommen, ja das ganze Bootmanöver gefährdet werden kann, ist natürlich und bekannt.

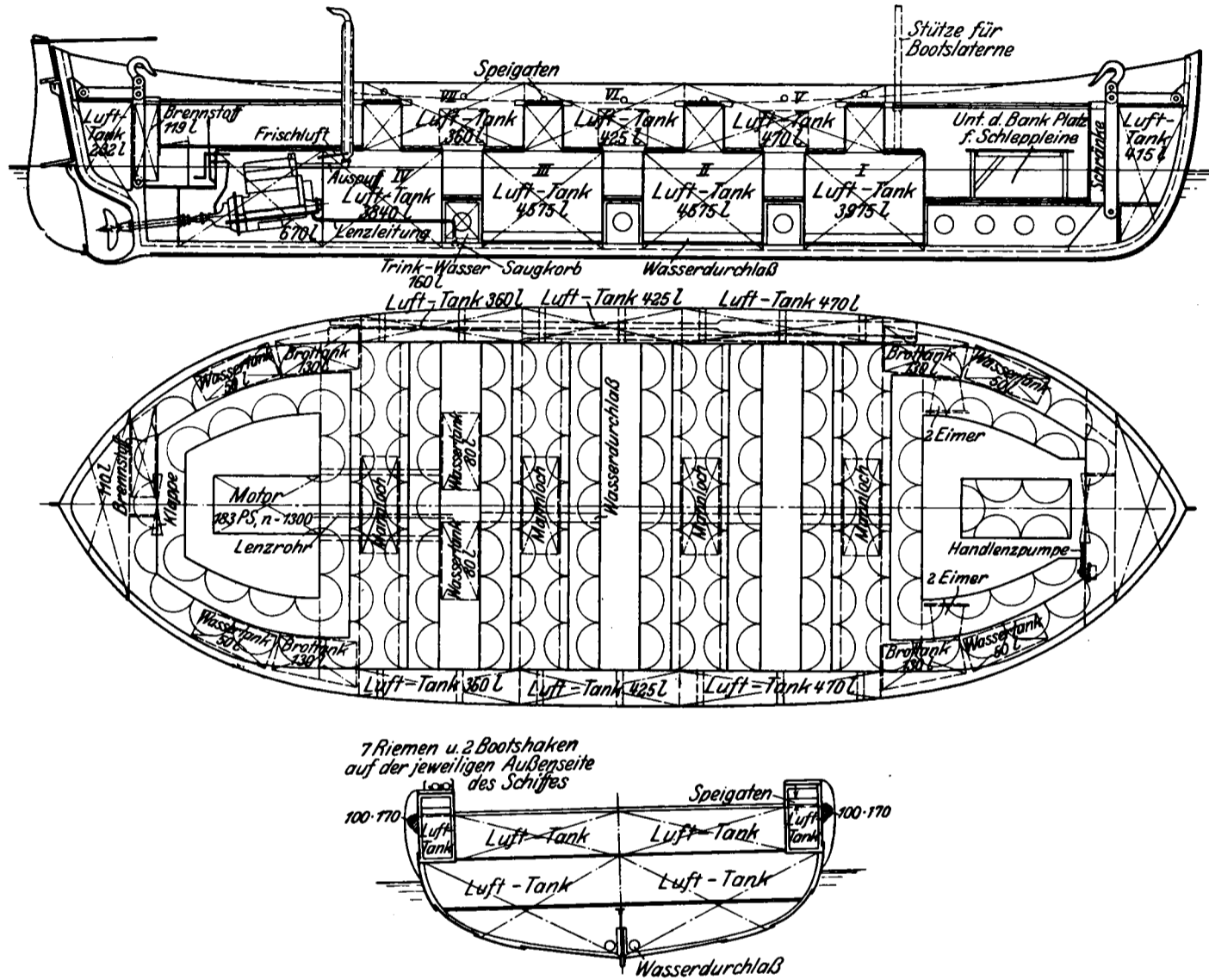
Wieviel ruhiger wird der Passagier sein, wieviel geordneter und sicherer wird sich das ganze Bootmanöver abspielen, wenn jedermann an Bord weiß, er kommt mit dem ersten und alleinigen Aussetzen der Boote zugleich mit allen anderen und in kürzester Zeit von Bord. Dieser durch die großen Boote dargebotene Vorteil ist allein schon, wie ohne weiteres einleuchtet, ein so gewaltiger, daß der Nachteil des rein zahlenmäßig größeren Risikos bei Verlust eines Bootes völlig dagegen verschwindet, um so mehr als, wie wir noch des näheren sehen werden, die überragende Sicherheit der großen Boote gegenüber den normalen den Verlust eines großen Bootes höchst unwahrscheinlich erscheinen läßt. Ja man sollte künftig bei der Projektierung von Bootaufstellungen auf größeren Passagierdampfern stets zuerst die Frage prüfen, ob es durch Anwendung geeigneter großer Boote möglich ist, mit einer Aufstellung einzelner Boote unter Davits auszukommen, und erst dann zur Doppelbootaufstellung schreiten, wenn es wegen der örtlichen Verhältnisse des Schiffes nicht besser geht.



Abb. 7.

Um aber auch Mittel in der Hand zu haben für den Fall, daß die Schlagseite des havarierten Schiffes ganz außerordentlich schnell eintreten sollte, also bevor die Boote von Bord gelassen sind, haben wir an den großen Booten außer den bisher üblichen horizontalen Holzfüßern auch eine Reihe von kurzen vertikalen festen Holzfüßern vorgesehen (Abb. 7). Auch diese Einrichtung ist als solche selbst nicht neu; man findet sie schon seit Jahren bei Lotsenbooten. Aber man hat sie bisher bei Rettungsbooten meines Wissens nicht angewandt. Diese vertikalen Füßer verhindern einmal das Anhängen der Außenhaut des Bootes oder der Scheuerleiste an den Überlappungen der Außenhautgänge, zum andern vermindern sie die Reibung des Bootes an der Außenhaut des Schiffes beim Fieren auf ein Mindestmaß. Theoretisch kann man sagen, reibt sich der horizontale Füßer beim Heruntergleiten des Bootes auf einer Linie, der gebogene vertikale Füßer auf einem Punkt! Die Folge dieser beiden erwähnten Eigenschaften der vertikalen Füßer ist, daß das Boot auch gegen eine größere Schlagseite mit Passagieren zu Wasser gelassen werden kann, ohne daß es in die Gefahr des Hakens oder zu großen Reibungswiderstandes und demnach Umkippen kommen kann.

Wir haben mit einem solchen Boot bereits in Gegenwart von zuständigen deutschen Instanzen Versuche auf der Werft der A.-G. „Weser“ gemacht. Hier war eine wirkliche Außenhaut unter einem Winkel von 15 Grad mit Überlap-

pungen aufgestellt, und es hat sich gezeigt, daß das Boot mit Hilfe dieser vertikalen Fender sicher zu Wasser gelassen werden kann.

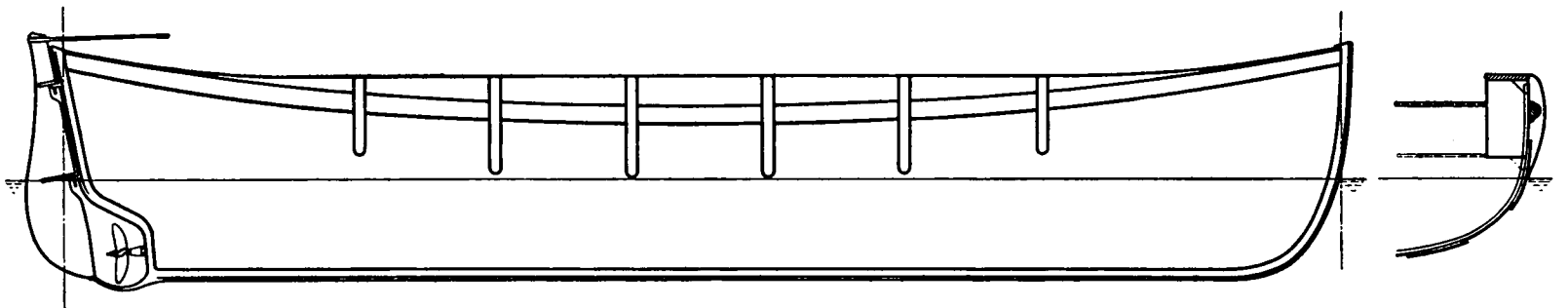
Daß bei etwaigen Schlingerbewegungen des havarierten Schiffes Beschädigungen des Bootes während des Zuwasserlassens eintreten können, dürfte kaum zu befürchten sein, weil die großen Passagierdampfer normalerweise schon eine sehr langsame Schlingerbewegung haben. Das schwer durch Wassereinbruch havarierte Schiff wird wegen der verminderten Stabilität natürlich noch erheblich langsamer schlingern, so daß ein starker Anprall des zu Wasser gehenden Bootes keinesfalls zu befürchten sein wird; auch hierbei werden die vertikalen Fender in Verbindung mit dem horizontalen wesentlich zur Verminderung einer etwa dennoch eintretenden Stoßwirkung beitragen.

Um nun die Boote in den Stand zu setzen, möglichst leicht, schnell und sicher nach dem Loswerfen von den Drähten vom havarierten Schiff frei zu kommen, haben wir jedes der Boote mit einem zuverlässigen kräftigen Motor versehen. Selbst wenn aber einmal der eine oder andere Motor versagen sollte, ja selbst wenn die Hälfte aller Motoren nicht in Gang zu bringen wäre, besteht ohne weiteres die Möglichkeit, daß ein Motorboot ein anderes in Schlepp nimmt. Die Motoren selbst sind so stark gewählt, (sie leisten bei 1200 Umdrehungen etwa 20 PS), daß dem mit Passagieren gefüllten Boot eine Geschwindigkeit von 6 Seemeilen in ruhigem Wasser erteilt wird. Um aber allen etwaigen Einwendungen gegen die Motoren zu begegnen, sind die Boote noch mit einer Hilfsrudereinrichtung von 6 Riemen versehen worden, mit denen, wie Versuche vor den zuständigen Behörden gezeigt haben, noch eine genügende Fahrfähigkeit des Bootes vorhanden ist.

Ich will Ihnen nun einige nähere Angaben über den Bau und die technischen Eigenschaften der Boote machen (Abb. 8):

Der Bau der Boote erfolgte nach den vom Germanischen Lloyd neu herausgegebenen Vorschriften für den Bau großer Rettungsboote, und zwar aus feuerverzinktem Stahl. Die Luftkästen sind aus dem gleichen Material wie die Außenhaut fest im Boot eingebaut und mit großen leicht zugänglichen Mannlöchern zwecks Konservierung und ständiger Überholung versehen. Lufttanks und Bilge sind durch Bitumastic gut gegen Rost geschützt. Im übrigen erhält das Boot außen und innen als Grundanstrich Bleimennige; außen wird das Boot gespachtelt, zweimal mit einem Bleiweißanstrich versehen und einmal mit weißer Lackfarbe gestrichen; innen auf dem Grundanstrich zweimal Bleiweißfarbe. Sämtliche Holzteile sind gut geölt und gegen das verzinkte Eisenblech durch Packung gut isoliert.

Die Zeichnung, welche ich Ihnen jetzt noch einmal vorführe, stellt das Rettungsboot dar, das für beide Schnell dampfer „Bremen“ und „Europa“ zur Anwendung kommt. Das Boot ist von der Yacht- und Bootswerft Burmester G. m. b. H., Bremen-Burg, in allen Einzelheiten in Verbindung mit der Deschimag Werk: A. G. „Weser“ und dem Norddeutschen Lloyd durchkonstruiert. Ich halte es für meine Pflicht, Herrn Burmester für seine Verdienste um die Entwicklung dieses neuartigen Boottyps an dieser Stelle zu danken.

Wie aus der Zeichnung ersichtlich, sind die Lufttanks nicht nur längsschiffs, sondern auch querschiffs angeordnet, und zwar derart, daß der von den sitzenden

Wasserlinie bleibt. Die Kühlung des Auspuffrohres erfolgt durch das Luftansaugerohr des Motors.

Dem Motor angeschlossen ist eine Lenzpumpe, die ca. 100 l pro Minute fördert. Sie dient neben Eimern und Handlenzpumpe zum Lenzen des Bootes und außerdem durch Umschaltung zum Lenzhalten des Motorraumes selbst.

Die einzelnen durch die Querschiffs laufenden Lufttanks getrennten Abteilungen des Bootes kommunizieren durch in die Tanks eingebaute von Schott zu Schott reichende Durchflutungsrohre, so daß etwa in das Boot hineingelanges Wasser mittels der Pumpe beseitigt werden kann.

Die Steuerung des Bootes erfolgt, wie bei Rettungsbooten, mittels Pinne.

Die Zeichnung zeigt ferner die Unterbringung der Passagiere im Boot, woraus auch ersichtlich ist, daß die Besetzung des Bootes in der vorerwähnten denkbar einfachen und sicheren Weise erfolgt und daß auch selbst bei völligem Vollschlagen des Bootes mit Wasser keinerlei Gefahr des Ertrinkens von Passagieren besteht.

Das Gewicht des fertigen und mit dem vorgeschriebenen Inventar ausgerüsteten Bootes beträgt ca. 7000 kg. Mit 145 Personen Zuladung ergibt sich ein Gesamtgewicht von 17860 kg, während der Luftkasteninhalt 20790 l beträgt, so daß ein Reserveauftrieb von 2930 l vorhanden ist.

Bei der normalen Höchstbesetzung des Bootes mit 135 Personen steigt der Reserveauftrieb um weitere 750 l. Hierbei ist aber noch nicht berücksichtigt, daß die Passagiere selbst, wenn sie in dem überfluteten Boot sitzen, noch einen erheblich weiteren Beitrag zur Erhöhung des Reserveauftriebs liefern. Hieraus dürfte ohne weiteres einleuchten, daß das neuartige große Boot praktisch als völlig unsinkbar angesehen werden kann.

Durch eine praktische Vorführung vor den maßgebenden deutschen Instanzen wurden folgende Eigenschaften der großen Boote amtlich festgestellt:

1. Eine Sitzprobe durch Leute, die mit Schwimmwesten versehen waren, ergab, daß für 145 Personen genügend Platz vorhanden ist.

2. Eine Messung der Geschwindigkeit mit voll belastetem Boot ergab in ruhigem Wasser eine solche von 6 Knoten.

3. Eine Erprobung des vollbelasteten Bootes mit Rudern ergab, daß durch 6 Mann das Boot mit 6 Riemen noch genügend schnell fortbewegt werden konnte.

4. Die Erprobung der Durchbiegung des frei im Kran hängenden belasteten Bootes ergab, daß sowohl bei voller Belastung mit einem Gewicht entsprechend 145 Personen, wie auch bei einer Überbelastung von 25 % keinerlei bemerkenswerte Durchbiegung auftrat.

5. Das mit einem Eisengewicht entsprechend 145 Personen belastete Boot wurde bis oben hin voll Wasser gefüllt und durch 8 auf der einen Seite stehende Leute hin- und herbewegt, wobei es sich hinreichend steif erwies. Während dieser Erprobung lief der wasserdicht eingebaute und angelassene Motor unter Wasser weiter.

6. Zum Schluß wurde mit dem voll Wasser gefüllten Boot eine Fahrt unternommen, wobei der Antrieb durch den wasserdicht eingebauten Motor erfolgte,



Abb. 9. Das mit Eisen entsprechend dem Gewicht von 145 Personen belastete und außerdem mit ca. 30 Zuschauern besetzte Boot macht eine Probefahrt mit 6 Knoten Geschwindigkeit.

und wobei noch eine recht gute Geschwindigkeit und Steuerfähigkeit des Bootes festgestellt wurde.

Ich werde nunmehr einen Film vorführen lassen, durch den, soweit es bei den

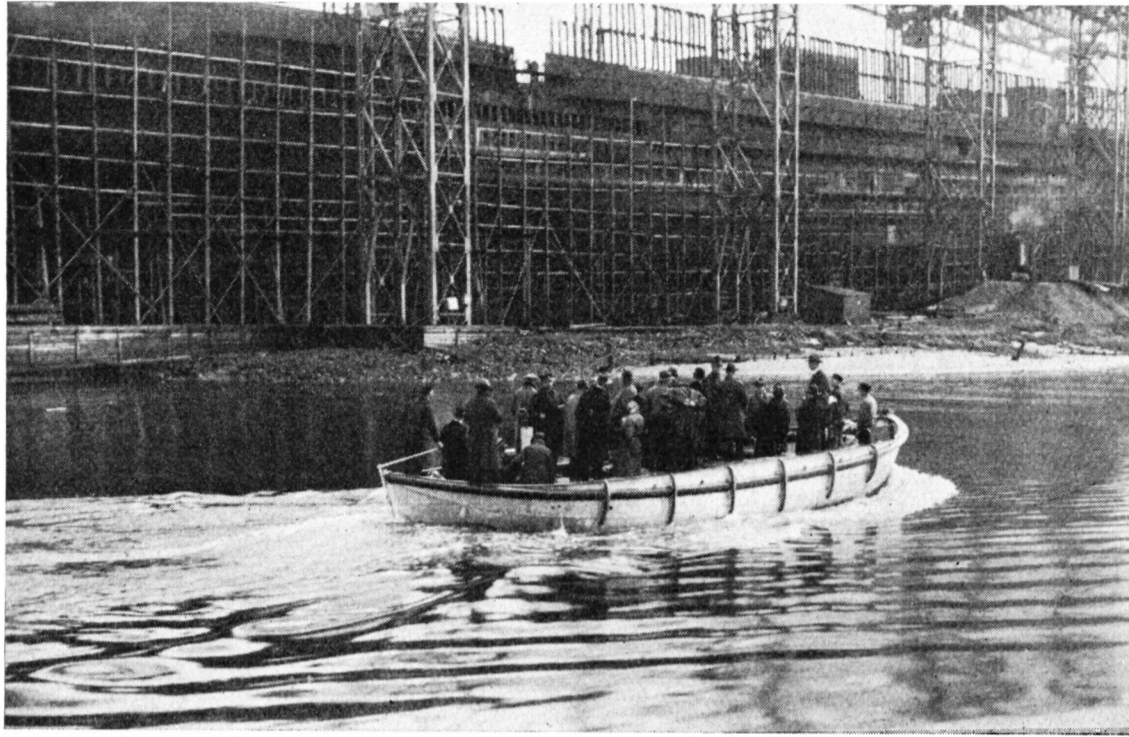

Abb. 10. Das mit einem Eisengewicht entsprechend 145 Personen belastete Boot wird durch 6 Mann gerudert.

beschränkten Raumverhältnissen möglich war, die verschiedenen Versuche aufgenommen wurden (Film-Vorführung).

Wir sehen hiernach, daß die großen Boote Eigenschaften besitzen, wie sie heute von den gewöhnlichen Rettungsbooten bei weitem nicht erreicht werden, und

daß man wohl mit Sicherheit damit rechnen kann, daß diese großen Boote voll besetzt mit Passagieren und Besatzung sich selbst in schweren Wetterverhält-

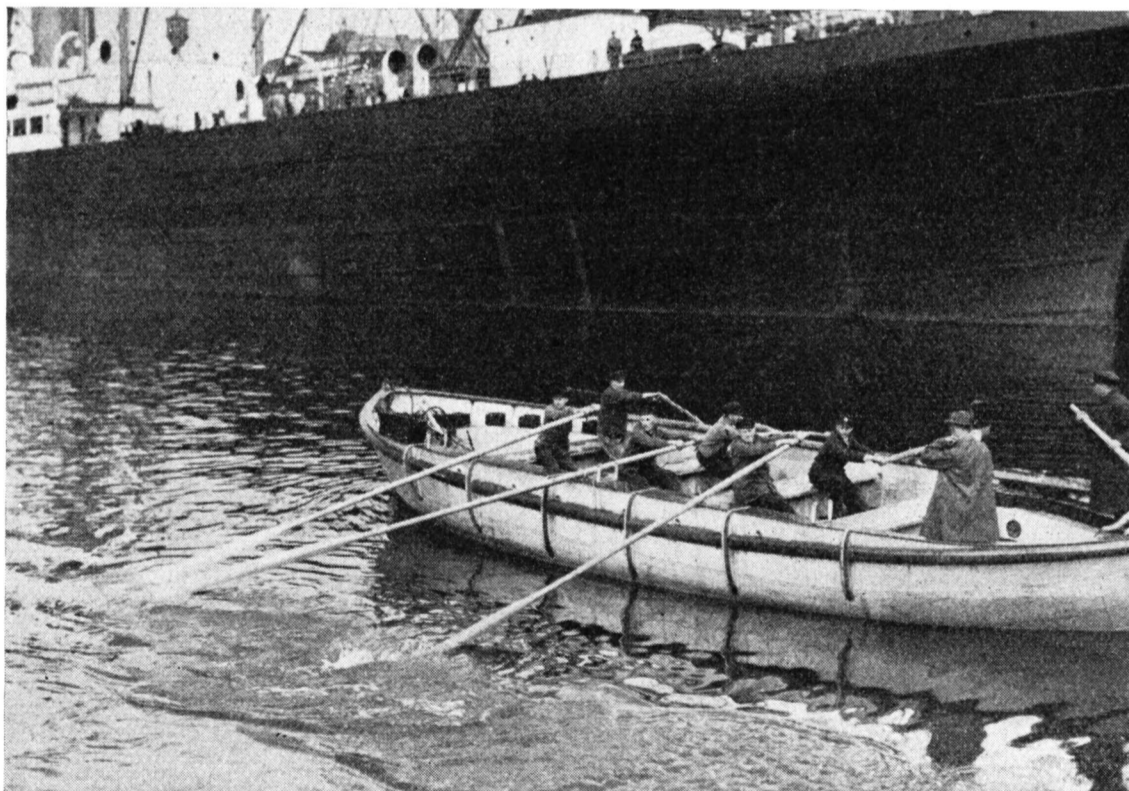

Abb. 11. Das mit einem Eisengewicht entsprechend 145 Personen belastete Boot wird in den an den Enden angebrachten Haken hängend durch einen Kran aus dem Wasser gehoben.

nissen so lange sicher in der See halten können, bis die mittels der drahtlosen Telegraphie herbeigerufenen Hilfsdampfer zur Stelle sind. Damit soll keineswegs gesagt werden, daß unsere jetzigen Rettungsboote etwa als unzulänglich oder



Abb. 12. Das mit einem Eisengewicht entsprechend 145 Personen belastete Boot wird bis oben voll Wasser gefüllt.

veraltet anzusehen sind. Die jetzigen Rettungsboote erfüllen ihren Zweck in bester Weise. Sie haben sich in jahrzehntelanger Praxis zu dem herausgebildet, was sie heute sind, und die Erfahrung hat bis jetzt gelehrt, daß, wenn die Rettungsboote nur gut instandgehalten werden, sie dann auch in der Lage sind, ihren Zweck

voll und ganz zu erfüllen. Das schließt natürlich nicht aus, daß man auch bei kleineren Booten ständig nachprüfen wird, inwieweit bei diesen die Fortschritte



Abb. 13. Das Boot unter Abb. 12 wird durch 8 auf einer Seite stehende Personen belastet, wobei nur eine geringfügige Krängung auftritt.

der Technik zur Anwendung zu bringen und die weiterhin gemachten Erfahrungen zu verwerten sind. Auf der andern Seite glauben wir aber auch, mit der Ein-



Abb. 14. Das mit einem Eisengewicht entsprechend 145 Personen belastete und voll Wasser gefüllte Boot macht mit dem eingekapselten, unter Wasser befindlichen Motor eine Fahrt.

führung der großen Boote nicht nur einen vollwertigen Ersatz für die kleineren Boote, sondern für unsere Schnelldampfer „Bremen“ und „Europa“, die ja nicht nur die Flagge des Norddeutschen Lloyd ehrenvoll über die Meere tragen sollen,

sondern die auch gleichzeitig dazu berufen sind, das Ansehen unseres deutschen Vaterlandes in der Welt zu stärken und zu mehren, mit den großen Booten in Verbindung mit dem Welin-Maclachlan-System auch ein auf der Höhe der modernen Technik und der neuesten Erkenntnisse stehendes Rettungsmittel geschaffen zu haben, das der hohen Qualität der beiden neuen deutschen Schnelldampfer sich würdig an die Seite stellt.

Erörterung.

Herr Direktor Stadelhofer, Berlin:

Meine sehr verehrten Herren! Zu den außerordentlich wertvollen Ausführungen des Herrn Direktor Biedermann, aus denen wir den bedeutenden Fortschritt in Bau und Handhabung von Rettungsbooten entnehmen konnten, möchte ich mir einige ergänzende Bemerkungen gestatten.

Es ist bekannt, daß bei Schiffskatastrophen, auch bei ruhiger See und genügender Zeit, noch immer zahlreiche Menschenleben verlorengehen, denen mit den vorhandenen Rettungsgeräten nicht geholfen werden konnte, und es scheint, daß mit einer großen Zahl von starken Rettungsbooten allein noch nicht alles zur vollen Sicherung der Rettung getan ist.



Abb. 1. Vorführung in Hamburg vor der Seeberufsgenossenschaft.



Abb. 2. Aufnahmen vom Schulschiff „Deutschland“ aus, Kapt. Walker.

Man darf nicht vergessen, daß bei einem Seeunglück oft durch kleine Ursachen eine Panik ausbrechen kann und nun Hunderte von Menschen auf die Rettungsboote stürzen. Bei starker Schlagseite des Schiffes können dann beim Herablassen Beschädigungen und Zertrümmerungen der Boote, bei eintretender Dunkelheit Verwicklung der Taue, Kentern der Boote durch unzeitiges Aushaken und viele andere unvorhergesehene Zufälle eintreten. Die Schiffsunfälle der „Elbe“, „Titanic“, „Mafalda“ und jetzt auch der „Vestris“ zeigen dies übereinstimmend klar und deutlich. Sie zeigen aber auch ferner: es fehlen leichte Rettungsboote. Überall war Zeit genug zur Rettung, bei der „Mafalda“ und der „Vestris“ mehrere Stunden, Rettungsboote waren im vorgeschriebenen Ausmaß vorhanden, aber überall dasselbe Bild: Panik, im

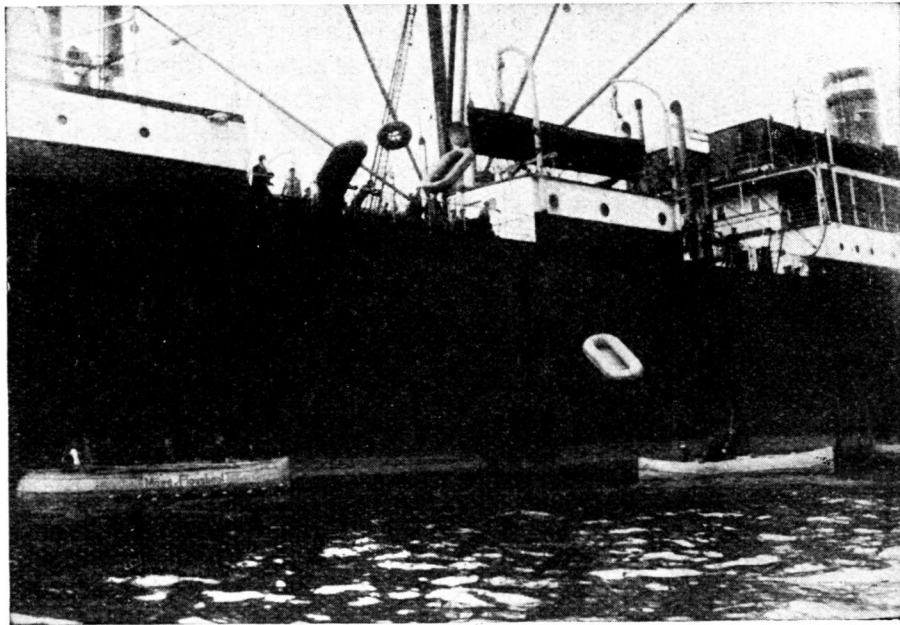
Wasser treibende Menschen, geklammert an Flöße, die am Schiff zerschellen, an Balken, an Schiffsgesamt usw. Das beste, vollkommenste Rettungsboot ist nicht ausreichend, Menschenverluste zu vermeiden, ohne gleichzeitige Unterstützung durch leichte Hilfsboote, die überall da eingesetzt werden können, wo man sie gerade braucht, die sofort zur Hand sind, von jedermann, Besatzung oder auch Passagieren, notfalls einfach über Bord geworfen werden können.

In der Erkenntnis, daß auch der Hilfsbootraum eine unerläßliche Ergänzung des Hauptbootraums ist und ebenso wie dieser volle Beachtung verdient, sind von der Firma Gustav Winkler die aufblasbaren Möwe-Floßboote in jahrelanger sorgfältiger Arbeit so weit entwickelt worden, daß sie heute als hochwertiger Hilfsbootraum anzusehen sind. Alle Eigenschaften, die ein solches Rettungsgerät haben muß, sind im Möwe-Floßboot vereinigt: das leichteste Gewicht, 2—3 kg pro Person, größte Auftriebskraft, unkenterbar, unzerbrechlich, kein Zerschellen an Schiffswänden, im Wasser Treibende können unmittelbar in der Nähe des sinkenden Schiffes übernommen werden. Vollgeschlagen, ist die Stabilität des Bootes bisher die größte, die amtlich registriert worden ist. Es ist leicht beweglich, dabei kein Floß, sondern ein Boot, in dem Erschöpfte liegen und sich treiben lassen können. Es geht leicht über jede Dünung. Das Material ist einwandfrei und kann wie ein Pneumatik jeder gestellten noch so hohen Anforderung angepaßt werden.

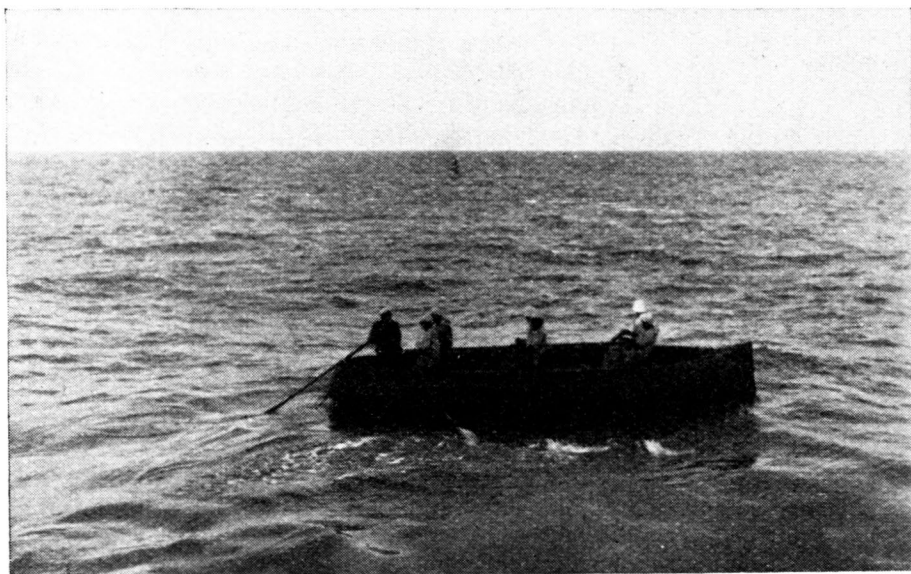

Abb. 3. Aufnahmen vom Schulschiff „Deutschland“ Kapt. Walker.

Das deutsche Heer hat die Boote während zehn Jahren erprobt und für gut befunden, und sie werden jetzt von einer Anzahl ausländischer Armeen, wie England, Frankreich, Italien usw. zur Einführung in Aussicht genommen. Das Möwe-Boot ist auf dem Schulschiff „Deutschland“ mit freundlicher Genehmigung des Herrn Professor Schillings von Herrn Kapitän Walker während eines Jahres mitgeführt und auch in den Tropen geprüft worden. Die geradezu glänzenden Berichte, worin Herr Kapitän Walker die Boote als vollwertige Rettungsboote bezeichnet, setze ich als bekannt voraus. Die Seeberufsgenossenschaft und die Behörde für das Auswandererwesen haben sich durch Vorführungen in Hamburg und Bremerhaven von der Güte des Gerätes überzeugt und die Zulassung als Hilfsbootraum ausgesprochen. Die Prüfungen durch den Board of Trade in London am 7. Juli dieses Jahres, die einen vollen Tag in Anspruch nahmen, haben sehr gute Ergebnisse gezeitigt und lassen die Zulassung ebenfalls erwarten. Unter anderem wurde ein großes Boot für 40 Personen viermal von 60 Fuß Höhe von Bord der „Carmania“ abgeworfen und mit den Davits wieder hochgezogen, ohne im geringsten beschädigt zu werden.

Ein Boot im Gewicht von $8\frac{1}{2}$ kg, 2,50 m Länge, 1,10 m Breite hat einen Flieger und zwei Passagiere, die mit brennendem Flugzeug der Linie Compagnie Générale Aëropostale im Mittelmeer landen mußten, gerettet. Die Leute waren 11 Stunden bei Nacht in diesem Boot auf der See und sind durch Paddeln an der Küste der Balearen gelandet.

Der französische Touring Club hat mit diesen Booten zum ersten Male die Schluchten des Verdon, des wildesten Flusses in Frankreich, erschlossen, während dies bisher wegen der Klippen und Felsen mit anderen Fahrzeugen unmöglich war. Es ist eine Filmaufnahme gemacht worden, in der ein Möwe-Boot eine Kaskade von 20 m Höhe überwand, an einer Stelle des Flusses,

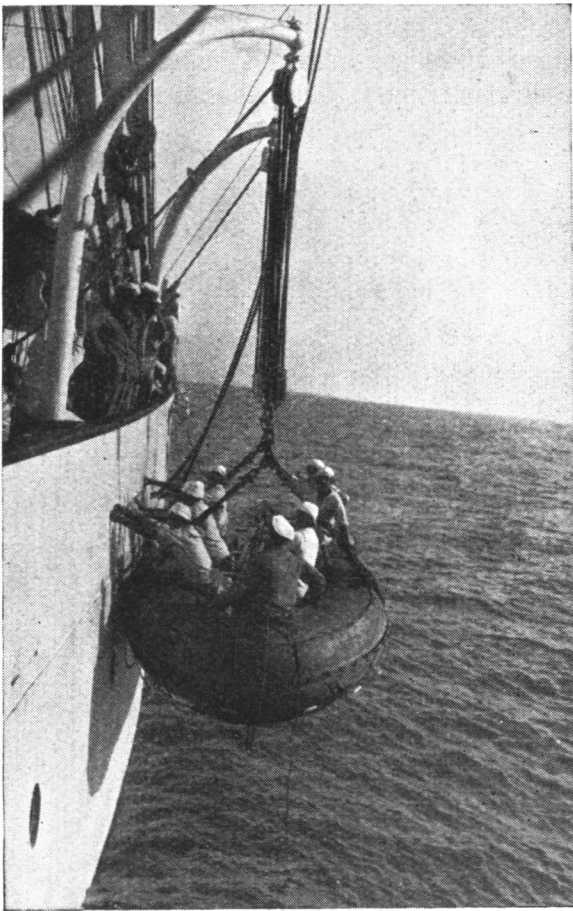
wo zahlreiche Klippen und Felsen lagen, und wobei das Boot beinahe unglaubliche Leistungen vollbrachte.

Der bekannte Tsingtau-Flieger Günther Plüschow berichtet am 19. November in der „Berliner Morgenpost“ von seiner Expedition auf Feuerland, daß er im Möwe-Boot in einem Hexenkessel voll Brandung und Klippen, umgeben von schäumendem Gischt, von einer riesigen Welle hochgehoben und sanft auf den Strand gesetzt worden sei.

Die preußische Schutzpolizei hat im Auftrag des Ministeriums des Innern ebenfalls Versuche gemacht und berichtet amtlich durch das Polizeipräsidium Berlin, daß Versuche, die besetzten Boote zum Kentern zu bringen, nicht gelungen seien.

Ich muß mich auf diese wenigen Beispiele, wie sich die Boote im Gebrauch gehalten haben, beschränken und kann Ihnen wegen Zeitmangels hier nautische und technische Einzelheiten nicht beschreiben. Ich habe aber den Prospekten, die Sie in der Halle bei den Booten erhalten können, Informationen beigelegt, die über viele Punkte, die Ihnen vielleicht aufschlußbedürftig erscheinen, Auskunft geben werden. Ferner bin ich zu jeder weiteren Auskunft schriftlich und mündlich gerne bereit.

Zum Schluß gestatte ich mir noch, Ihnen einen kurzen Film zu zeigen, der einen kleinen Ausschnitt aus den Prüfungen des Board of Trade in London darstellt, und danke Ihnen für Ihre freundliche Aufmerksamkeit.

Herr Direktor Dr. Zeyss, Hamburg:

Meine Herren! Zu dem sehr interessanten Vortrage von Herrn Direktor Biedermann sei es mir gestattet, zunächst einige ergänzende Bemerkungen hinsichtlich der Ausführungen auf Seite 13, die 12. Zeile von unten, zu machen. Es heißt dort: „Ist das Boot völlig zu Wasser gelassen, so erfolgt das Aushaken der Seile in der bisher üblichen Weise mittels der sog. Welinschen Boothaken.“

Allgemein dürfte bekannt sein, daß die Behörden, wie beispielsweise der Board of Trade, zwei Arten von Auslösevorrichtungen unterscheiden, und zwar:

1. solche, die auslösen, wenn das Schiff beinahe außer Fahrt ist, und
2. solche, die ausgelöst werden können, wenn das Schiff in Fahrt ist und seine gewöhnliche oder gebräuchliche Geschwindigkeit entwickelt. Letztere Vorrichtung soll dann so beschaffen sein, daß das Boot in jedem Augenblick gemäß dem Wunsche des Bootführers ausgehakt werden kann, wenn das Schiff noch ungefähr 15 Knoten läuft.



Abb. 1. Boot-Sliphaken nach Patent „Ristau“.

- Weiter wird verlangt, daß die Vorrichtung unter den folgenden zwei Fällen bestimmt auslöst:
1. wenn das Boot völlig vom Wasser getragen wird, und
 2. wenn das Boot teilweise vom Wasser getragen wird, während das eine Ende sich noch außerhalb des Wassers befindet.

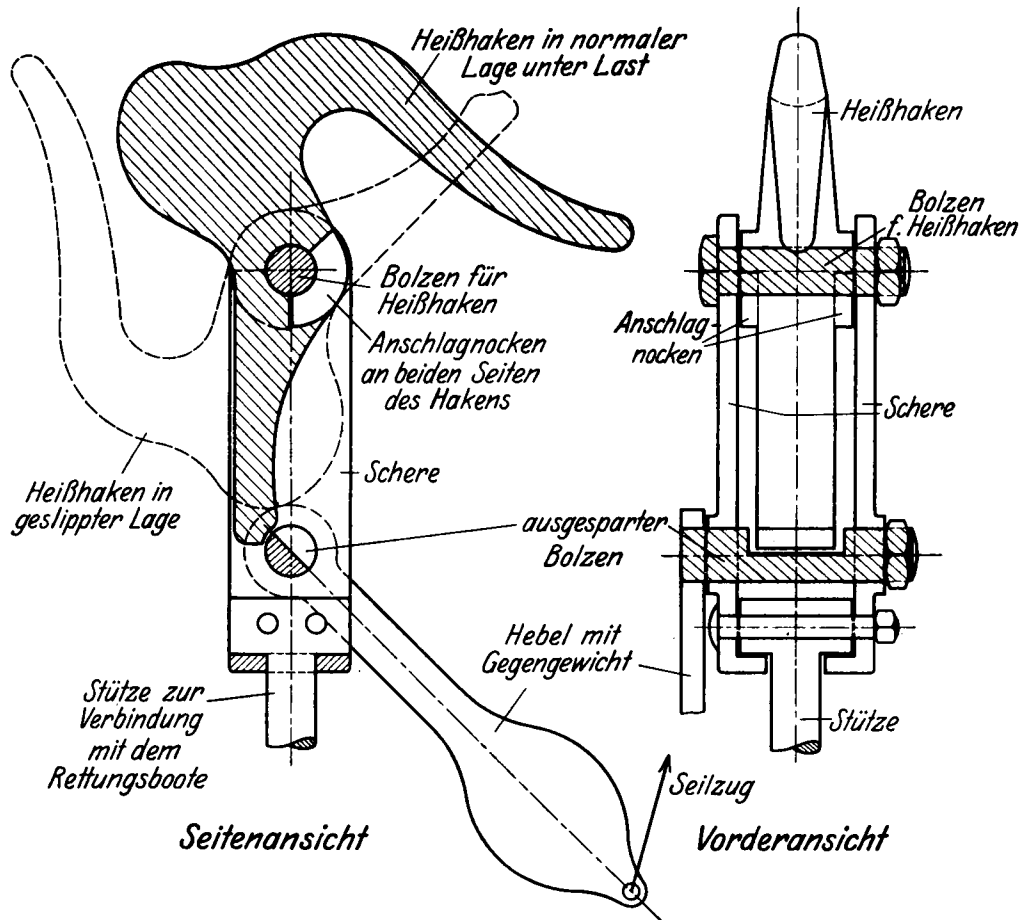

Abb. 2. Normale Anordnung einer Ristauschen Boot-Slipvorrichtung im Rettungsboot.

Der zweite Fall scheint mir nun in einer gewissen Gegensätzlichkeit zu den Ausführungen von Herrn Direktor Biedermann zu stehen, und gerade dieser zweite Fall stellt eine sehr schwerwiegende Bedingung dar, die meines Wissens noch von keiner der bisher gebräuchlichen Slipvorrichtungen in wirklich einwandfreier und zuverlässiger Weise erfüllt wird. Erst der kürzliche Untergang der „Vestris“

hat uns wieder deutlich vor Augen geführt, wie erschütternd die Folgen sind, wenn die Rettungsboote nicht rechtzeitig genug von den Taljen frei gemacht werden können.

Wir besitzen nun seit kurzem eine äußerst einfache Vorrichtung zum Slippen von Rettungsbooten, die alle Bedingungen, die an eine solche Einrichtung gestellt werden müssen, erfüllt und ohne weiteres auch in vorhandene Boote eingebaut werden kann. Es ist dies die Boot-Slipvorrichtung nach dem Patent „Ristau“, und ich habe ein kleines Modell mitgebracht, an dem ich Ihnen die Anordnung und Wirkungsweise mit einigen Worten erläutern möchte. In dem gedruckten Bericht werde ich mir dann erlauben, die Ausführung im Bilde zu zeigen.

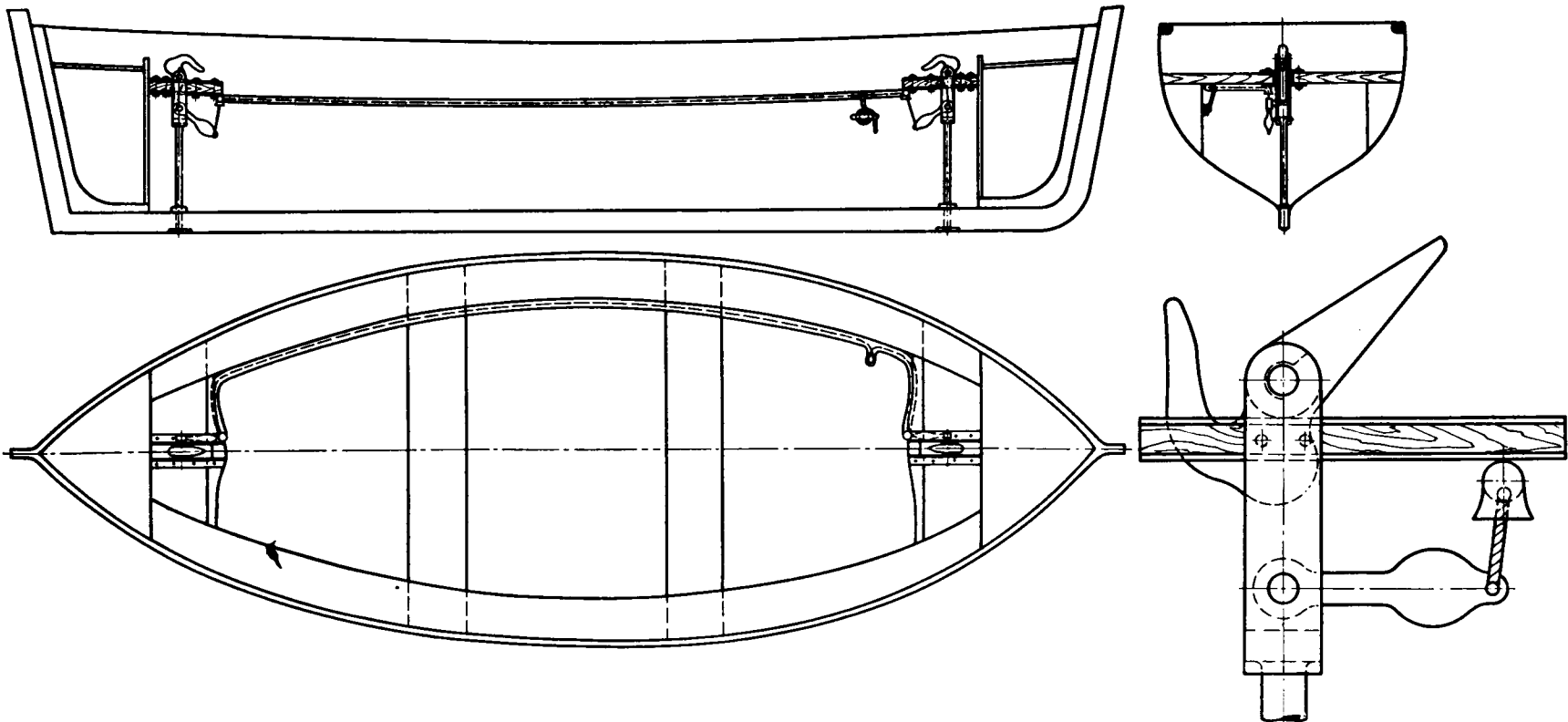
Die Boot-Heißhaken sind als Sliphaken gebaut nach Art des Ristauschen Schlepphakens, der bereits auf Hunderten von Schleppern kleinster und größter Leistung durch jahrelange Verwendung seine Brauchbarkeit erwiesen hat. Der Haken trägt hinter seinem Drehpunkte eine Verlängerung, die mit ihrem Ende von einem Bolzen gesperrt wird, der an einer Stelle ausgespart ist und bei entsprechender Drehung die Verlängerung und somit den Haken durchschlagen läßt. An dem ausgesparten Bolzen befindet sich ein Hebel, von denen je zwei zugehörige durch ein Drahtseil miteinander verbunden sind. Dieses Drahtseil wird zweckmäßigerweise in einem Rohr an der inneren Bootswandung entlang verlegt und an geeigneter, besonders geschützter Stelle mit einem Handgriffe versehen, z. B. am Platze des Bootsteuerers. Die Handhabung dieses Handgriffes muß unter der Kontrolle einer Person sein, die mit dem Mechanismus der Auslösung vertraut und erfahren in der Bedienung eines Bootes ist, wenn es unter schwierigen Umständen zu Wasser gelassen werden soll. Es darf nicht möglich sein, daß dieser Handgriff so ohne weiteres zur Auslösung gebracht werden kann, d. h. daß die Haken „ungewollt“ auslösen. Zur Vermeidung dieser



Abb. 3. Fieren des Rettungsbootes bei einer Schräglage von etwa 45° durch die Ristausche Boot-Slipvorrichtung.

Möglichkeit ist das letzte Ende des Drahtseiles auf einer Klampe zu belegen, etwa in der Art, wie man eine Segelschot belegt. Erst im entscheidenden Moment hat der verantwortliche Bootführer das Ende des Drahtseiles von der Klampe abzulegen und an dem Handgriffe zu ziehen, wodurch beide Haken gleichzeitig ausgelöst werden und das Rettungsboot freigeben. Ein besonderer Kraftaufwand ist hierzu nicht erforderlich, weil nur die Reibung der Bolzen zu überwinden ist. So beträgt der Aufwand an Kraft beispielsweise zur Bedienung eines Rettungsbootes der hier vorliegenden Größe, und zwar vollbelastet, etwa 4—5 kg. Zum Vergleich gebe ich an, daß bei einer Belastung von 30 Tonnen die aufzuwendende Kraft etwa 8 kg beträgt.

Die Auslösung erfolgt augenblicklich an beiden Enden zugleich, was dringend erwünscht ist, und worauf auch der Board of Trade noch besonders hinweist, nämlich für den Fall, daß eine schwere See läuft. Zur Bedienung ist nur ein Mann erforderlich.

Die Slipvorrichtung „Ristau“ arbeitet in allen denkbaren Lagen des Bootes in gleicher Weise zuverlässig. So wird das Boot freigegeben, wenn es noch nicht ganz das Wasser erreicht hat, was unter Umständen, beispielsweise wenn das Schiff schlingert, von entscheidender Bedeutung sein kann. Ferner, wenn das Boot selbst hin und her pendelt und letzten Endes auch dann, wenn es vom Schiffe nachgeschleppt wird. Dabei könnte das Boot, theoretisch gesprochen, beinahe eine senkrechte Lage einnehmen, ohne daß sich die Sliphaken von selbst auslösen.

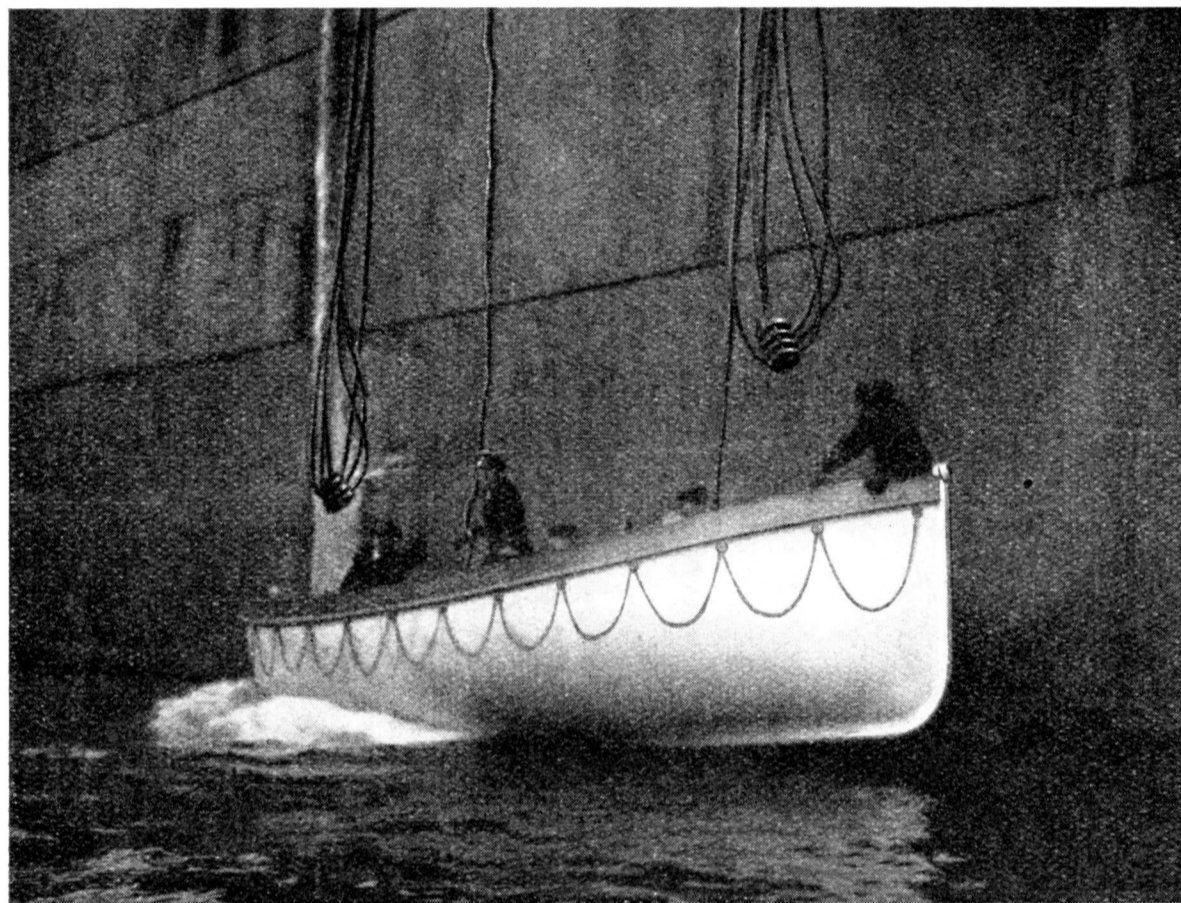
Von Beachtung ist weiter, daß bei der Ristauschen Boot-Slipvorrichtung keine schweren Gewichte bewegt werden, die bei einem eventuellen Herumschlagen in der Nähe befindliche Personen verletzen können. Auch sind die Sliphaken so auszubilden, daß sie nach ihrer Auslösung unverzüglich wieder ihre

normale Lage von selbst einnehmen und darin verbleiben, so daß beim Hereinholen der Boote die Bootstäljen bequemer eingehakt werden können.

Die Seeberufsgenossenschaft hat die Ristausche Slipvorrichtung geprüft, anerkannt und zur Verwendung auf den Rettungsbooten der Seeschiffe zugelassen. Der Verein deutscher Kapitäne hat ein weitgehendes Interesse für diese Slipvorrichtung gezeigt und auch in der Vorbesprechung für die Londoner Konferenz soll auf ihre Bedeutung hingewiesen werden. — Ich möchte noch erwähnen, daß in dem heute vorliegenden „Werft-Reederei-Hafen“-Heft Nr. 22 auf Seite 476 einige kurze Ausführungen über diese Vorrichtung veröffentlicht sind, und daß Bestellungen von seiten namhafter Interessenten, wie D.A.P.G. und „Hansa“, Bremen, bereits erfolgten.

Die Boote der Norddeutschen Lloyd-Schiffe werden nun, wie Herr Direktor Biedermann ausgeführt hat, mit den sog. Welinschen Boothaken ausgerüstet. Ich möchte bitten, sofern noch Zeit genug im Rahmen der Diskussion vorhanden, wenn uns der Herr Vortragende über diese Art von Boothaken, die immerhin einen vitalen Teil vom Ganzen darstellen, etwas Näheres aussagen wollte.

Um weiter auf die Frage, ob große oder kleinere Boote erwünschter sind, zu sprechen zu kommen, so begrüße ich, der ich mich auch für dieses Gebiet interessiere, die von Herrn Biedermann bei den Lloyd-Schiffen so tatkräftig durchgeführte Neuerung außerordentlich! Hierdurch ist die Frage, ob ein größeres Boot allein oder zwei kleinere Boote übereinander zweckentsprechender sind, m. E. in der absolut richtigen Weise gelöst worden. Nur in einem Punkte, nämlich der Bootraumreserve, würde ich empfehlen, in Zukunft noch weiter zu gehen. Nach meinem Dafürhalten soll eine Reserve an Bootraum von 15—20 v. H. angestrebt werden, d. h. also, wenn man ein 150 Personen-Boot hat, daß der ganze Bootraum so bemessen wird, daß auf jedes Boot nur etwa 120 Personen zu tragen kommen. Die Erfahrung hat doch gelehrt, daß es im Ernstfalle nie so glatt abgeht wie beispielsweise bei den Bootmanövern, wo alles immer vorzüglich vorbereitet ist. Ich persönlich hege absolut keinen Zweifel, daß beim Norddeutschen Lloyd im Ernstfalle alles gut klappen wird, aber derartige Vorschriften müssen eben für solche Reedereien gemacht werden, bei denen man nicht so ganz überzeugt ist, daß im Notfalle alles einwandfrei funktioniert.

Der Schiffbauer wird vielleicht einwenden, daß er den dann erforderlichen Raum an Deck für die notwendigen Boote nicht schaffen kann; aber, meine Herren, was heute unmöglich erscheint, kann bei energischem Wollen doch trotzdem einmal ermöglicht werden. In diesem Sinne jedenfalls möchte ich meine heutige Anregung gegeben haben!

Was die Bauausführung der Boote anbetrifft, so bitte ich zu überlegen, ob es nicht noch zweckmäßiger wäre, wenn die großen eisernen Rettungsboote nicht genietet, sondern nahtlos, d. h. als sog. „Seamless-Boote“ ausgeführt werden. Man läuft dann keine Gefahr, daß Niete oder etwa ganze Nähte leckspringen, wenn das Boot beim Aussetzen im heftigen Seegange an die Außenhaut des Schiffes schlägt, was sich nicht immer vermeiden läßt. Die nahtlos ausgeführten Boote erhalten dann höchstens eine Beule, bleiben aber seefähig. Im übrigen besitzen wir in der Bootswerft Havighorst in Blumenthal bei Bremen auch ein deutsches Unternehmen, das Seamless-Boote in einwandfreier Ausführung herstellen kann. Nach mir gewordener weitergehender Unterrichtung plant man im Auslande ebenfalls Rettungsboote größerer Ausmaße als bisher, aber als Seamless-Boote ausgeführt. Das Beispiel des Norddeutschen Lloyd hat demnach schon Schule gemacht, und wir müssen es zweifellos Herrn Direktor Biedermann als besonderes Verdienst ansprechen, bahnbrechend auf diesem wichtigen Gebiete vorangegangen zu sein.

Herr Zivilingenieur Matthiessen, Blankenese:

Herr Direktor Biedermann hat in seinen fesselnden Ausführungen neue Wege in der Vervollkommnung des Rettungswesens gewiesen, die allerdings vorläufig nur für zwei ganz bestimmte Eliteschiffe zu-



Abb. 1.

geschnitten sind. — Umbauten der Bootdecke dieser Art werden sich aber an vorhandenen Schiffen aus konstruktiven Gründen kaum ausführen lassen. Die Sorge der Reedereien in bezug auf die Sicherheit

aller ihr anvertrauten Menschenleben — nicht nur Passagiere, sondern auch Besatzungen der Frachtdampfer — darf sich aber nicht nur auf diese beiden Riesendampfer erstrecken, sondern muß m. E. auch Vorsorge für die vorhandenen Schiffe treffen. Die zwei großen Katastrophen des letzten

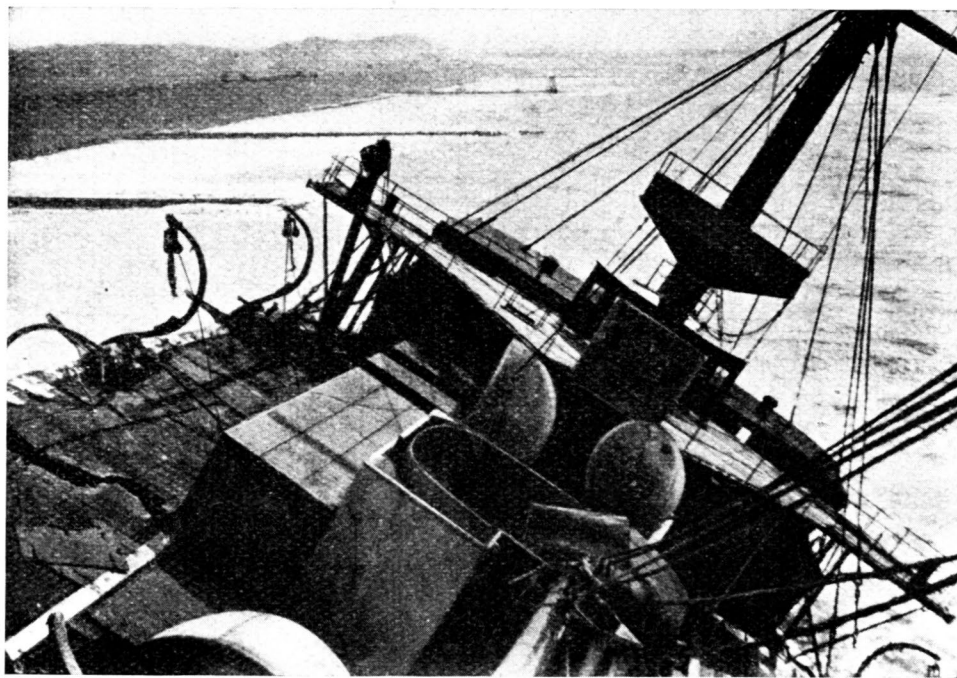

Abb. 2.

Jahres — „Mafalda“ und „Vestris“ — haben uns eindrucklichst vor Augen geführt, daß die bis heute gebräuchlichen Rettungsmittel der Seeschiffe absolut noch nicht vollkommen sind. Gerade diese beiden Unfälle haben erwiesen, daß man wohl die Boote zu Wasser bekommt, daß aber die meisten

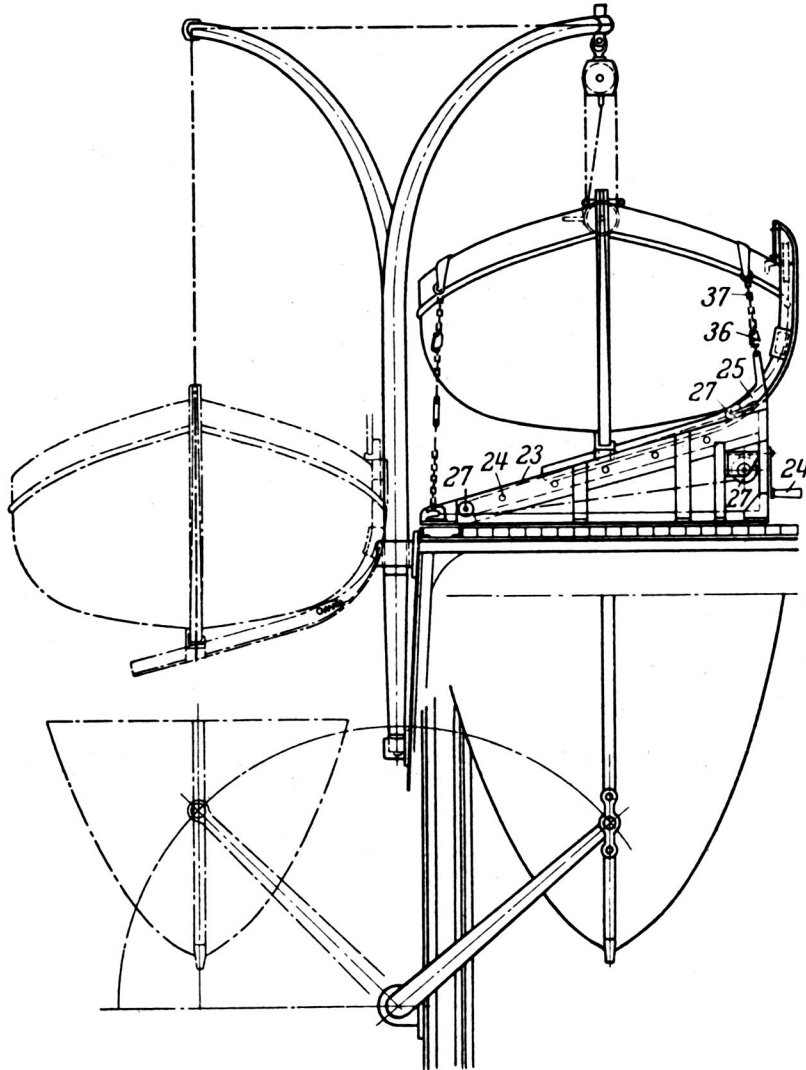

Abb. 3.

Boote durch Zerschellen an der Bordwand vernichtet wurden. Ob die von dem Herrn Vortragenden in Abb. 7 gezeigten vertikalen Fender diese Gefahr beseitigen können, mag dahingestellt bleiben. Daß die Boote in wilder See immer gerade mit dem Dollbord gegen die Schiffswand geworfen werden, ist doch sehr zweifelhaft.

Ich möchte Ihnen daher die Vorrichtung eines einfachen Seemanns — des Kapitän Schat — vorführen, der in seinen sog. Schatschen Gleitspanten ein einfaches Mittel gefunden hat, die Boote sicher zu Wasser zu bringen und sie vor dem Zerschellen an der Bordwand zu schützen. — Die Vorrichtungen sind an einem gestrandeten Schiff mit ca. 40° Schlagseite (Abb. 1) in ca. zweijährigen Versuchen bei Wind und Wetter erprobt worden und haben den einwandfreien Beweis erbracht, daß ein Zerschellen der Boote an der Bordwand ausgeschlossen ist.

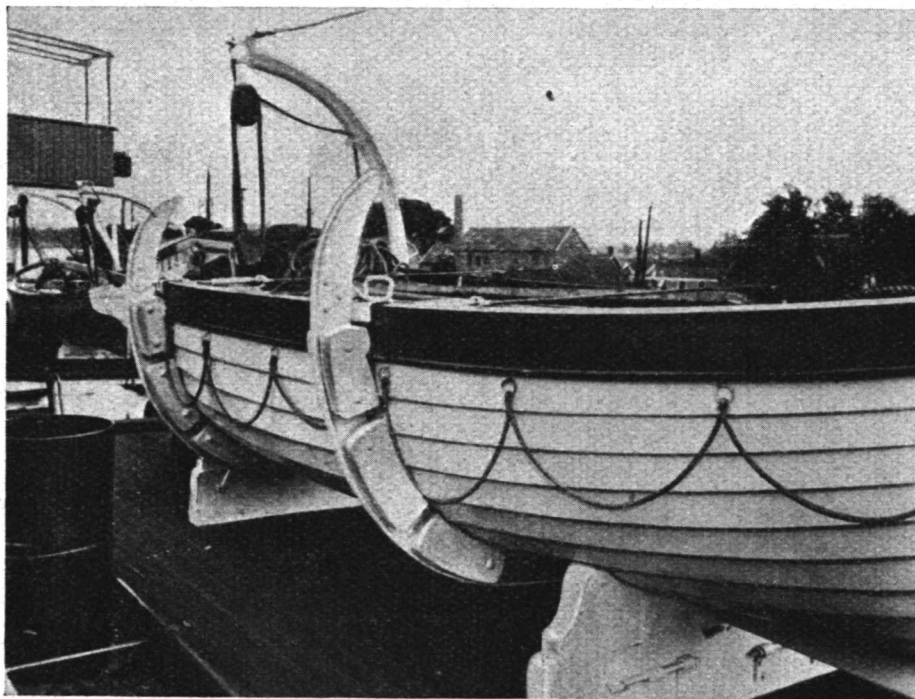

Abb. 4.

Die Gleitspanten bestehen aus einem Paar einfacher Bulbeisen (Abb. 2), die der Form des Bootes angepaßt sind und eine breite Auflage am Bootskörper durch Holzknaggen erhalten. Bei Neubauten sind besondere Klampen vorgesehen, auf denen die Gleitspanten abgleiten und selbst ein Aussetzen der Boote bei 40° Schlagseite ermöglichen.

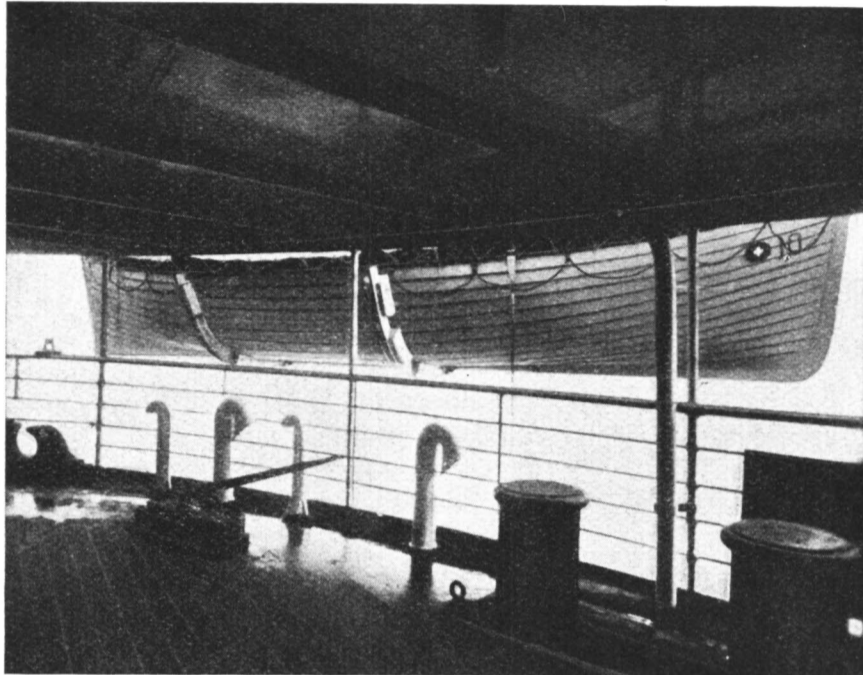

Abb. 5.

Abb. 2 u. 3 zeigen die Anwendung der Gleitspanten mit normalen Bootsklampen.

Abb. 5 zeigt das Fieren eines Bootes ohne Gleitspanten bei einem Schiff mit 40° Schlagseite. — Das Boot drückt sich unweigerlich den Boden ein.

Abb. 6. Hier dieselbe Situation mit Gleitspanten. — Das Boot kommt unbedingt sicher zu Wasser.

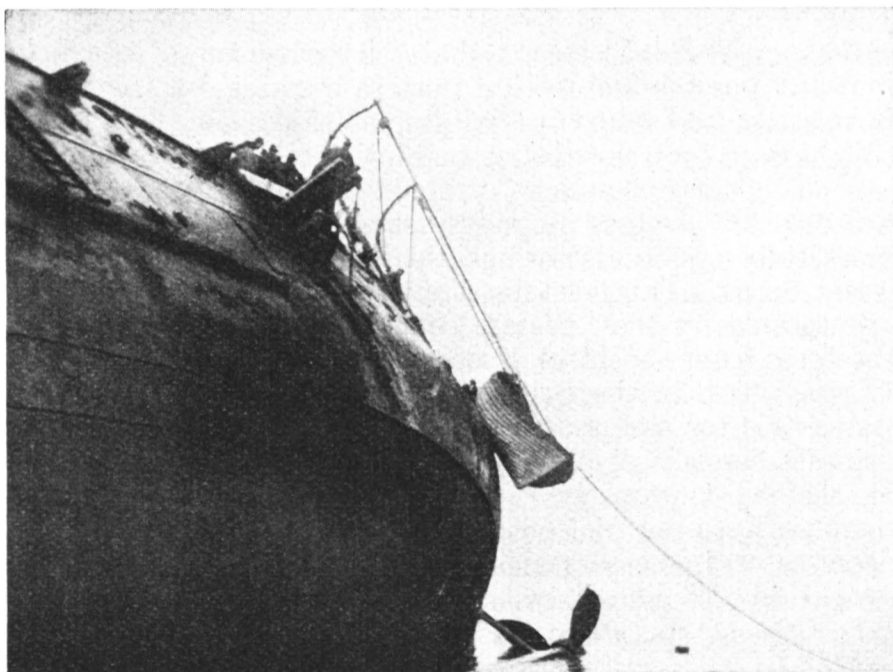
Abb. 4 zeigt das sichere Vorbeigleiten an offenen Promenadendecks!

Abb. 7 zeigt einen der wiederholt bei jedem Wetter stundenlang durchgeführten Versuche, bei denen man ein beballastetes Boot in der Brandung ständig gegen die Schiffswand schlagen ließ. Kein einziger Versuch mißlang, nie wurden Beschädigungen am Bodenkörper festgestellt.

Welche Wichtigkeit diesen Vorrichtungen im Ausland beigemessen wird, beweist die Tatsache, daß allein in Holland in wenigen Monaten fast 600 Boote mit diesen Gleitspanten ausgerüstet wurden. Auch

die Hapag hat in weitschauender Voraussicht den Anfang mit der Einführung dieser Gleitspanten gemacht, um auch auf ihren vorhandenen Schiffen den ihr anvertrauten Menschenleben die größtmögliche Sicherheit zu gewährleisten.



Abb. 6.



Abb. 7.

Herr Axel Welin, London:

Mr. Chairman and Gentlemen, The only reason that I have ventured to ask for permission to speak on this occasion, is to prevent any possible impression that, in working out the boat lowering arrangements described by Mr. Biedermann, we had failed to give due consideration to so important a detail as that referred to by Dr. Zeyss. We have in fact, on this, as on innumerable previous occasions, scrutinized every known device purporting to solve this extremely difficult problem.

Existing releasing gears may be grouped in four distinct classes, the first being that in which the suspension hooks are automatically operated through floats being forced upward by the pressure of the water when the boat is water-borne. This system, however, has never gone beyond the experimental stage. The second group exemplified by the "Ristau" device advocated by Dr. Zeyss, is hand-operated and capable of releasing the boat from the blocks, at any time, whether water-borne or not. A variant of this group was for many years used in the British Navy, but has since been given up. The system is, in my opinion, much too dangerous for use under service conditions. The third group comprises gears in which the hooks are also simultaneously operated from a single station, but which does not permit of their being disengaged before the boat is properly water-borne. The well known Mills' gear is a good example of this system, which although perhaps not fool proof, is far less dangerous than that just referred to. The fourth group again comprises the ordinary suspension hook in its various forms, and of which that used in the "Bremen" and "Europa" installations is a handy type. In choosing this form of hook we had to consider the unusual weight of the boats, the difficulty of penetrating the air-tanks if some connecting arrangement were to be resorted to, and many other points. In the end, we came to the conclusion that it would, in this instance, be advisable to adhere to some form of plain hook rather than adopting a more elaborate and therefore more vulnerable type of releasing gear.

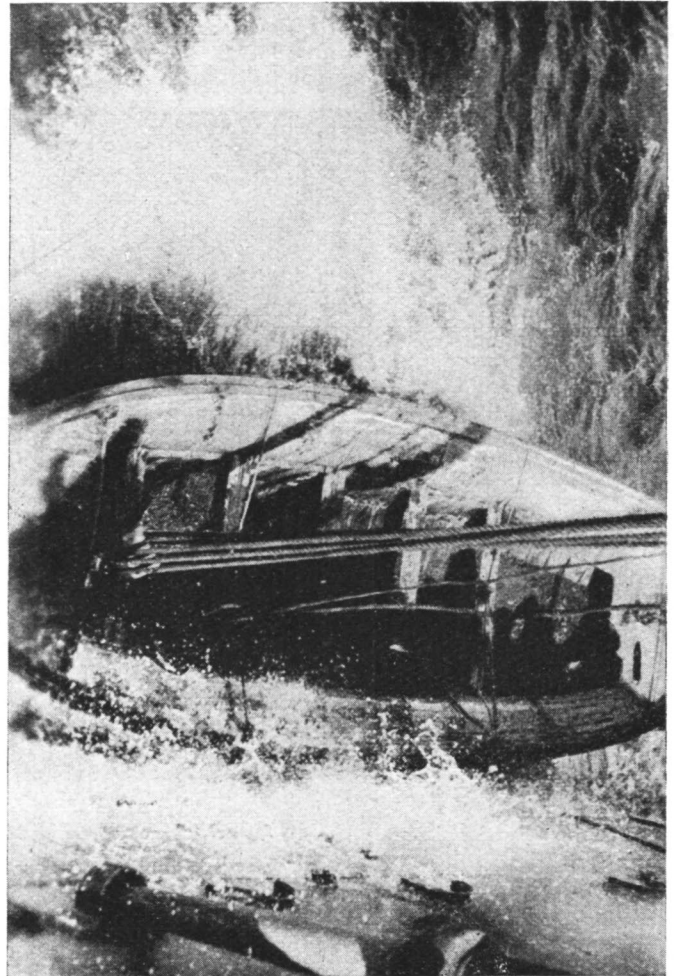
Herr Direktor Dipl.-Ing. Biedermann, Bremen (Schlußwort):

Meine sehr geehrten Herren! Zunächst möchte ich den Herren, die in der Diskussion zu meinen Ausführungen Stellung genommen haben, für das außerordentliche Interesse, das sie nicht nur meinem Vortrag, sondern den ganzen schwerwiegenden Fragen, die darin behandelt worden sind, zugewandt haben, meinen ganz verbindlichen Dank aussprechen. Ich danke besonders für die freundlichen Worte, die einige der Herren für mich gefunden haben, obgleich sich ihre Ansichten in einzelnen Punkten nicht immer mit den meinigen decken. Meist allerdings konnte ich zu meiner Freude feststellen, daß wir in den Hauptpunkten einig sind, und daß die Herren Diskussionsredner in der Hauptsache einige Ergänzungen zu meinem Vortrage vorgebracht haben.

Zunächst muß ich Herrn Stadelhofer für die interessanten Vorführungen danken, die er uns hier gezeigt hat. Das Floßboot Möwe ist mir auch schon seit einiger Zeit bekannt, und ich kann von mir aus

nur sagen, daß ich die Gedanken, die in diesem Boot verwirklicht sind, für außerordentlich interessant und ernsthaft ansehen muß. Es ist allerdings zu sagen, daß nach den heutigen Vorschriften sowohl in Deutschland wie in England Rettungsgeräte, die vor dem Gebrauch aufgeblasen werden müssen, nicht zulässig sind. Herr Stadelhofer hat selbst anerkannt, daß sein Bootraum lediglich als Hilfsbootraum in Frage kommen soll. Auf der anderen Seite wissen wir aber auch, daß Vorschriften nicht für alle Ewigkeiten gelten, sondern daß zweckmäßige Neukonstruktionen unter Umständen in der Lage sind, solche Vorschriften zu modifizieren. Ehe aber ein solcher Apparat bestehende Vorschriften über den Haufen werfen kann, muß erst der absolut sichere Nachweis erbracht werden, daß das auch berechtigt ist. Mit anderen Worten: die Erfahrung muß zeigen, ob diese neuen Boote wirklich als zuverlässiges Rettungsmittel anzusehen sind, insbesondere, ob das Material den Beanspruchungen, die nun einmal durch das Seeklima usw. hervorgerufen werden, auf die Dauer gewachsen ist.

Auch Herrn Dr. Zeyss danke ich sehr für seine freundlichen Worte. Er hat beanstandet, daß ich gesagt habe, das Aushaken erfolge mittels der Welinschen Boothaken. Ich wollte damit lediglich zum Ausdruck bringen, daß unsere Boote die Welinschen Boothaken haben, ohne sagen zu wollen, daß sie nun auf alle Fälle einen integrierenden Bestandteil bilden müssen. Ich glaube, man kann diesen Welinschen Boothaken gegenüber den Slipvorrichtungen, die beide Haken gleichzeitig auslösen, nicht besser verteidigen, als es Herr Welin eben getan hat. Trotzdem will ich Herrn Dr. Zeyss gern zugeben, daß die Möglichkeit der gleichzeitigen Auslösung beider Haken ernstes Interesse verdient. Voraussetzung ist aber, daß es gelingt, eine Einrichtung zu schaffen, die es ausschließt, daß das Boot, während es zwischen Himmel und Wasser in den Seilen hängt, infolge irgendwelcher fehlerhafter Bedienung von selbst herunterfallen kann. Ich stehe da auf ganz demselben Standpunkt wie Herr Welin. Es muß unmöglich sein, das Boot während des Fierens auszulösen. Gelingt es Herrn Dr. Zeyss, an dem Ristauschen Patent eine solche Änderung vorzunehmen, dann wollen wir weiter über die Sache sprechen.

Herr Dr. Zeyss hat weiter über die Bootraumreserve gesprochen. Er schlägt 15—20% vor. Ich kann Ihnen hierzu kurz sagen, daß, als wir neulich mit Herrn Professor Laas zusammen in London waren, wir dort in unserer Bootkommission diese Frage sehr eingehend behandelt haben. Die Engländer haben bekanntlich in ihren neuen Vorschriften 25% vorgesehen. Wir haben den Standpunkt vertreten: höchstens 10%; dieser Standpunkt schien den englischen Herren ebenfalls diskutabel. Diese schwerwiegenden Fragen, die auf dem Gebiete des Bootrettungsdienstes auftauchen, lassen sich ja nicht restlos im Rahmen eines Vortrags klären; aber ich möchte doch eines nochmal betonen: nicht auf die Menge des Rettungsgerätes an Bord kommt es in erster Linie an, sondern das allerwichtigste ist, daß das Gerät, das wir an Bord führen, auch sicher und zuverlässig mit seinen Insassen zu Wasser gebracht werden kann. Dann stehe ich auf dem Standpunkt, daß ein Rettungsboot mit einer zuverlässigen Aussetzvorrichtung immer noch sicherer ist als ein Floß. Immerhin können, wie ich schon sagte, einige Flöße unter gewissen Verhältnissen nützlich sein; deshalb sind wir mit den englischen Herren darüber einig geworden, daß man in den neuen Vorschlägen für die internationale Konferenz über den vorgeschriebenen regulären Bootraum hinaus einen gewissen Prozentsatz Hilfsboot- oder Floßraum vorsehen sollte. Wir wenden beim Norddeutschen Lloyd dieser Frage auch bei unseren in Bau befindlichen Schnelldampfern ernsteste Aufmerksamkeit zu, aber mit Maßnahmen wollen wir so lange warten, bis die internationale Konferenz gesprochen hat.

Dann hat Herr Dr. Zeyss noch von den nahtlosen Booten gesprochen. Er hat gemeint, man solle die Niete weglassen, weil sie Nachteile hätten. Das haben wir uns auch eingehend überlegt. Ich nehme an, daß Herr Dr. Zeyss in erster Linie die kleineren Boote im Auge hatte, denn für große Boote würde die Anfertigung von Schalen auf praktische Schwierigkeiten stoßen. Wir fürchten, daß bei dem Verfahren, wie es Herr Dr. Zeyss vorschlägt, eine zu starke Unhomogenität in das Material hineinkommt. Wir glauben deshalb auch nicht, daß die nahtlosen Boote besser sind als die genieteten, wenigstens nicht, soweit große Boote in Frage kommen. Natürlich wäre es schöner, wenn man ohne Nietung auskommen könnte, aber die Nachteile, die in der Verschweißung der Quernähte liegen, scheinen mir doch die Vorteile zu überwiegen.

Der dritte Herr Diskussionsredner sprach von den Schattschen Spanten. Ich kann dazu sagen, daß außer der Hamburg-Amerika-Linie auch der Norddeutsche Lloyd diese Schattschen Spanten versucht und sie als etwas Gutes befunden hat. Das will ich gern bestätigen. Der Gedanke, der den Schattschen Spanten zugrunde liegt, ist ja eigentlich genau derselbe, der auch in den festen vertikalen Fendern verwirklicht ist. Nur sind die Schattschen Spanten etwas sperrig, und sie sitzen lose am Boot. Wenn man nachher das Boot benutzt, müssen sie weggeworfen werden. Am Boot selbst würden sie die Fahrt des Bootes außerordentlich behindern, mehr als die festen vertikalen Fender, die nur bis zur Wasserlinie eintauchen. Da mit den Schattschen Spanten noch keine weitgehenden Erfahrungen vorliegen, haben wir geglaubt, lieber den sicheren Weg des festen vertikalen Fenders gehen zu sollen. Ich möchte aber dem Herrn Diskussionsredner an dieser Stelle sagen, daß wir auch die Entwicklung der Schattschen Spanten gern weiter verfolgen wollen.

Zu dem, was Herr Welin über die Boothaken gesagt hat, habe ich mich schon geäußert.

Lassen Sie mich Ihnen allen für Ihre freundliche Aufmerksamkeit und den Herren Diskussionsrednern für das besondere Interesse, das sie durch die Ergänzung meiner Angaben hier kundgetan haben, meinen verbindlichsten Dank zum Ausdruck bringen. (Beifall.)

Vorsitzender Herr Prof. Dr. Laas:

Ich spreche dem Herrn Vortragenden den Dank der Versammlung aus.

VI. Neuere Fortschritte in der Metallurgie des Stahles für Schiffskörper und -kessel.

Von Dr.-Ing. E. H. Schulz, Direktor des Forschungsinstituts der Vereinigte Stahlwerke A.-G. Dortmund.

In der Nachkriegszeit haben auf den verschiedensten Verwendungsgebieten der metallischen Werkstoffe, insbesondere des Stahles, in sehr nachdrücklicher Weise Bestrebungen eingesetzt, die zulässigen Beanspruchungen zu steigern, um auf diese Weise ein leichteres und damit rationelleres Bauen zu ermöglichen. Dazu kamen weiterhin überhaupt ganz neue Anforderungen an den Werkstoff, die zu den schon bestehenden hinzutraten. Es wurden so der Metallurgie des Stahles neue Aufgaben gestellt, neue Ziele gewiesen. An die Lösung dieser Aufgaben ging man grundsätzlich heran auf zwei verschiedenen Wegen: einmal versuchte man durch neue Arten von Legierungen den erhöhten bzw. neuen Beanspruchungen gerecht zu werden, zum andern ist das Bemühen der Hüttenleute festzustellen, die Stahlherstellung auf dem üblichen Wege in ihrer Gesamtheit auf einen höheren Entwicklungsstand heraufzubringen. Wenn man unter diesen Gesichtspunkten einen besonderen Ausschnitt aus der Verwendung des Stahles betrachtet, z. B. also im vorliegenden Falle die Verwendung im Schiffbau, so darf man selbstverständlich dabei nicht vorübergehen an den Entwicklungen auf anderen, insbesondere den benachbarten Gebieten, da immerhin die Möglichkeit besteht, daß die dort erzielten Fortschritte auch für das in Frage stehende Gebiet irgendwie noch nutzbar gemacht werden können.

Zur Frage der Entwicklung neuer Legierungen des Stahles muß dann noch ein allgemeiner Gedanke vorweg ausgesprochen werden. Bereits lange vor dem Kriege besaßen wir hochwertige Spezialstähle für Bauzwecke, die mit Nickel bzw. Chrom und Nickel legierten Stähle, wie sie auch heute insbesondere im Automobil- und Flugzeugbau in großen Mengen verwertet werden. Die Vorzüge dieser Stahlsorten sind unbestritten. Ihrer Verwendung im Großstahlbau, wozu neben beispielsweise dem Brückenbau der Schiffskörperbau zu rechnen ist, stehen jedoch die hohen Kosten entgegen, die diese Stähle verlangen, einmal auf Grund ihrer Zusammensetzung, zum andern deshalb, weil die Ausbildung ihrer besten Eigenschaften verbunden ist mit einer Vergütungsbehandlung. Ebenso sind seit einer Reihe von Jahren Eisenlegierungen mit außerordentlich hohem Korrosionswiderstand bekannt, die aber noch viel teurer sind als die Nickel- und Chrom-Nickel-Stähle für Konstruktionszwecke. So lag und liegt zweifellos gerade unter Berücksichtigung des wirtschaftlichen Momentes das Bedürfnis vor, nach den

verschiedensten Richtungen Stahlsorten zu entwickeln, die gewissermaßen in ihrer „Leistung“ in der Mitte stehen zwischen dem gewöhnlichen Flußstahl und jenen hochwertigen Stahlsorten, wobei sie aber in ihrem Preis möglichst wenig über den des gewöhnlichen Flußstahles hinausgehen, jedenfalls müssen die Kosten erheblich unter denen für die hochlegierten Stähle bleiben.

Hinsichtlich der Erhöhung der Beanspruchungen bzw. des Auftretens neuer Anforderungen sind im einzelnen mehrere Gebiete zu unterscheiden, die im folgenden kurz besprochen seien.

Fast überall im Eisen- und Stahlbau tritt deutlich erkennbar hervor das Bestreben nach Erhöhung der mechanischen Beanspruchung schlechthin, d. h. nach Erhöhung der zulässigen statischen Spannungen. Der Stahl St 37, der mit seiner Zugfestigkeit von 37—45 kg/mm² auf Grund seines Kohlenstoffgehaltes von etwa 0,10% gewissermaßen ein natürliches Erzeugnis vor allem des Thomas-Stahlwerkes darstellt, mußte daher mehr und mehr in vielen Fällen ersetzt werden durch Stahl höherer Festigkeit. Diese Entwicklung ging zunächst auf dem einfachsten Wege vor sich: Der Kohlenstoffgehalt, von dem die Zugfestigkeit des Stahles in erster Linie abhängt, wurde erhöht; an sich kann ja durch Abstufung des Kohlenstoffgehaltes jede beliebige Zugfestigkeit von etwa 32 bis über 90 kg/mm² im Stahl erhalten werden. So wurde in Deutschland im Bauwesen der St 48 mit einer Zugfestigkeit von 48—58 kg/mm² entwickelt, auch im Schiffbau wurde ähnlich verfahren durch den Gebrauch der Schiffbaustähle I, II und III. Die Zahlentafel 1 gibt einen kurzen Überblick über die allmähliche Entwicklung in der Baustahlfrage, und zwar für die deutschen und für die amerikanischen Verhältnisse. Sie läßt erkennen, daß man auch in Amerika ähnliche

Zahlentafel 1. Entwicklung der härteren bzw. hochwertigen Baustähle in Deutschland und Amerika.

Stahl	Jahr der Einführung	Deutschland				Amerika			
		Zugfestigkeit kg/mm ²	Streckgr. mindest. kg/mm ²	Dehnung mindest. %	Dauerfestigkeit kg/mm ²	Zugfestigkeit kg/mm ²	Streckgr. mindest. kg/mm ²	Dehnung mindest. %	Dauerfestigkeit kg/mm ²
Baustahl 37 und Stand.-Struktural-Steel vor	1900	37—44	22	22	18	37—44	22	22	18
Nickelstahl	1902	—	—	—	—	60—70	34—39	19—15	30
Nickelstahl	1908	56—65	35	18	28	—	—	—	—
Kohlenstoffstahl	1912	44—51	30	20	23	—	—	—	—
Mayari-Stahl	1915	—	—	—	—	60—70	38	16	—
Kohlenstoffstahl	1915	—	—	—	—	46—54	27	18	24
High-Silicon-Steel	1915	—	—	—	—	56—66	31,5	19—16	27
Baustahl 48	1923	48—58	29	18	25	—	—	—	—
Silizium-Baustahl	1926	50—62	36	20	30	—	—	—	—
Vorschlag-St. 52	1928	52—62	36	20	30	—	—	—	—

Wege ging, denn der sogenannte amerikanische Siliziumstahl ist in Wirklichkeit Stahl höheren Kohlenstoffgehaltes, der allerdings stark siliziert ist, seine Festigkeitseigenschaften werden aber durchaus in erster Linie bestimmt eben durch den Kohlenstoffgehalt. Praktisch ist nun aber der an sich viel weiter gehenden Möglichkeit der Erhöhung der Zugfestigkeit durch Erhöhung des Kohlenstoffgehaltes

eine Grenze gesetzt durch verschiedene Faktoren. Es ist unabänderlich, daß in dem Maße wie die Zugfestigkeit durch den Kohlenstoffgehalt erhöht wird, die Dehnung sinkt. Weiterhin wird mit steigendem Kohlenstoffgehalt ganz naturgemäß die Bearbeitungsfähigkeit mit schneidenden Werkzeugen immer schwerer, praktisch gilt, daß man bei einem Kohlenstoffgehalt von etwa 0,35 % entsprechend einer Zugfestigkeit von etwa 60 kg/mm² der Grenze des Zulässigen hinsichtlich der Bearbeitbarkeit im Großstahlbau nahekommt. Bemerkenswert sei in diesem Zusammenhang, daß die Bearbeitbarkeit keineswegs allein durch die Zugfestigkeit bzw. die Härte beeinflusst wird, wie irrtümlicherweise oft angenommen wird. Weiterhin tritt bei Kohlenstoffgehalten oberhalb etwa 0,25 % die Härtbarkeit des Stahles praktisch merklich hervor, beispielsweise können daher Niete aus hochkohlenstoffhaltigem Stahl unter besonderen Umständen Abschreckwirkungen und damit Härtungserscheinungen zeigen, die zur Sprödigkeit führen. Auch die Ungleichmäßigkeiten im Stahl, die als Seigerungen bezeichnet werden und die an sich als Folge naturgegebener Vorgänge unvermeidbar sind, wirken um so gefährlicher, je höher gekohlt der Stahl ist. Aus diesen Gründen setzten daher in Deutschland Bestrebungen ein, Stähle zu schaffen, bei denen der Kohlenstoffgehalt möglichst wenig den des St 37 überschreitet, bei denen die Erhöhung der Zugfestigkeit bzw. der Streckgrenze, über die noch zu sprechen ist, vielmehr erreicht wurde durch besondere Zusätze, wobei aber nach dem oben Gesagten die hohen Zusätze von Chrom und Nickel, wie wir sie von den Spezialstählen kennen, nicht in Frage kamen. Gleichzeitig aber — und das sollte mit der Erwähnung des Wortes Streckgrenze angedeutet werden — trat auch teilweise ein gewisser Wandel in der Beurteilung des Stahles bei der Abnahme ein. In manchen Kreisen der Konstrukteure wurde mehr und mehr bei Festsetzung der zulässigen Beanspruchung an Stelle der Zugfestigkeit die ziffernmäßig bestimmte Streckgrenze der Berechnung zugrunde gelegt. Es wird später dieser Punkt noch grundsätzlich zu besprechen sein, hier sei zunächst nur die Tatsache festgestellt. Damit ergab sich für den Metallurgen die Aufgabe, bei der Entwicklung gerade auf eine Erhöhung der Streckgrenze zu achten. Einen besonderen Anstoß erhielt diese Entwicklung dadurch, daß die Reichsbahn im Jahre 1926 einen Stahl mit etwa 0,12 % Kohlenstoff und einem Zusatz von 1 % Silizium für den Brückenbau sehr schnell einführte, den sogenannten „Siliziumbaustahl“, der bei einer Streckgrenze von 36 kg/mm² eine Zugfestigkeit von nur 48—58 kg/mm² und eine Dehnung von 20 % aufweisen sollte. Der Stahl würde also zunächst dem St 48 in Zugfestigkeit und Dehnung entsprechen, dabei aber eine um rund 20 % höhere Streckgrenze aufweisen. Wenngleich schon lange bekannt war, daß durch einen Siliziumzusatz die Streckgrenze in starkem Maße erhöht wird, so erwiesen sich doch in der Folgezeit diese Vorschriften als zu eng. Die Streckgrenze war in bezug auf das vorgeschriebene Intervall der Zugfestigkeit zu hoch angesetzt, wie aus den Häufigkeitskurven der Abb. 1 deutlich hervorgeht. Es wurde daher in der Folgezeit die Zugfestigkeit zu höheren Grenzen verschoben. Außerdem traten aber in den Hüttenwerken bei der Verarbeitung des Siliziumbaustahles eine ganze Reihe von erheblichen Schwierigkeiten auf, die die Anwendung dieses Stahles

recht problematisch machen mußten¹. Insbesondere erwies sich der Siliziumbaustahl als recht empfindlich im Walzwerk. Er ergab hier starken Ausschluß durch äußere Fehler. Die grundsätzlich in jedem Stahl vorhandene Abhängigkeit der Festigkeitseigenschaften von den Abmessungen oder richtiger ausge-



Abb. 1. Häufigkeitskurve der Festigkeitswerte von Siliziumbaustahl.



Abb. 2. Abhängigkeit der Festigkeitseigenschaften des Siliziumbaustahls vom Verwalzungsgrad.

drückt von dem Streckmaß, d. h. dem Verhältnis des Blockquerschnitts zu dem des fertigen Profils, erwies sich bei Siliziumbaustahl als sehr viel stärker als bei anderen Stählen. Abb. 2 läßt dies an einem Beispiel erkennen. Es wurden aus einer Schmelze, also aus Blöcken gleicher Größe und gleicher Zusammensetzung,

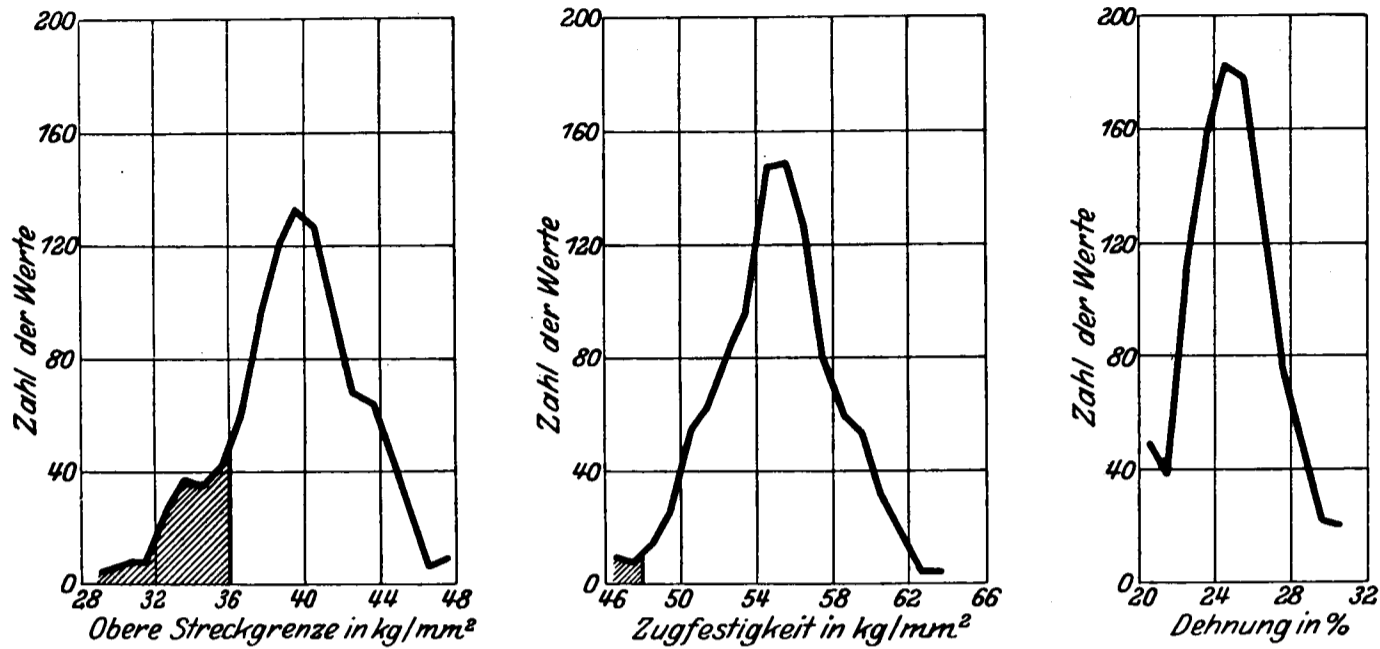
¹ Vgl. dazu C. Wallmann u. H. Koppenberg: Stahleisen Bd. 48, S. 817/22. 1928.

Universaleisen gleicher Breite, aber verschiedener Dicke ausgewalzt. Die Abbildung läßt erkennen, wie insbesondere die Streckgrenze mit steigender Dicke des Universaleisens in außerordentlich starkem Maße abnimmt. Der Unterschied beträgt in der Streckgrenze zwischen dem Universaleisen von 10 mm und dem von 28 mm Dicke rd. 13 kg/mm². Auch in der Zugfestigkeit macht sich der Einfluß — wenn auch nicht ganz so stark — bemerkbar. Ein weiterer Einwand, der gegen den Siliziumbaustahl erhoben wurde, war die Feststellung, daß er in stärkerem Maße als andere Baustähle zur Korrosion neigt. Hier liegen einmal Beobachtungen aus der Praxis vor, nach denen der Siliziumbaustahl tatsächlich schneller rostet sogar als gewöhnlicher Kohlenstoffstahl, zum andern erwies sich Siliziumbaustahl bei Laboratoriumsversuchen in angesäuerten Wässern deutlich als erheblich weniger widerstandsfähig als andere Baustähle. Dies Moment darf nicht außer acht gelassen werden, wie weiter unten noch besonders besprochen wird. Aus diesen Erwägungen heraus setzten daher Bestrebungen ein, Stähle mit den von der Reichsbahn verlangten Festigkeitseigenschaften, insbesondere der Streckgrenze von 36 kg/mm², zu entwickeln, jedoch unter Benutzung anderer Zusätze als Silizium. Soweit ich unterrichtet bin, sind bislang auf 2 Werken der westlichen Eisenindustrie diese Bemühungen von Erfolg begleitet gewesen. Ich selbst konnte vor einiger Zeit über den neuen Baustahl der Dortmunder Union berichten¹, der mit geringen Mengen Chrom und Kupfer legiert ist, und vor kurzem erfolgten die ersten Mitteilungen über einen Stahl der Friedrich-Alfred-Hütte, der Mangan, Silizium und Kupfer als Legierungsbestandteil aufweist. Beide Stähle haben eine Mindeststreckgrenze von 36 kg/mm² und eine Zugfestigkeit von über 52 kg/mm² bei 20 % Dehnung. Diese Festigkeitseigenschaften entsprechen den Vorschriften, die die Reichsbahn für ihren hochwertigen Baustahl entwickelt hat. Abb. 3 gibt in Form von Häufigkeitskurven die Ergebnisse der Untersuchung zahlreicher Schmelzen des „Union-Baustahls“ wieder. Insbesondere mit Rücksicht auf ausländische Vorschriften wird neuerdings der Union-Baustahl auch in einer anderen Festigkeitsstufe geliefert, und zwar mit einer Zugfestigkeit von mindestens 56 kg/mm² bei 37 kg/mm² Streckgrenze und 18 % Dehnung.

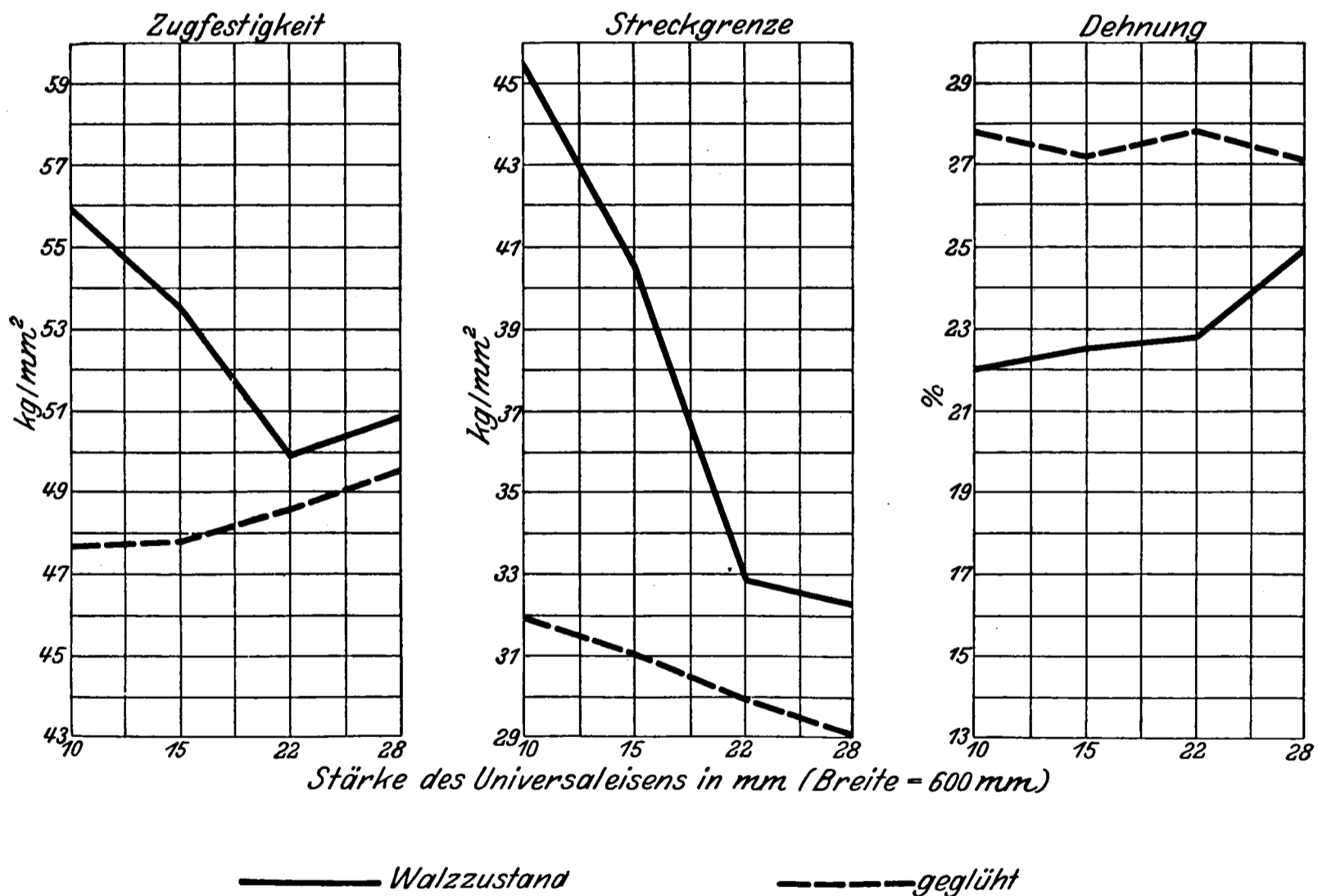
Union-Baustahl wird zur Zeit noch in besonderem Maße erprobt hinsichtlich seiner Eignung auch für Schmiedestücke. Auch hier dürfte dieser schwachlegierte Stahl berufen sein, eine Zwischenstellung zwischen dem gewöhnlichen Kohlenstoffstahl und dem hochlegierten Spezialstahl einzunehmen.

Wieweit der Schiffbau aus dieser Entwicklung im einzelnen Vorteile ziehen kann, vermag ich als Metallurge nicht zu beurteilen. Das auch im Schiffbau vorhandene Bestreben, Stähle höherer Festigkeit bzw. Stähle, die höhere Beanspruchungen zulassen, einzuführen, läßt aber mit Sicherheit annehmen, daß die Verwendung der genannten Stähle auch im Schiffbau Vorteile bringen muß.

Sowohl der neue hochwertige Baustahl der Dortmunder Union wie der der Friedrich-Alfred-Hütte sind ausgezeichnet durch einen besonderen Kupfergehalt. Hierdurch wird nicht nur ein wohltätiger Einfluß ausgeübt auf die Festigkeits-

¹ Stahleisen Bd. 48, S. 849/53. 1928.

eigenschaften, sondern noch ein zweiter Vorteil erzielt. Bereits im Kriege war deutlich zu erkennen, wie sich der Bekämpfung der Korrosion, des Rostens des Stahles, ein erheblich größeres Interesse zuwandte, als dies früher der Fall gewesen war. Damals lag der Grund in der zwangsweisen Verwendung des Stahles an Stelle anderer Metalle, bei denen Korrosionserscheinungen in geringerem Maße auftraten als beim Stahl. Es ist bemerkenswert, daß eine sehr einfache Möglichkeit der Herabsetzung der Rostneigung des Stahles in Deutschland zunächst nur sehr schwer Eingang fand. Bereits seit vielen Jahren wird in Amerika in großen Mengen ein Stahl verwendet, der durch einen Kupfergehalt von nur etwa 0,25% eine erhebliche Verminderung der Rostneigung aufweist. Infolge der zögernden Stellungnahme in Deutschland liegen die für eine Beurteilung



Abb. 3. Häufigkeitskurven der Festigkeitswerte von Union-Baustahl.

der Rostneigung notwendigerweise sich über viele Jahre hinaus erstreckenden Versuche über dieses Material in genügendem Maße bis jetzt nur in Amerika vor. Es können aber diese amerikanischen Feststellungen mit gutem Gewissen angeführt werden, da die im Gang befindlichen Korrosionsversuche in Deutschland bis jetzt schon erkennen lassen, daß die Ergebnisse denen der amerikanischen durchaus entsprechen werden.

Der Korrosionswiderstand des gekupferten Stahles und seine Verwendung ist gerade in den letzten Jahren vielfach in der Fachpresse erörtert worden. Zweierlei ist dazu vorauszuschicken. Die Frage des Korrosionswiderstandes des gekupferten Stahles ist in Amerika seit langem durch umfangreiche Untersuchungen geklärt. Es handelt sich dabei allerdings fast nur um Versuche an der freien Atmosphäre — also nicht in Wasser. In allen diesen Fällen ergab sich eine ganz außerordentliche Überlegenheit des Stahles mit einem Kupfergehalt von etwa

0,25 % gegenüber dem gewöhnlichen Kohlenstoffstahl. Versuche, die vor dem Kriege in Deutschland ausgeführt wurden, bei denen die amerikanischen Ergebnisse nicht bestätigt werden konnten, beruhten, wie heute einwandfrei feststeht, auf einer unzureichenden Versuchsdurchführung und nicht ganz richtiger Auswertung der erzielten Ergebnisse. Abb. 4 gibt in Deutschland angestellte Versuche wieder, bei denen Schwellen mit verschiedenem Kupfergehalt der Korrosion an der freien Atmosphäre ausgesetzt wurden, wobei einmal nach 20 Monaten, das andere Mal nach 81 Monaten die Gewichtsverluste infolge der Korrosion bestimmt wurden¹. Besonders der langfristige Versuch läßt einen ganz erheblichen Einfluß des Kupfergehaltes von rund 0,2 % deutlich erkennen, die Gewichts-

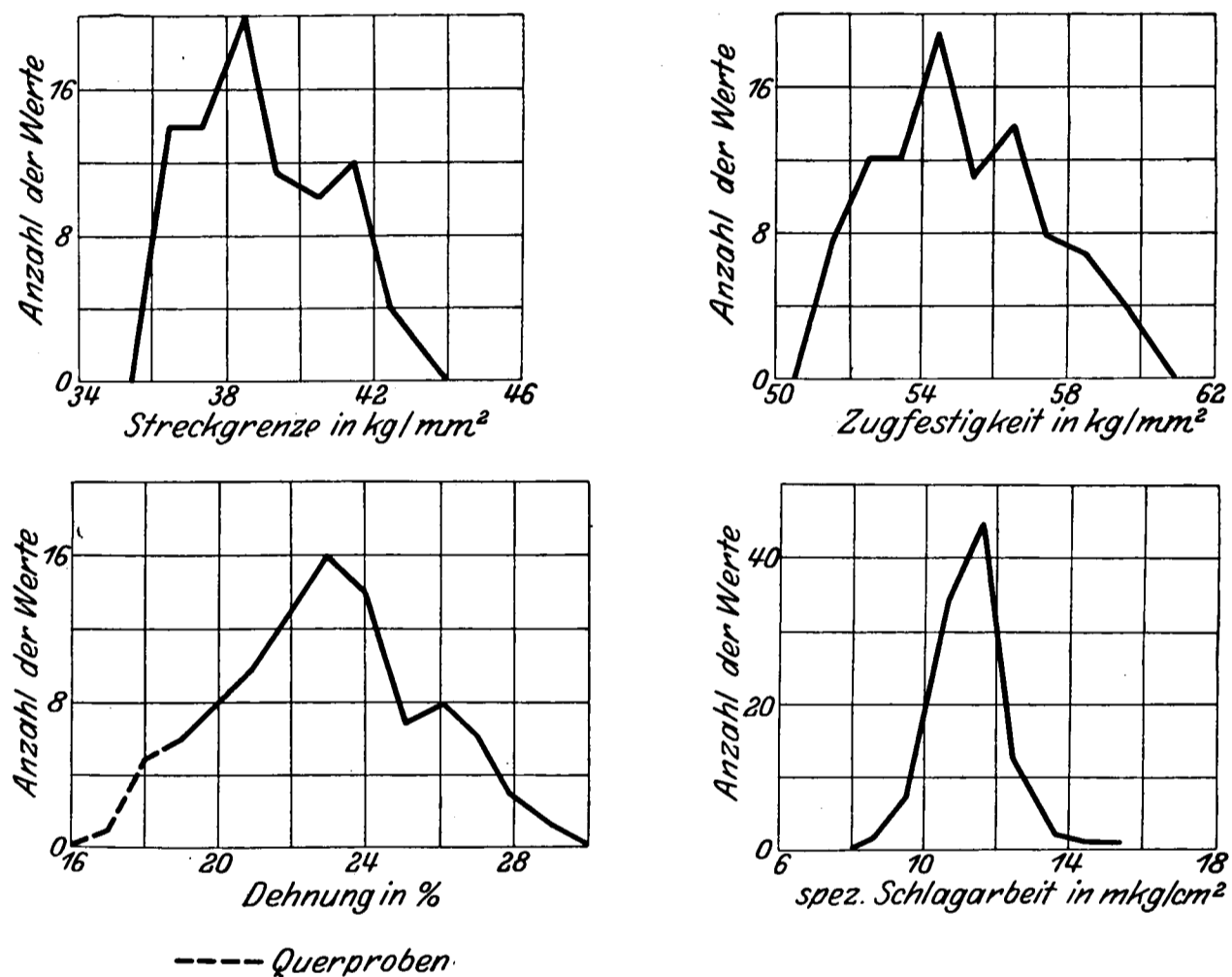

Abb. 4. Ergebnisse der Korrosionsversuche an Schwellen aus gekupferten und gewöhnlichem Stahl.

abnahme durch Korrosion beträgt hier weniger als die Hälfte von der des ungekupferten Stahles. All diese Verhältnisse sowie die Ergebnisse auch noch weiterer amerikanischer und deutscher Versuche sind in der letzten Zeit in der Literatur insbesondere von Daeves eingehend behandelt worden². Soweit das Thema insbesondere für den Schiffbau von Interesse ist, hat Daeves gerade vor kurzem noch besonders eine recht gute Zusammenstellung gegeben, zu der ich allerdings noch einiges ergänzen möchte³. Fest steht zunächst, daß unter dem Einfluß der Atmosphären gekupferter Stahl ganz erheblich schwächer rostet als gewöhnlicher Stahl, man kann im „nackten“ Zustand, also ohne Anstrich mit der 1 $\frac{1}{2}$ —2fachen Lebensdauer des gekupferten Stahles gegenüber dem gewöhnlichen Stahl rechnen. Bemerkenswert ist ferner, daß die höhere Lebensdauer des gekupferten Stahles auch vorliegt unter Anstrichen oder Verzinkung. Setzt man gewöhnlichen und gekupferten Stahl der Einwirkung säurehaltigen Wassers aus, so geht — außer bei Vorliegen von Salpetersäure — der Angriff auf den gekupferten Stahl auch erheblich langsamer vor sich. Zahlentafel 2 gibt die Gewichtsverluste wieder, die an gewöhnlichem und gekupferten Stahl in mit verschiedenen Säuren verschieden stark angesäuerten Wässern erhalten wurden. Die Überlegenheit des Kupferstahles ist in allen Fällen festzustellen, jedoch hat es den Anschein, als ob der Unterschied im Verhalten der beiden Stähle um so geringer wird, je schwächer unter den vorliegenden Verhältnissen der saure Charakter des Wassers ist (schwächere Säuren bzw. schwächere Konzentration). In Leitungs- und in Seewasser fanden in gewisser Fortsetzung dieses Gedankens amerikanische Forscher nur eine verschwindend geringe Überlegenheit des gekupferten Stahles, so daß dieser Werkstoff also für Unterwasserbauten und Schiffsteile

¹ Stahl und Eisen als Werkstoff. Gesammelte Vorträge der Gruppe Stahl und Eisen auf der Werkstofftagung Berlin 1927. Bd. II, S. 41/46. Verlag Stahleisen m. b. H., Düsseldorf.

² Stahleisen Bd. 46, S. 609/11 u. 644. 1926; Bd. 48, S. 1170/71. 1928.

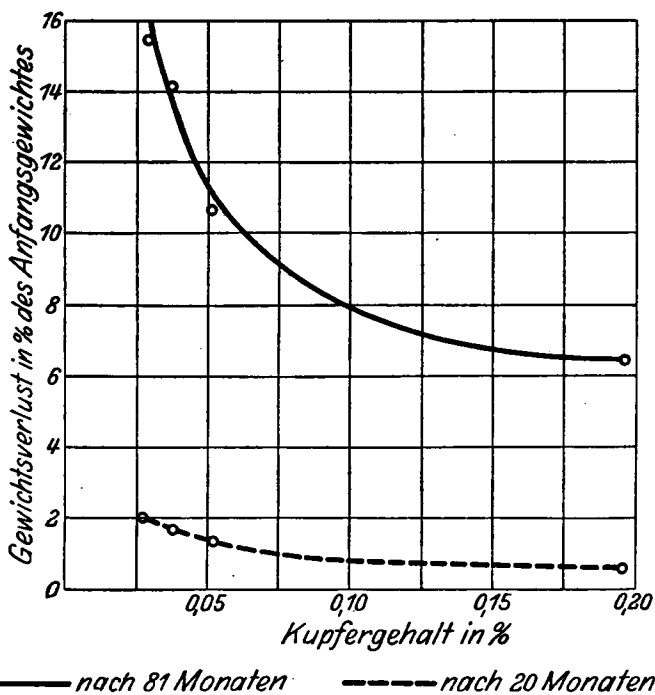
³ Schiffbau u. Schifffahrt 1928, H. 18.

im Wasser einen Vorteil nicht bedeuten würde. Ich muß jedoch betonen, daß das letzte Wort in dieser Frage noch nicht gesprochen zu sein scheint.

Zahlentafel 2. Gewichtsverluste gekupferten und gewöhnlichen Stahls in stark verdünnten Säuren.

Säure	Einwirkungsdauer in Tagen	% Gewichtsabnahme von Stahl		Abnahme von Cu-Stahl gew. Stahl = 100
		gewöhnlicher	gekupfertes	
5,0 proz. Ameisensäure	100	56	13	23,2
5,0 „ Zitronensäure	100	43	11	25,6
0,5 „ Schwefelsäure	50	55	20	36,4
5,0 „ Essigsäure	100	14,5	5,5	38,0
0,5 „ Salzsäure	50	55	22	40,0
0,5 „ Zitronensäure	100	10	4,5	45,0
5,0 „ Oxalsäure	100	10,7	5,8	54,2
0,5 „ Ameisensäure	100	12	8,5	70,1

Dem Verfasser von Herrn Dr. Heinrich vom Eisen- und Stahlwerk Hösch mitgeteilte Ergebnisse von Korrosionsversuchen an gekupferten und gewöhnlichem Stahl in verschiedenen Medien bestätigten, daß in sauren Wässern der Kupferstahl stark überlegen ist — eine Ausnahme macht allerdings Salpetersäure —, darüber hinaus ergab sich aber auch eine deutlich erkennbare — wenn auch schwächere —



Abb. 5. Korrosionsversuche mit Stählen verschiedenen Kupfergehalts.

Überlegenheit in gewöhnlichen Wässern. Bemerkenswert sind ferner neuere Hinweise, wonach durch eine Steigerung des Kupfergehaltes bis auf 0,5 % und mehr die Überlegenheit gegenüber gewöhnlichem Stahl auch in sauren Wässern noch erheblich deutlicher werden soll. Abb. 5 teilt bisher noch unveröffentlichte Ergebnisse mit, die Dr.-Ing. Holthaus im Laboratorium der Dortmunder Union erzielte, wonach die Korrosion durch Wasserdampf sowie durch Nordsee- und Flußwasser bei verschieden stark gekupferten Stählen um so schwächer ist, je höher der Kupfergehalt ist. Allerdings ist die Abhängigkeit nicht linear, da eine

Erhöhung des Kupfergehaltes von 0,33 % auf rund 1,1 % kaum eine stärkere Wirkung hat als die der Erhöhung von 0,15 auf 0,33 %. Recht deutlich wird der Einfluß des Kupfergehaltes noch gekennzeichnet durch Abb. 6. Es sind hier wiedergegeben die Photographien von dünnen Blechen derselben verschieden stark gekupferten Stähle wie in Abb. 5, nachdem diese Bleche 15 Monate lang der Einwirkung von Wasserdampf ausgesetzt waren. Zwar sind naturgemäß alle 4 Bleche kräftig angegriffen, während aber von dem Blech mit nur 0,04 % Kupfer, das dieselbe Ausgangsgröße hatte wie die andern, nur noch ein kleiner Rest vorhanden ist, sind die beiden Bleche mit dem höchsten Kupfergehalt wenigstens in ihrer Gestalt noch einigermaßen erhalten geblieben, ihre Überlegenheit ist also einwandfrei festgestellt.

Hinsichtlich gewisser Einzelfragen für den Schiffbau gibt Daeyes in dem obenerwähnten Aufsatz noch einige bemerkenswerte Hinweise. So behandelte er die vielfach laut gewordene Klage über ein stärkeres Rosten der Niete. Der Niet im Nietverband ist infolge der ihm beim Nieteten zuteil gewordenen Reckung im Potential unedler als das umgebende Blechmaterial, so daß an sich eine stärkere Korrosion des Nietes durchaus verständlich ist. Wird daher für die Niete ein Werkstoff

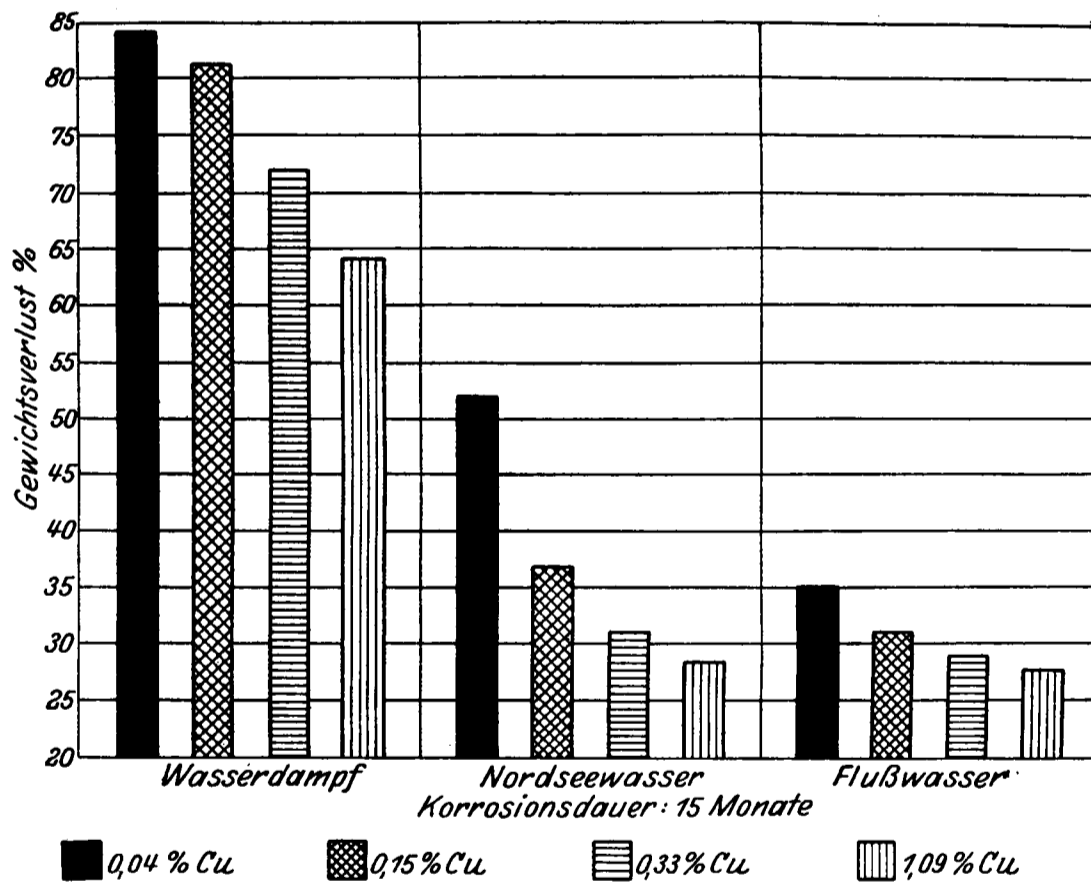
mit etwas erhöhtem Kupfergehalt gewählt, so kann das Potential dadurch wieder veredelt werden und die für den Niet ungünstigen Verhältnisse ausgeglichen werden. Insbesondere sollte daher für Niete unter Wasser und in der Wasserluftzone gekupferte Stahl verwendet werden, der im übrigen auch zu empfehlen ist für Deckaufbauten, Masten, Schornsteine usw., die der feuchten

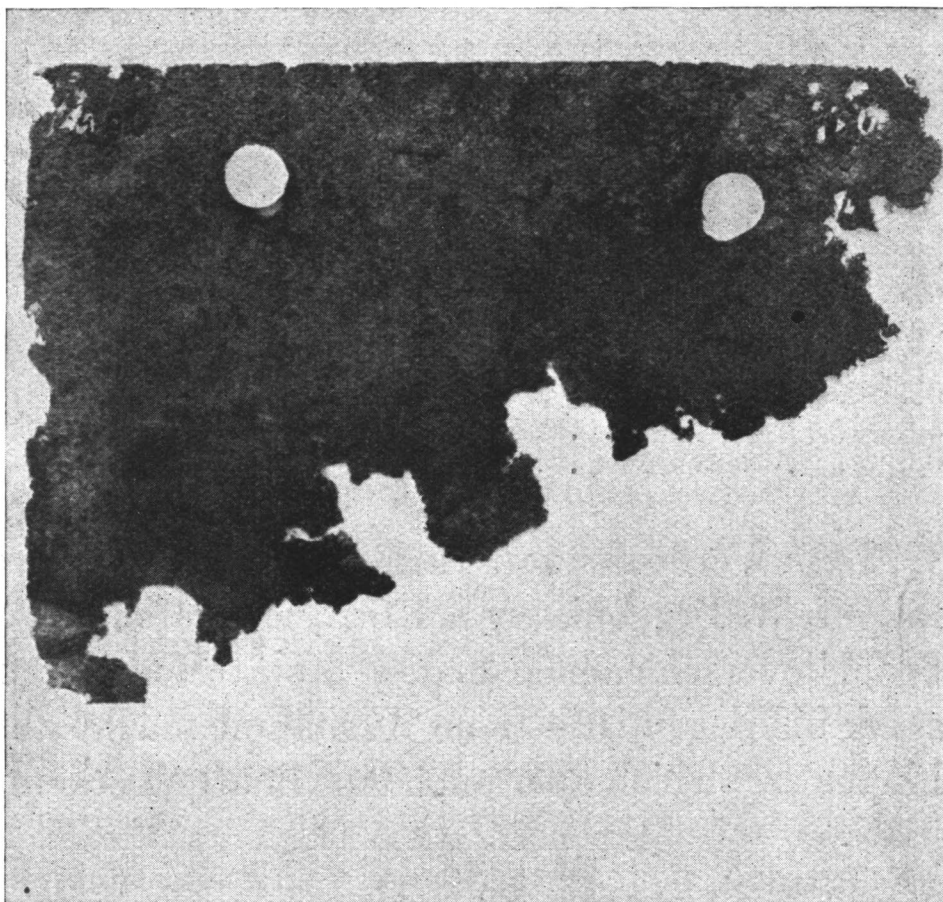

Cu = 0,04%

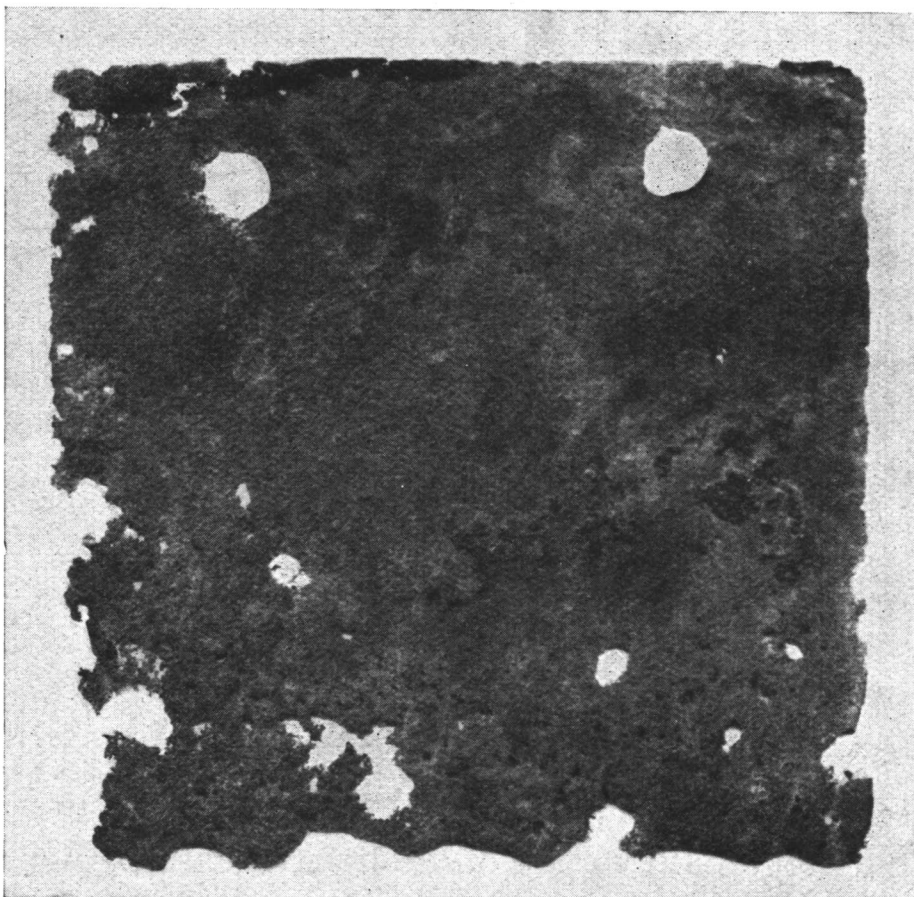

Cu = 0,33%

Abb. 6. Korrosion von Blechen verschiedenen

Atmosphäre der Seeluft ausgesetzt sind, ferner für Kohlenbunker, in denen sich Niederschlagwasser befinden. Besonders wichtig ist dabei der Hinweis, daß die starke Überlegenheit des Kupferstahles auch dann vorhanden ist, wenn

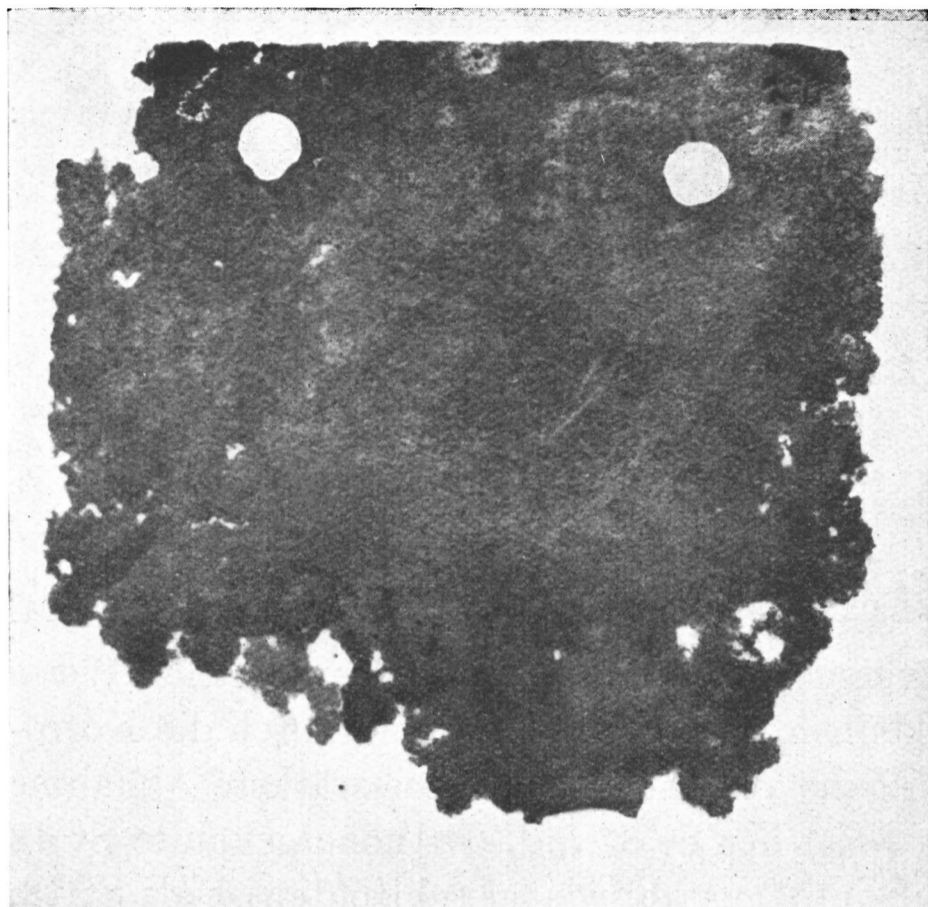

Cu = 0,15%

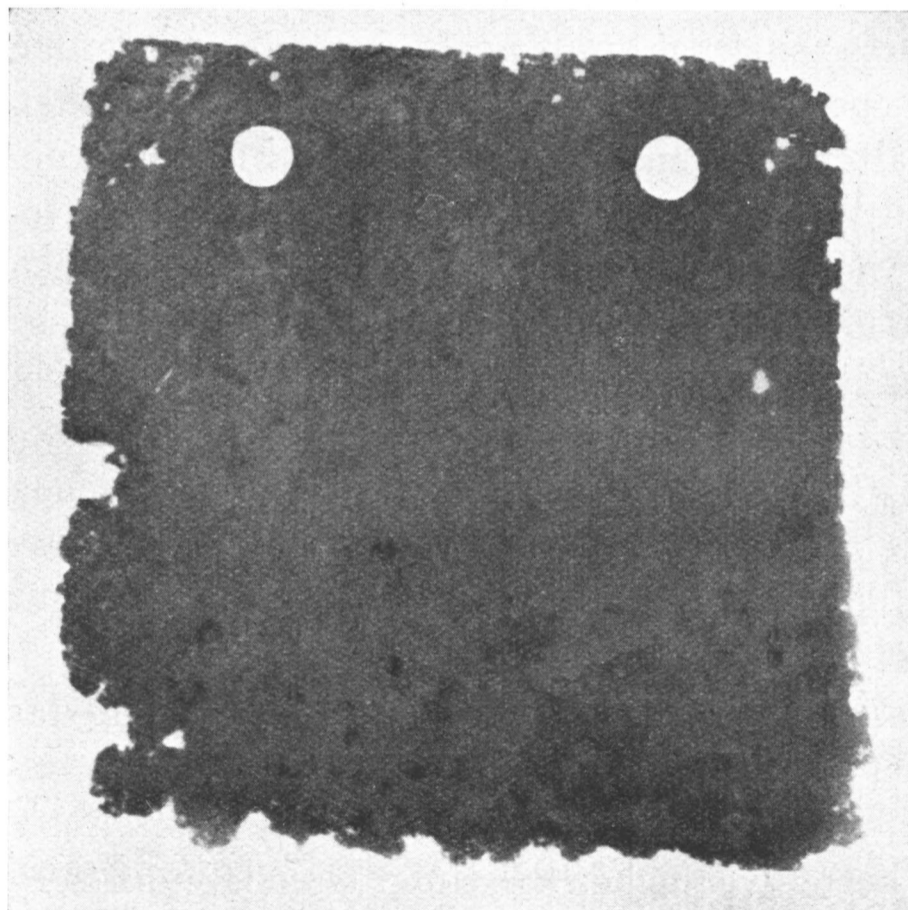

Cu = 1,09%

Kupfergehalts durch Wasserdampf.

die Eisenteile mit einem Anstrich versehen sind. Nach amerikanischen Feststellungen soll der Mehrpreis, der für gekupferten Stahl zu zahlen ist, bei Eisenbauten, die angestrichen werden, in ganz kurzer Zeit durch die größere Lebensdauer und einfachere Unterhaltung des Anstrichs durchaus wettgemacht werden.

Für die hochwertigen Baustähle ist die Frage des Korrosionswiderstandes noch besonders wichtig, und zwar auf Grund folgender Überlegungen. Wird die höhere Festigkeit bzw. höhere Streckgrenze des hochwertigen Baustahls nach der Richtung ausgenutzt, daß bei gleichen Spannweiten leichter gebaut wird, so werden dadurch naturgemäß die Profile, Bleche usw. dünner ausfallen. Rostet nun ein hochwertiger Baustahl in gleichem Maße wie beispielsweise St 37, so wird eine Gefährdung des Bauwerkes infolge Abrostung beim hochwertigen Baustahl naturgemäß schneller eintreten als beim St 37. Aus diesem Grunde erscheint es durchaus berechtigt, bei den hochwertigen Baustählen einen höheren Korrosionswiderstand zu verlangen.

Von den im ersten Teil besprochenen neuen Baustählen besitzt der Union-Baustahl einen Kupfergehalt von 0,6—0,8%, bei ihm sind also die Vorbedingungen für einen hohen Korrosionswiderstand in hohem Maße gegeben. Zahlentafel 3 gibt eine Zusammenstellung von Ergebnissen von Korrosionsversuchen, die in folgender Weise erhalten wurden. Aus den aufgeführten verschiedenen Bau-

stählen wurden Zerreistbe herausgearbeitet, von denen jeweils einer nach Fertigstellung dem normalen Zerreiversuch unterworfen wurde; jeweils ein zweiter Stab wurde einer starken Korrosionswirkung ausgesetzt und dann erst ebenfalls zerrissen. Dabei zeigte sich naturgem ein starker Rckgang der Bruchlast

Zahlentafel 3. Abfall der Bruchlast infolge Korrosion bei verschiedenen Bausthlen.

Werkstoff	Bruchlast vor Korrosion kg	Bruchlast nach Korrosion kg	Abnahme durch Korrosion %
St. 37	3150	2060	35,0
St. 48	3940	3100	21,4
St. Si	4000	2950	26,3
St. Si-Cu	4200	3400	19,1
Union-Baustahl	4040	3430	14,8

infolge des Stoffabbaues und der Anfressungen durch die Korrosion. Selbstverstndlich wurde der Korrosionsversuch an allen Stben in der gleichen Weise ausgefhrt; die Zahlentafel lt erkennen, da die Schwchung durch die Korrosion bei den vier geprften Sthlen ganz verschieden ist. Die strkste Abnahme der Bruchlast durch die Korrosion weist der St 37 auf, der hhergekohlte St 48 verhlt sich besser, whrend der Siliziumbaustahl wieder schlechter ist als St 48. Der Union-Baustahl zeigt bei weitem das beste Verhalten.

Im Zusammenhang mit der Korrosionsfrage mu noch eingegangen werden auf einen Sonderbaustoff, das Armcoeisen. Dieser Werkstoff hat seinen hohen Korrosionswiderstand dadurch erhalten, da man im Siemens-Martin-Ofen ein auerordentlich reines Eisen herstellt, wobei unter rein ein uerst geringer Gehalt an den blichen Eisenbegleitern — Kohlenstoff, Mangan usw. — verstanden wird. Nach amerikanischen Untersuchungen zeigt das Armcoeisen unter sehr vielfachen Bedingungen einen recht hohen Korrosionswiderstand. Hingewiesen mu dabei jedoch werden darauf, da das Armcoeisen infolge seines geringen Gehaltes an Kohlenstoff sehr weich ist, seine Zugfestigkeit bewegt sich zwischen 30 und 34 kg/mm², seine Dehnung liegt bei etwa 34%, die Streckgrenze bei 15—20 kg/mm². Fr mechanisch hoch beanspruchte Konstruktionen kommt der Werkstoff demnach nicht in Frage.

Bei der Beurteilung von Kesselbaustoffen besteht seit lngerer Zeit das Bestreben, die Kerbzhigkeit neben den Ergebnissen der Zerreiprobe heranzuziehen. Es ist bekannt, da weicher Flustahl unter dem Einflu bestimmter Wrmebehandlungen zwar die in Zerreiversuchen bestimmbar Kennziffern beibehlt, jedoch gegen Schlagbeanspruchung so sprde wird, da ein Hammer Schlag selbst ein dickeres Blech zu zertrmmern vermag. Diese Sprdigkeit tritt auch auf in der Form von Alterungserscheinungen. Wird ein weicher Stahl im Laufe seiner Verarbeitung kalt gereckt — z. B. auch durch Biegen, Brdeln usw. —, so tritt anschlieend bei einfacher Lagerung, also im Laufe der Zeit, meist ein ganz erheblicher Abfall der Kerbzhigkeit, ein Sprdewerden ein. Beschleunigt wird dieser Vorgang durch ein schwaches Erhitzen — etwa auf 250° —,

wie es im Kesselbetrieb ja ohne weiteres vorkommt. Nach neueren Untersuchungen von Fry ist es nun aber gelungen, durch besondere Schmelzbehandlungen Stähle zu erzielen, bei denen diese Alterungserscheinungen auf ein erheblich geringes Maß herabgesetzt werden. Abb. 7 zeigt nach Versuchen von O. Bauer¹ die Abnahme der Kerbzähigkeit infolge Alterung einmal bei gewöhnlichem Flußstahl und einmal bei dem wenig alternden sogenannten Izetteisen. Die Abbildung läßt erkennen, daß zwar das Izetteisen auch der Alterung unterworfen ist, jedoch ist der Abfall in der spezifischen Schlagarbeit auch im ungünstigsten Falle bei weitem nicht so stark wie bei gewöhnlichem Flußstahl — werden nicht gerade die ungünstigsten Verhältnisse (Anlassen nach dem Quetschen auf 250°) zugrunde gelegt, so beträgt die spezifische Schlagarbeit im Mittel nach der Alterung immer-



Abb. 7. Änderung der Kerbzähigkeit durch Altern bei Izetteisen und gewöhnlichem Stahl.

hin etwa das 3—4fache von der des gewöhnlichen Flußstahls. Es muß aber andererseits festgestellt werden, daß die Befürchtungen hinsichtlich des Sprödewerdens durch Altern auch vielfach zu groß sind. So konnte Nehl in umfassenden Untersuchungen nachweisen, daß in sehr stark verarbeitetem gewöhnlichen Flußstahl, wie er beispielsweise in Rohren vorliegt, die Alterungsneigung infolge der Verarbeitung bereits auf ein Minimum herabgesetzt ist. Abb. 8 zeigt die Ergebnisse der Versuche von Nehl — die Abbildung wurde in freundlicher Weise zur Verfügung gestellt. Es zeigt sich deutlich, daß die Kerbzähigkeit des nicht gealterten Materials zwar im Verarbeitungsgang gewissen Schwankungen unterliegt, jedoch im fertigen Rohr praktisch genau der des Ausgangsmaterials entspricht. Durch eine Alterung wird die Kerbzähigkeit im wenig verarbeiteten Ausgangsblock außerordentlich stark herabgesetzt, wie dies für gewöhnlichen Flußstahl in der Abb. 7 gezeigt wird. Bereits aber nach dem ersten kontinuier-

¹ Mitt. d. Verb. d. Groß-Kesselbesitzer, 16. Mitgl.-Vers. 1927.

lichen Walzen ist der Rückgang der spezifischen Schlagarbeit infolge Alterung ganz erheblich geringer geworden, und die Abnahme beträgt im fertigen Rohr nur 20%. Im übrigen kann naturgemäß in Kesseln, Trommeln usw. der Gefährdung durch Alterungserscheinungen auch dadurch begegnet werden, daß die fertigen Stücke zum Abschluß der gesamten Verarbeitung einer Glühbehand-

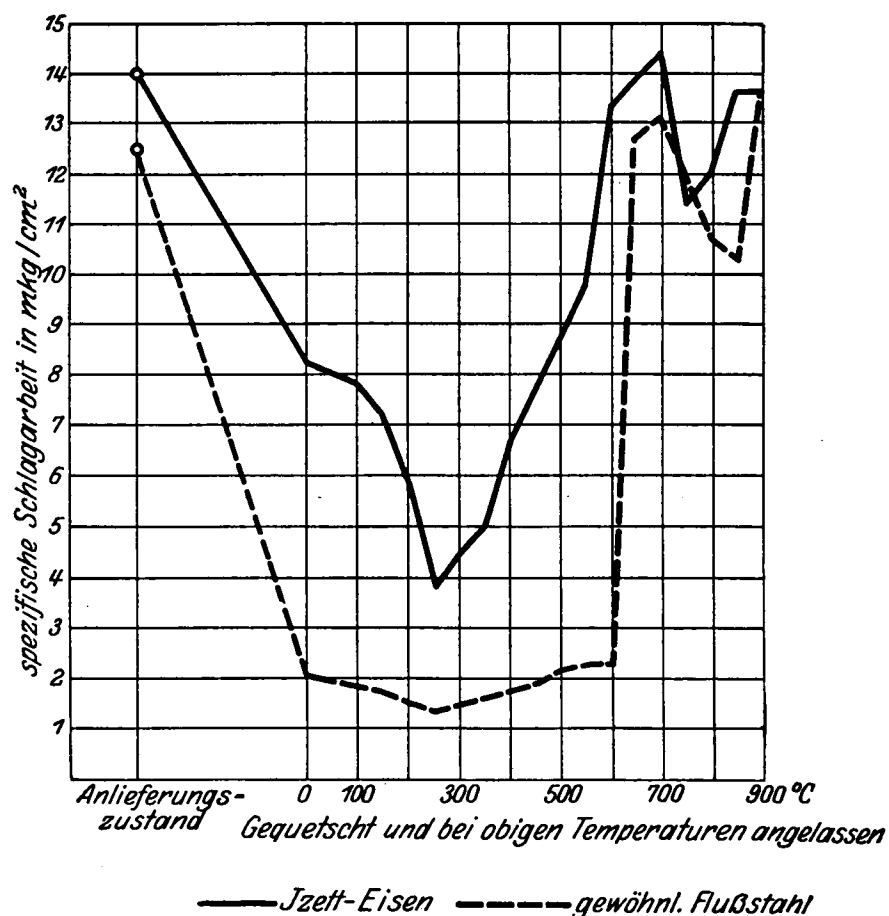

Abb. 8. Einfluß der Verarbeitung bei der Rohrherstellung auf die Alterung.

lung unterzogen werden. Bei Verwendung der hochwertigen neuen Baustähle, von denen zuvor die Rede war, ist infolge der Legierung die Altersneigung auch sehr viel geringer.

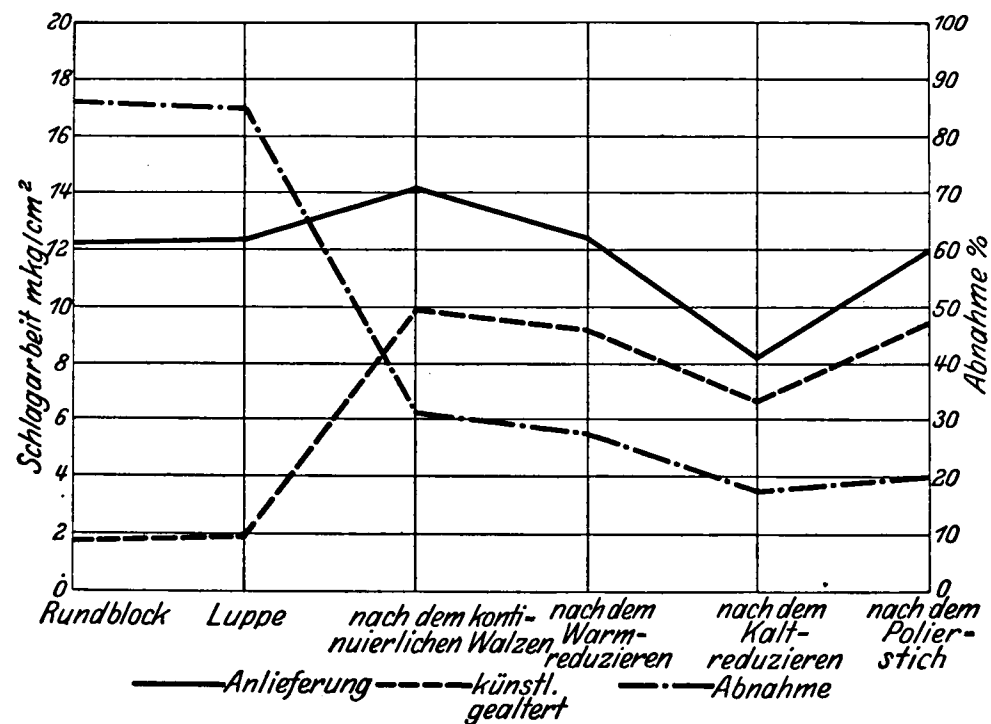

Abb. 9. Einfluß der Temperatur auf Zugfestigkeit und Streckgrenze bei gewöhnlichem und schwach mit Molybdän legiertem Kesselbaustahl (nach N e h l).

Die gesteigerten Betriebsdrücke und Temperaturen im Dampfkessel- und Apparatebau gaben Veranlassung, Baustoffe zu schaffen, die der normalerweise bei höheren Temperaturen einsetzenden weitgehenden Minderung der Festigkeitseigenschaften weniger stark unterworfen sind.

Es ist insbesondere die Streckgrenze, die bei Temperatursteigerungen auf einige 100° sehr stark abnimmt. Nehl konnte feststellen, daß ein geringer Zu-

satz von Molybdän zum weichen Flußstahl, wie er für Kesselblech verwendet wird, diesen Abfall der Streckgrenze und auch der Zugfestigkeit stark hemmt, wie dies aus Abb. 9 ersichtlich ist. Bestätigt wurden diese Ergebnisse durch Untersuchungen von Prömper und Pohl, die außerdem feststellten, daß Vanadin einen ähnlich wohltätigen Einfluß ausübt¹. Abb. 10 zeigt, wie Molybdän- und Vanadinstahl der Zusammensetzung, wie in Zahlentafel 4 wiedergegeben ist, bei

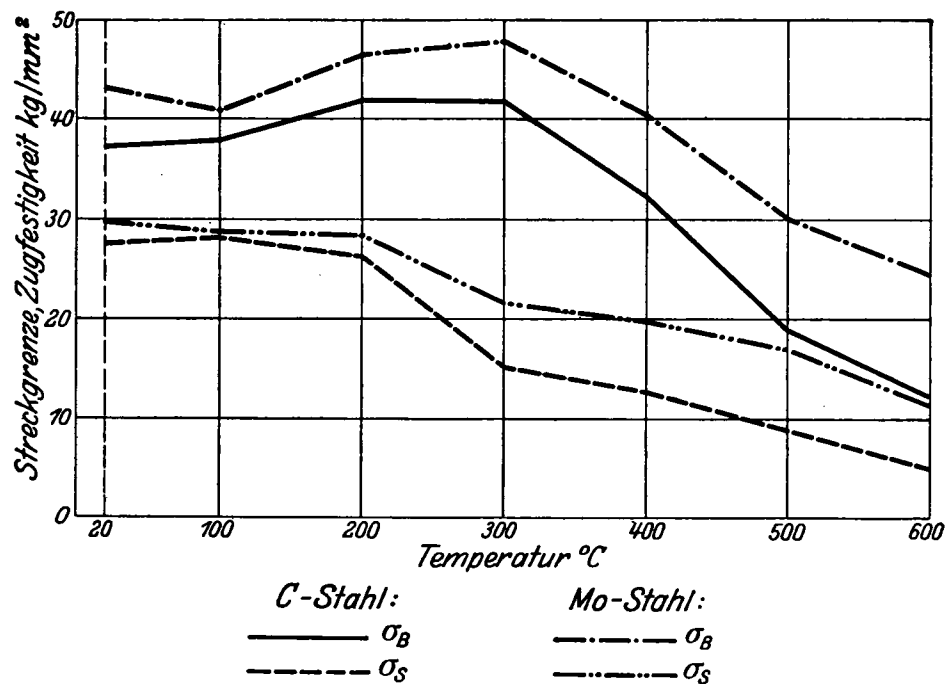

Abb. 10. Einfluß der Temperatur auf die Streckgrenze bei Vanadin- und Molybdän-Kesselbaustählen (nach Prömper und Pohl).

höheren Temperaturen eine unverhältnismäßig höhere Streckgrenze aufweisen als gewöhnlicher Kohlenstoffstahl. Nun ist aber die im Zerreißversuch bestimmte Streckgrenze insbesondere bei höherer Temperatur sehr stark abhängig von der Belastungsgeschwindigkeit: je langsamer die Belastung gesteigert wird, bei desto

Zahlentafel 4. Zusammensetzung und Eigenschaften von Vanadin- und Molybdän-Kessel-Baustahl.

Stahlsorte	C %	Si %	Mn %	P %	S %	V %	Mo %
Vanadin-Stahl	0,19	0,00	0,47	0,015	0,028	0,19	0,00
Molybdän-Stahl	0,15	0,00	0,50	0,020	0,017	0,00	0,34

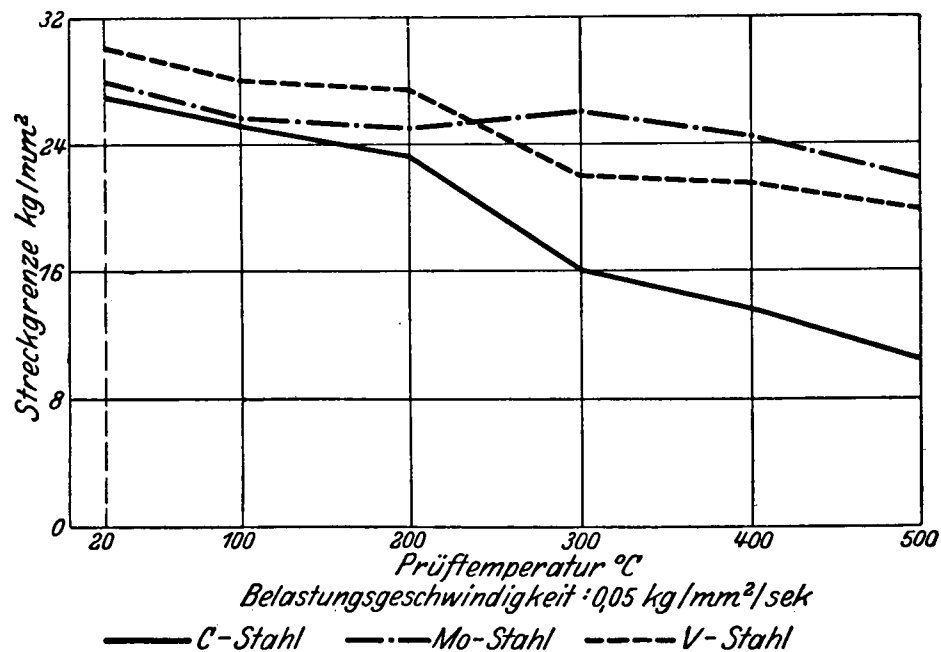
Stahlsorte	Zugfestigkeit kg/mm²	Streckgrenze kg/mm²	Dehnung %	Einschnürung %	Kerbzähigkeit mkg/cm²
Vanadin-Stahl	30,1	40,8	26,2	56,4	9,3
Molybdän-Stahl	29,15	43,3	25,5	64,4	21,9

Proben aus normalgeglühten Blechen.

Blechdicke für Vanadin-Stahl . . . 32 mm.
 „ „ Molybdän-Stahl . . 23 „

geringerer Belastung fängt der Stahl bereits an zu fließen. Es sind daher vielfach bereits Versuche durchgeführt worden, die niedrigste Belastung festzustellen, bei der ein Stahl bei bestimmter Temperatur nach sehr langer Zeit — mehrere 100 Stunden — zu fließen beginnt. Bei derartigen Versuchen tritt die Überlegenheit der eben gekennzeichneten schwachlegierten Stähle noch deutlicher hervor.

¹ Arch. Eisenhüttenwesen Bd. 1, S. 785/94. 1928.

Abb. 11 gibt einen Teil der Untersuchungsergebnisse wieder, die Prömer und Pohl bei einer derartigen Versuchsanordnung erhielten. Die betreffenden Stähle — es handelt sich um vier Kohlenstoffstähle und einen Vanadinstahl — wurden bei verschiedenen Temperaturen verschiedenen Belastungen ausgesetzt. Diese Belastung wurde viele hundert Stunden wirken gelassen und die allmählich sich einstellende Dehnung ziffernmäßig bestimmt. In der Abb. 11 ist als Abszisse die



Abb. 11. Dauerstandfestigkeit von Kohlenstoffstählen und Vanadinstahl bei 500° unter 10 kg/mm² Belastung.

Belastungsdauer in Stunden und als Ordinate die gemessene Dehnung aufgetragen. Die Belastung betrug 10 kg/mm², die Versuchstemperatur 500°. Es zeigt sich, daß die Kohlenstoffstähle um so schneller der Belastung nachgeben, je geringer der Kohlenstoffgehalt ist, aber auch bei einem Kohlenstoffgehalt von rund 0,3% ist nach 600 Stunden bereits eine bleibende Dehnung von 16% ein-

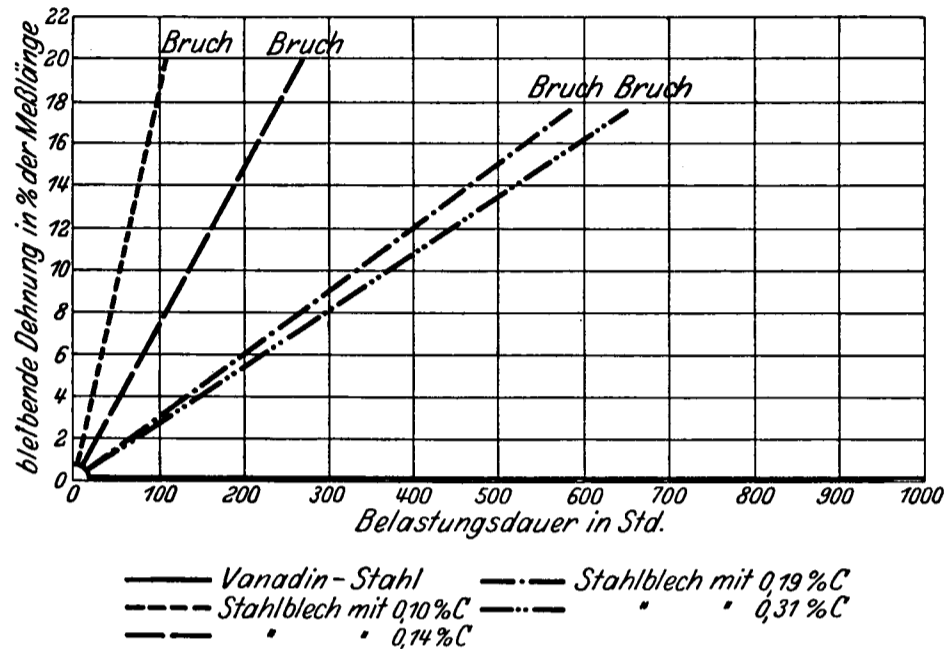

Abb. 12. Festigkeitseigenschaften von Siliziumstahlguß.

getreten, und bald darauf erfolgt der Bruch. Im Gegensatz dazu war bei Vanadinstahl selbst nach 1000 Stunden unter den gleichen Verhältnissen eine bleibende Dehnung noch nicht zu erkennen.

Die Ausführungen über die Fortentwicklung des Stahlgusses können kurz gehalten werden: Im wesentlichen sind die Fortschritte hier so, daß die Erfahrungen bei Walzstahl auch für Stahlguß ausgenutzt worden sind. So wird mit

Vanadin und Molybdän legierter Stahlguß hergestellt, der ebenso wie das oben besprochene entsprechende Walzmaterial höhere Festigkeit und Streckgrenze bei höheren Temperaturen aufweist. Der Zusatz des Siliziums hat bei Stahlguß besonders gute Folgen. Abb. 12 setzt zueinander in Vergleich einen gewöhnlichen

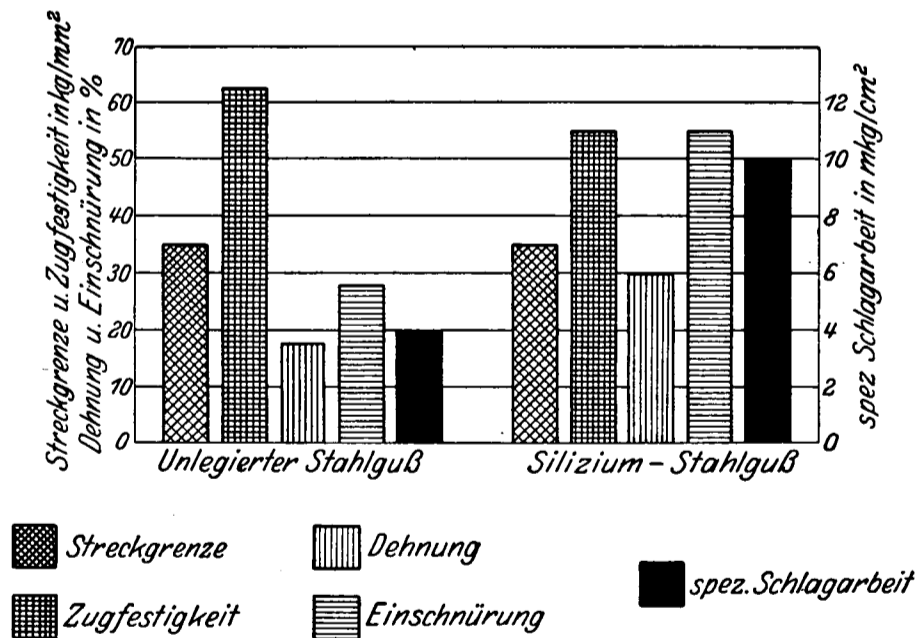

Abb. 13. Korrosionswiderstand von Silizium- und gekupferten Siliziumstahlguß im Vergleich zu unlegiertem Stahlguß.

Kohlenstoffstahlguß und einen Stahlguß mit etwa 1% Silizium. Die beiden Schmelzen sind so ausgewählt, daß die Streckgrenze praktisch die gleiche ist, die Abbildung läßt erkennen, daß der Siliziumstahlguß erheblich höhere Dehnung und spezifische Schlagarbeit besitzt als der nicht mit Silizium legierte. Der

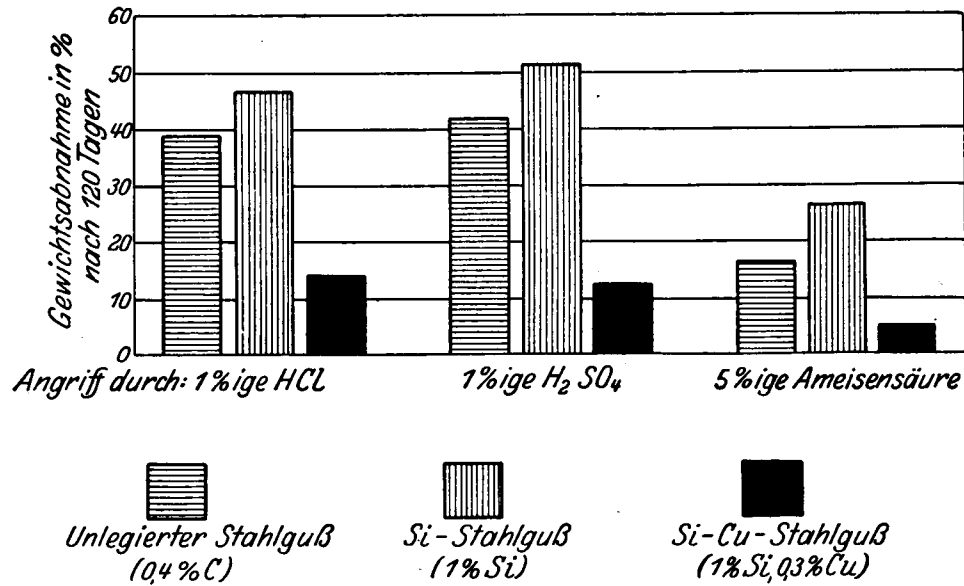

Abb. 14. Einfluß der Vorbehandlung auf die Kerbzähigkeit von Kettenbaustoff (nach P o m p).

Siliziumzusatz ergibt also hier bei gleicher Streckgrenze sehr viel zäheres Material. Nachteilig erscheint dagegen hier wieder der geringere Korrosionswiderstand des Siliziumstahles. Nach Untersuchungen des Forschungsinstituts der Vereinigte Stahlwerke A.-G. läßt sich dem allerdings entgegenwirken durch einen Kupferzusatz. Hierdurch ist es sogar möglich, einen Stahlguß zu erzeugen, der einen höheren Korrosionswiderstand besitzt als der unlegierte, wie dies aus Abb. 13 hervorgeht.

Die erheblichen Anforderungen, die an Ketten vor allem im Schiffs- und Förderbetrieb gestellt werden, haben Veranlassung dazu gegeben, auch diesem Maschinenteil eine größere Beachtung zu schenken, als es bisher üblich war.

In Abb. 14 sind Ergebnisse der Untersuchungen von Pomp wiedergegeben¹, die sich mit dem Einfluß der Vorbehandlung auf die Kerbzähigkeit von Kettenwerkstoff (weiches Flußeisen) in der Kälte und in der Wärme befaßten. Auffällig ist die überaus große Sprödigkeit des kritisch verformten und des überhitzten Werkstoffs, während der vergütete Werkstoff sowohl in der Wärme als auch in der Kälte die beste Kerbzähigkeit aufweist. Überträgt man diese Ergebnisse auf das Kettenglied selbst, so ist es denkbar, daß überhitztes Gefüge an der Schweißstelle, rekristallisiertes Gefüge im Übergang zum kalten Teil auftritt. Die Gefahr der Bildung des letzteren besteht immer dann, wenn das Glied in Dunkelrotglut (700—800°) verformt wird, z. B. beim Kalibrieren. Andererseits ist daraus

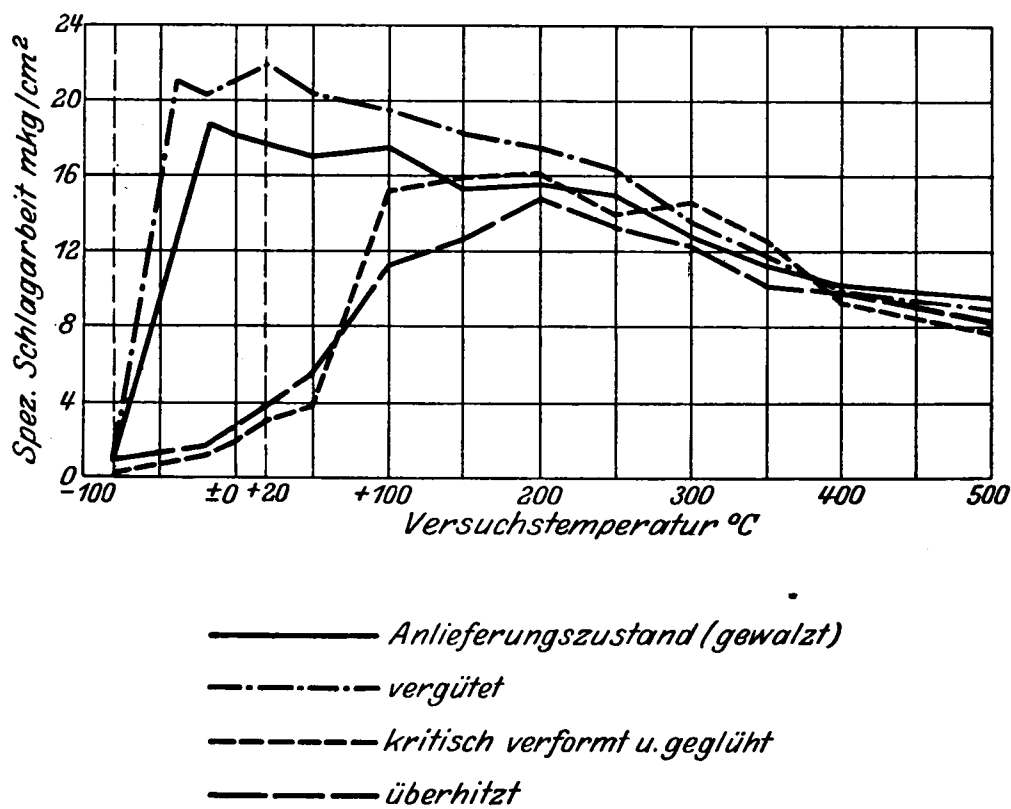

Abb. 15. Schlagversuche an Ketten vor und nach besonderer Wärmebehandlung.

zu schließen, daß durch eine Vergütung, also eine besonders zweckmäßig ausgestaltete Wärmebehandlung, besonders zähe Ketten erhalten werden.

Die von Pomp durchgeführten Versuche erstrecken sich nur auf den Kettenwerkstoff, nicht aber auf die fertige Kette. Wenn auch im allgemeinen anzunehmen ist, daß die Verhältnisse in der Kette die gleichen sind, so war es doch von Bedeutung, Schlagversuche mit ganzen Ketten durchzuführen. In Abb. 15 sind die Ergebnisse von Versuchen wiedergegeben, die Püngel im Forschungsinstitut der Vereinigte Stahlwerke A.-G. an handgeschweißten 10-mm-Flußeisenketten durchführte. Jede Schlagprobe bestand aus drei Gliedern. Die Bestimmung der Schlagarbeit wurde berechnet aus dem Fallmoment eines großen Charpy-Hammers und dem Ausschlagwinkel nach dem Zerschlagen des Kettenstücks. Während die Kette im Anlieferungszustand bereits bei -20° nur noch etwa 80 % der Schlagarbeit bei 0° und 35 % derjenigen bei $+20^{\circ}$ aufweist, erfährt die wärmebehandelte Kette selbst bei -60° Schlagtemperatur keine Abnahme. Die gleichen Ergebnisse wurden mit einer handgeschweißten 10-mm-Puddeleisenkette erzielt.

¹ Mitt. Eisenforsch. Bd. 4, S. 33/43. 1924/25.

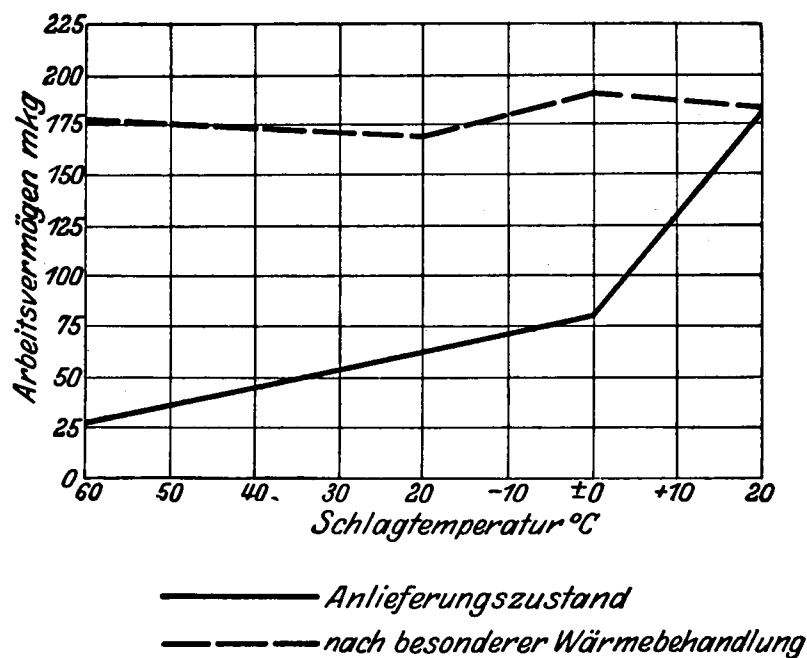
Die Versuche zeigen in recht deutlicher Weise, daß durch eine Wärmebehandlung nach der Schweißung der Widerstand der Kette gegen Stoßbeanspruchung ganz erheblich gesteigert werden kann.

Ein neuerer Fortschritt hinsichtlich Verbesserung des Werkstoffs für Ketten ist in letzter Zeit von der Fa. G. & J. Jaeger A.-G. in Elberfeld erzielt, die schon

Zahlentafel 5. Ergebnisse der Zugversuche an Stahlgußketten.

Gliedstärke <i>d</i> mm Ø	Gliedlänge <i>L = 6d</i> ∞ mm	Gliederzahl der Enden	Vorgeschriebene Bruchlast für gleichstarke Schweißkette t	Vorgeschriebene Bruchlast für Stahlgußkette t	Erzielte Bruchlasten der Stahlgußketten			
					Mindestwert		Höchstwert	
					t	= mehr, gegenüber Vorschrift bei Schweißketten %	t	= mehr, gegenüber Vorschrift bei Schweißketten %
31	180	5	40,87	57,22	57,8	41,4	65,0	59,0
41	240	5	66,70	93,38	98,0	46,8	110,0	64,9
46	270	5	84,0	117,60	119,0	41,6	133,5	58,9
60	360	5 ¹	142,9	200,06	206,0	44,1	266,0	85,4
70	420	3	184,6	258,44	304,4	64,8	357,4	93,6
80	480	3	221,0	309,40	374,5	69,4	415,8	88,1

vor dem Kriege mit gutem Erfolge Stegketten für Bagger- und Fährbetrieb in Stahlformguß herstellte und die Güte dieser Gußketten hinsichtlich Festigkeit und Zähigkeit weiter zu vervollkommnete².

Zahlentafel 5 zeigt die Ergebnisse von Zerreißversuchen an Kettenenden verschiedener Stärke, die in Abb. 16 schaubildlich dargestellt sind. Die darin auch



Abb. 16.

verzeichneten Werte von Proben, die vom Prüfer des Germanischen Lloyd der laufenden Fabrikation entnommen waren, erhärten die Gleichmäßigkeit der erreichten Güteziffern.

Schlagbiegeversuche wurden durchgeführt mit Schlagmomenten von 125 mkg bei 31 mm Gliedstärke bis 2370 mkg bei 80 mm Gliedstärke — nach dem Wider-

¹ Drei mittlere Glieder 60 mm Ø, Endglieder zwecks besseren Einspannens 70 mm Ø.

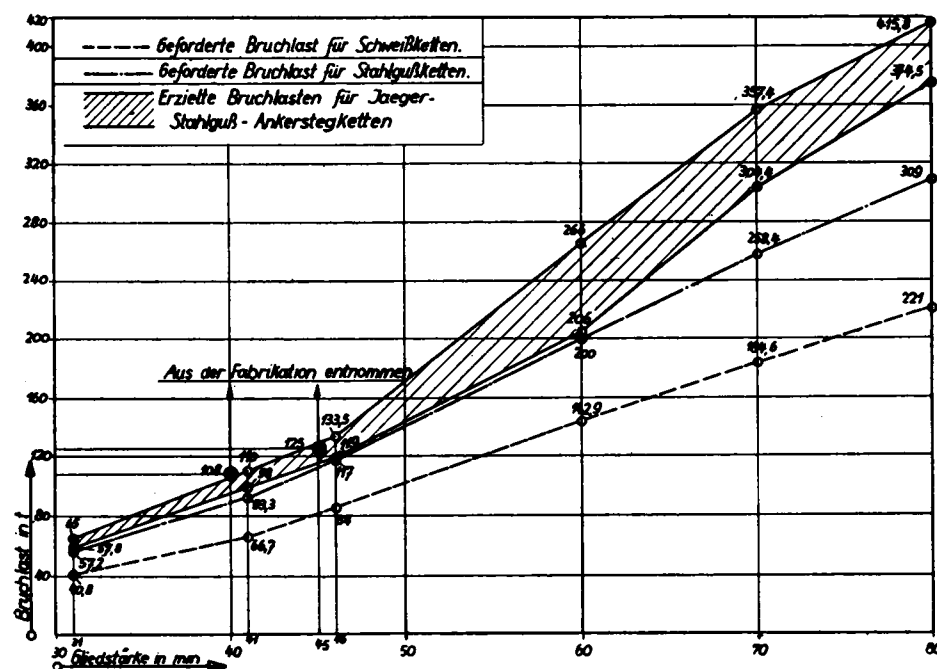
² Die Mitteilungen wurden von der genannten Firma freundlichst zur Verfügung gestellt.

standsmoment der Querschnitte abgestuft. Geschlagen wurde bis zum Bruch, der nach durchschnittlich 10—13 Schlag eintrat. — Je Kubikzentimeter Widerstandsmoment betrug die zum Bruch erforderliche Schlagarbeit im Durchschnitt zwischen 22,19 und 28,82 mkg, die höchsten Abweichungen vom Mittel (26,41 mkg) betrug nur -10% bzw. $+9,3\%$.

Ein weiterer Fallversuch wurde in der Weise vorgenommen, daß ein Kettenglied von 60 mm Durchmesser 50mal aus 18 m Höhe hochkant auf eine Eisenplatte fiel, die gesamte Schlagarbeit betrug dabei 17460 mkg. Das Glied zeigte nach dem Versuch keinerlei Risse oder Sprünge, lediglich eine Abplattung am Kopfende um 18 mm = 5% der ursprünglichen Länge.

Zerreiversuche wurden ferner ausgefhrt an Stben, die einzelnen Gliedern entnommen waren. Die Zerreistbe (15 bzw. 19,9 mm Durchmesser bei $l = 5d$) wurden in der Lngsrichtung der Glieder herausgearbeitet, so da die Bruchzone im Bereich der strksten Werkstoffansammlung, d. h. auch der grten Lunker Gefahr lag, die Kerbschlagproben aus dem Steg der Glieder. Erreicht wurden 49,2—51,1 kg/mm² Zerreifestigkeit, 32,2—36,0 kg/mm² Streckgrenze und 19,5¹—27,3% Dehnung (δ_5).

Fr die Kerbschlagversuche stand wegen des zu geringen Querschnitts bei den schwcheren Ketten nur der ungnstige Bruchquerschnitt von 10×5 mm zur Verfgung; bei diesen war die festgestellte Kerbzhigkeit 4,5 mkg/cm²; erfahrungsgem liegen bei einem Bruchquerschnitt von 15×15 mm die Werte etwa doppelt so hoch. Fr die strkeren Glieder wurden Stbe mit 15×15 mm Bruchquerschnitt benutzt, fr welche Kerbzhigkeiten zwischen 7,75 und 15,8 mkg/cm² ermittelt wurden. Lunker und andere Fehlstellen wurden in den Proben nicht festgestellt.

Aus den Versuchen darf der Schlu gezogen werden, da die Fortschritte in der Erzeugung von Stahlformgu heute gestatten, zuverlssige Ketten in Stahlgu herzustellen, die auch schwersten Beanspruchungen gewachsen sind; derartige Ketten haben im Bagger- und Fhrbetrieb ihre Eignung und Zuverlssigkeit seit vielen Jahren erwiesen, und es steht zu erwarten, da auch der Schiffbau sich ihre guten Eigenschaften zunutze machen wird.

Die Ausfhrungen knnen nicht geschlossen werden, ohne auch einiges nher auszufhren ber die Bemhungen der deutschen Stahlindustrie in der Nachkriegszeit, die Gte ihrer Erzeugnisse auf der ganzen Linie zu heben, einmal durch wissenschaftliche Betriebsleitung und Forschung, zum andern durch eine bis ins feinste gegliederte berwachung der Erzeugungsvorgnge durch die Laboratorien und Versuchsanstalten. Es drfte von Interesse sein, an einem Beispiel zu zeigen, wie weitgehend ausgebaut und bis ins einzelne verstelt in einem modernen Httenwerk die Betriebskontrolle durch das Laboratorium ist. Abb. 17 zeigt schematisch den Aufbau eines Httenwerks, und es ist an den verschiedensten Arbeitssttten — Hochofen, Stahlwerk, Walzwerk usw. — neben den verarbeiteten Stoffmengen jeweils eingetragen, wieviel chemisch-analytische Bestimmungen im Laufe des Monats an den Roh- und Zwischenstoffen sowie Fertig-

¹ Bei einem zweimal gerissenen Stab, der erstmalig auerhalb der Melnge ri.

erzeugnissen ausgeführt werden. Danach ergibt sich für eine Gesamterzeugung von etwa über 70000 t Stahl die Anzahl von rund 25000 analytischen Einzelbestimmungen, d. h. für 1000 t Stahl rund 400. Dazu muß betont werden, daß zu diesen analytischen Untersuchungen selbstverständlich noch Festigkeitsprüfungen sowie auch mikroskopische Untersuchungen in großer Anzahl hinzutreten. Besonders bemerkenswert ist in diesem Überwachungssystem die Einrichtung der sogenannten Schnellanalyse. Dem im Siemens-Martin-Ofen noch im Schmelz- und Frischprozeß befindlichen Bade werden im Stahlwerk laufend Proben entnommen, die auf schnellstem Wege, meist durch eine besondere Rohrpostanlage, dem Laboratorium zugeführt werden. Durch Anwendung besonderer



Abb. 17. Chemische Prüfung der Roh-, Zwischen- und Fertigprodukte im Hüttenwerk.

Schnellverfahren ist es möglich, dann im Laboratorium die Gehalte der Proben an den wichtigsten Beimengungen wie Kohlenstoff, Mangan, Phosphor und Schwefel innerhalb sehr kurzer Zeit — weniger als 1/2 Stunde — zu bestimmen. Das Ergebnis wird dem Stahlwerk telephonisch oder ebenfalls durch Rohrpost übermittelt, so daß also noch während des Fertigungsganges auf Grund dieser analytischen Überwachung das Stahlwerk in der Lage ist, den Herstellungsprozeß durch entsprechende Maßnahmen, z. B. durch besondere Zusätze oder dergleichen mehr in zweckmäßigster Weise zu beeinflussen¹.

Mit Erfolg hat die Stahlindustrie ferner in der Nachkriegszeit den Weg beschritten, das sich ansammelnde Zahlenmaterial von betriebsmäßigen Untersuchungen auf dem Wege der Großzahlforschung zu verwerten, um so zu neuen

¹ Diese Einrichtungen wurden bei dem Vortrage auf der Hauptversammlung in einem Film des Verfassers vorgeführt.

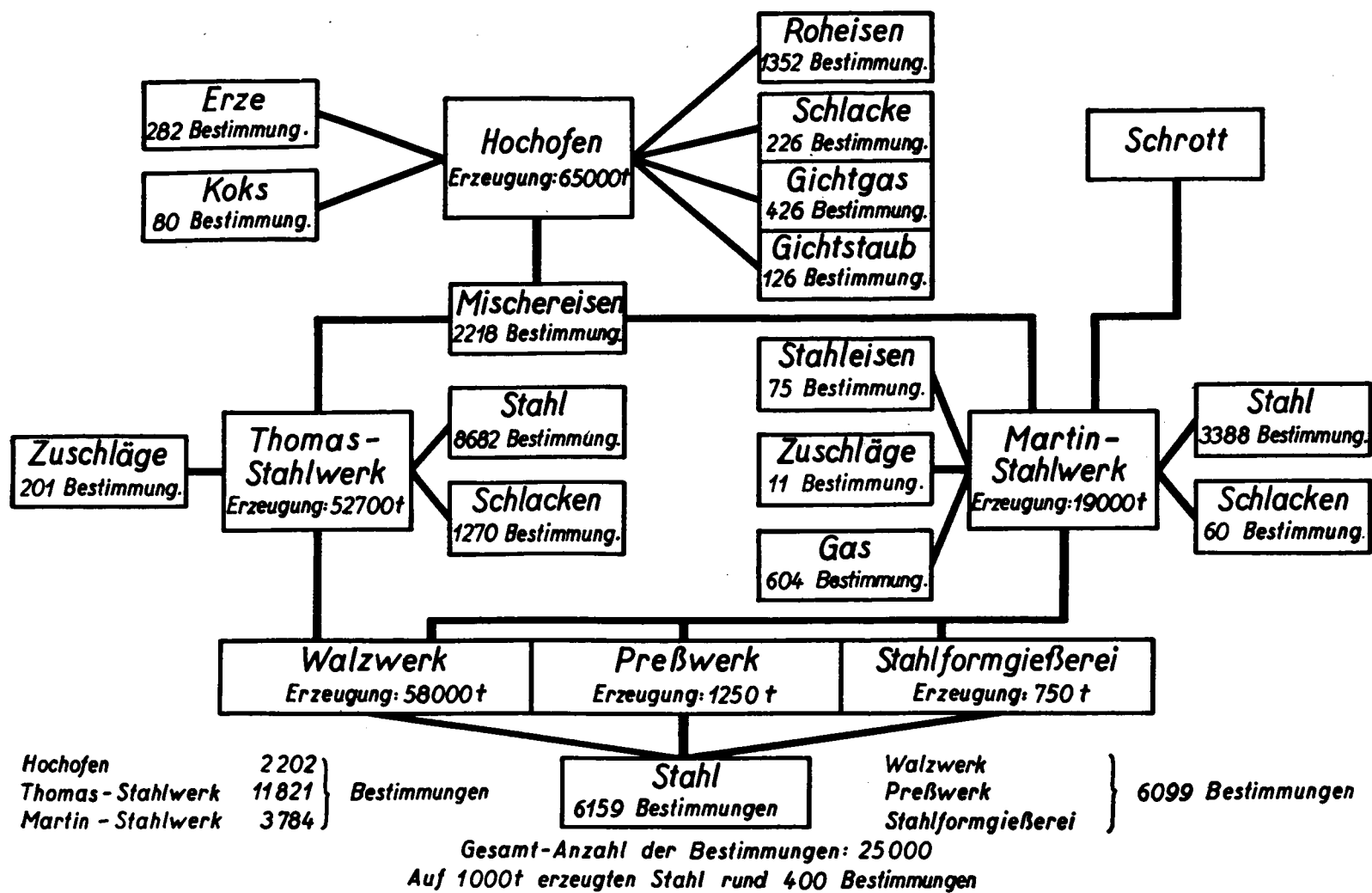
Erkenntnissen und Verbesserungen zu gelangen. Daß durch diese Betriebskontrolle in der Tat ganz erhebliche Fortschritte erzielt worden sind, läßt die Abb. 18 erkennen. In Form von Häufigkeitskurven sind zusammengestellt die Ergebnisse der Prüfung der Schmelzen eines Stahlwerkes auf den Phosphorgehalt, und zwar in den Jahren 1913 und 1924. Die Abb. 18 zeigt, daß die Streuung im Phosphorgehalt im Jahre 1924 nur noch die Hälfte von der des Jahres 1913 beträgt, und daß sich ferner das Maximum der Häufigkeit zu einem niedrigeren Phosphorgehalt verschoben hat — ein klarer Beweis für die Verbesserung des Erzeugnisses auf der ganzen Linie. Es darf dazu bemerkt werden, daß gerade auf den großen Hüttenwerken und Konzernen die Möglichkeit dieser Auswertung in besonders hohem Maße gegeben ist, wie auch die großen Konzerne, die sich in der Nachkriegszeit gebildet haben, leichter die Kosten für die Unterhaltung



Abb. 18. Häufigkeitskurven des Phosphorgehaltes in der Stahlerzeugung eines Hüttenwerkes 1913 und 1924.

der immerhin recht kostspieligen Laboratorien, Versuchsanstalten und Forschungsinstitute aufbringen können.

Die Tätigkeit der Versuchsanstalten auf all den in den vorliegenden Ausführungen berührten Gebieten hat im Gefolge, daß in diesen Instituten auch die Frage der Prüfverfahren als solche intensiv behandelt wird. Soweit die Erkenntnisse auf diesem Gebiete in den vorstehenden Ausführungen von Bedeutung sind, sei wenigstens mit einigen Worten darauf eingegangen. Intensiv bearbeitet werden insbesondere durch die Gemeinschaftsarbeiten im Werkstoffausschuß des Vereins deutscher Eisenhüttenleute die Fragen der Anwendung der Kerbschlagprobe, die Möglichkeit der Anwendung der Streckgrenze im Abnahmewesen, die Prüfverfahren über den Verschleißvorgang u. a. m. Der heutige Stand läßt sich dahin charakterisieren, daß die Kerbschlagprobe in der bisher durchgeführten Form weder für den Verbraucher noch für den Erzeuger ein befriedigendes Untersuchungsverfahren ist, und es ist zu hoffen, daß hier bald neue grundlegende Vorschläge erfolgen. Hinsichtlich der Streckgrenze als Abnahmevorschrift kann heute gesagt werden, daß die ziffernmäßige Bestimmung der Streckgrenze mit

erheblichen Unsicherheiten behaftet ist: Die Stabform, die Geschwindigkeit des Zerreiversuchs und andere Momente mehr machen die sogenannte obere Streckgrenze zu einem sehr schwankenden Wert, so da vielleicht zu wnschen ist, da entweder die untere Streckgrenze als Berechnungsgrundlage gewhlt wird oder aber da ziffernmig die Zugfestigkeit bestimmt wird und die Streckgrenze in einem gewissen Verhltnis dazu angenommen wird. Dieses Verhltnis wre so zu setzen, da es fr die betreffende Stahlsorte stets erreicht wird, es wrde dann in den meisten Fllen noch eine zustzliche Sicherheit in der Konstruktion vorliegen. Der so wichtige Verschleivorgang lt sich laboratoriumsmig durchaus noch nicht einwandfrei erfassen, auch der laboratoriumsmige Korrosionsversuch, der hier vielleicht besonders interessiert, bedarf noch eingehender Untersuchung, bevor wir so weit sind, da aus einem Kurzversuch auf die praktische Bewhrung im Laufe der Jahre geschlossen werden kann. Sehr eingehend wird zur Zeit bearbeitet die Frage der Dauer- oder Schwingungsfestigkeit, die wohl fr alle Konstruktionen von einer erheblichen Bedeutung ist. In Zahlentafel 1 sind bereits Ergebnisse ber die Dauerfestigkeit einiger Bausthle, wie sie im Forschungsinstitut der Vereinigten Stahlwerke ermittelt wurden, eingesetzt worden. Es bedarf aber noch umfassender Untersuchungen ber die Prfverfahren selbst sowohl wie ber die verschiedenen Sthle, um hier Ergebnisse zu erzielen, mit denen der Konstrukteur arbeiten kann, wobei andererseits die Wichtigkeit nochmals unterstrichen werden soll.

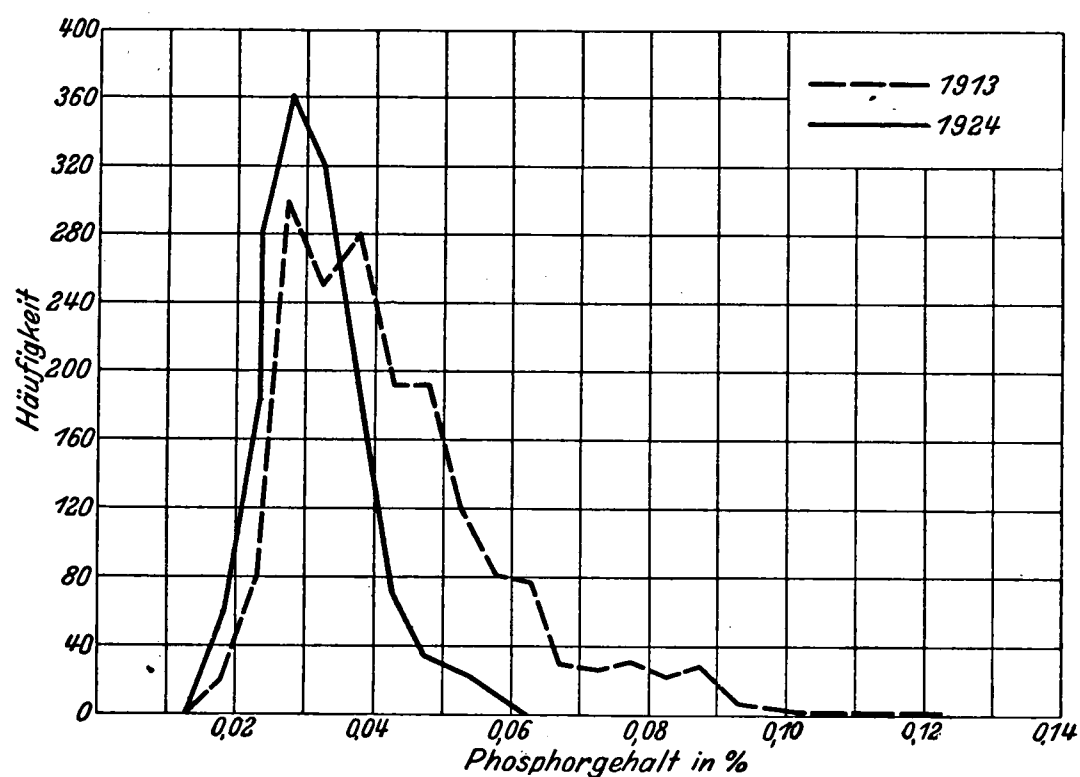
Vor einem Jahre fand in Berlin die Werkstofftagung statt, die im Zeichen der Gemeinschaft zwischen der metallherzeugenden und der metallverarbeitenden Industrie stand. Wenn ich hier als Vertreter der stahlerzeugenden Industrie berichten durfte, so mchte ich nicht verfehlen, der Schiffbautechnischen Gesellschaft fr diese Gelegenheit zu danken — auch fr die Beziehungen zwischen dem Schiffbau und der stahlerzeugenden Industrie gilt, da Gemeinschaftsarbeit fr beide Teile frderlich ist. Wenn meine vorstehenden Ausfhrungen nach der Richtung einer weiteren Anbahnung und Vertiefung der Gemeinschaftsarbeit zwischen diesen Kreisen wirken wrde, so wre der Zweck zum groen Teil erfhlt.

Errterung.

Herr Marine-Oberbaurat Br. Schulz, Berlin:

Meine Herren! Ich mchte zunchst meinem lieben Freunde Dr. E. H. Schulz meine Anerkennung fr das aussprechen, was er uns vorgefhrt hat.

Wenn ich trotzdem noch einige Punkte hervorhebe, so handelt es sich um Fragen, die zum Teil schon durch die vorgefhrten Lichtbilder beantwortet sind, zum Teil wollte ich noch kleine Ergnzungen bringen.

Bezglich der Korrosionen haben wir gesehen, da diese in Eisenbahnbetrieben festgestellt und gemessen sind. Bei der Gelegenheit wollte ich darauf hinweisen, da whrend der Ila-Ausstellung ein Apparat vorgefhrt wurde, der uns Schiffbauer und Maschinenbauer ganz besonders interessiert, um mglichst schnell die Einwirkungen von Seenebeln auf das Material festzustellen. Er bestand aus einem groen Glaskasten, der unten mit vier Dsen versehen war, durch welche stndig Salzwasser verdunsten konnte. Infolgedessen war der ganze Kasten mit konzentriertem Seenebel angefhlt. Es wurden darin gleichzeitig viele Versuche mit geschtzten und ungeschtzten Werkstoffen gemacht, wobei die Platten mit Glasurit-Farbenanstrich von Winkelmann (Hamburg) am besten abschnitten.

Bezglich der Kerbzhigkeit bemerke ich, da schon vor dem Kriege im internationalen Verband fr die Materialprfung der Technik in Deutschland drei Stellen bestanden, die sich fr diese Frage auerordentlich interessierten, nmlich das Materialprfungsamt, vertreten durch Geheimrat Heyn, die Firma Krupp, vertreten durch Direktor Striebeck, und das Reichsmarineamt, das ich damals die Ehre hatte, in dieser Kommission zu vertreten. Es wurden namentlich von Geheimrat Heyn eingehende Versuche

angeregt und auch Richtlinien aufgestellt, die später weiter verfolgt sind. Ferner werden auch in der Handelsmarine schon lange bei Kesselblechen Kerbschlagproben gemacht, die zwar nicht in die Vorschriften aufgenommen sind, aber eifrig verfolgt werden. Das Reichsmarineamt hat gleichfalls eine große Reihe derartiger Versuche vorgenommen, namentlich wo es sich darum handelte, Wellen zu untersuchen.

Was die Alterungserscheinungen betrifft, so hat Prof. Bauer schon 1921 (Mitt. d. Mat.-Pr.-A. S. 251) diesen Ausdruck geprägt, und Dr. E. H. Schulz hat ja auch in den Lichtbildern verschiedene Untersuchungen von Bauer mit Izett-Stahl gezeigt.

Ich hätte gern noch etwas Näheres über die Nehlschen Versuche erfahren und wo diese veröffentlicht sind.

Aus den Versuchen, die mit Mannesmannröhren in der Ostsee vorgenommen worden sind und sich auf lange Zeit erstreckt haben, zum Teil mit kalt gezogenem, zum Teil mit warm gewalztem Material, geht hervor, daß das kalt gezogene Material im allgemeinen weniger Gewichtsverluste hatte als das warm gewalzte, so daß nach meiner Ansicht zwischen der Alterung und dieser Bearbeitung des Materials doch nicht ein solcher Zusammenhang zu bestehen scheint, der Rückschlüsse auf die Alterung zuläßt.

Bezüglich der Beanspruchungen durch den Kessel bei höheren Temperaturen ist es von gewissem Interesse, daß schon 1910 Herr Geheimrat Martens Versuche mit Material ausgeführt hat, das im elektrischen Ofen warm gemacht wurde; diese Versuche hat er in den Mitteilungen des Materialprüfungsamtes veröffentlicht (1910, S. 397).

Neuerdings ist in der Handelsmarine in größerem Umfange und mit gutem Erfolge für erhitzte Teile (bis 1000°) das Alumetierverfahren der Metallisator Berlin A.-G.-Neukölln eingeführt (Schiffbau 1927, S. 438). — Dann hätte ich gern gehört, wo die Arbeiten von Prömper & Pöhl veröffentlicht worden sind. Mich interessierten besonders die Lichtbilder, soweit sie Vanadin-Stahl betrafen. Ich selbst habe seinerzeit in meiner Eigenschaft als Dezernent für die Materialprüfungen im Reichsmarineamt veranlaßt, daß während des Krieges Versuche mit Vanadin-Stahl Kruppscher Art vorgenommen wurden, und zwar handelte es sich darum, ein Material zu finden, das noch bei verhältnismäßig hohen Temperaturen absolut widersteht, keinen Zunder bildet und für die Turbinenschaufeln bei Gasturbinen geeignet ist. Dabei schloß Vanadin-Stahl als dasjenige Material ab, das von den durch Krupp zur Verfügung gestellten Stählen die größte Festigkeit von etwa 160 kg aufwies bei sehr niedriger Dehnungszahl; wir konnten dieses Material damals nicht verwenden, zumal der Preis außerordentlich hoch war. Aber aus einer Abhandlung, welche in dem Werkstoff-Handbuch für „Stahl und Eisen“ gelegentlich der Werkstoffschau Berlin 1927 herausgegeben ist, geht hervor, daß dies Material bei dem nur ganz geringem Prozentsatz von Vanadium doch konkurrenzfähig ist gegenüber Nickelstahl und auch Nickelchromstahl. Da jetzt der Preis für Vanadin-Stahl erheblich gesunken ist, so findet er wahrscheinlich auch ein größeres Anwendungsgebiet, nicht nur, wie es schon geschehen ist, im Brückenbau, sondern auch im Schiffbau.

Dr. Schulz hob ferner hervor, daß die Korrosionsneigung des Siliziumstahls für Stahlguß durch etwa 0,3% Kupferzusatz erheblich herabgesetzt wird. Ich möchte dazu bemerken, daß statt Stahlguß in neuerer Zeit mehr und mehr in Aufnahme kommen das veredelte Gußeisen sowie die auf den beiden Ausstellungen, der Ila und der Automobil-Ausstellung, gezeigten Aluminiumlegierungen Silumin, die KS-seewasserbeständige Legierung, und das Elektron. In einer am 15. dieses Monats stattgefundenen Versammlung der Gesellschaft für Metallkunde wurde besonders hervorgehoben, daß gerade diese Leichtmetallgußlegierungen eine größere Zukunft haben und wegen ihrer Leichtigkeit als Konkurrenz gegen das gewöhnliche Gußeisen im Verkehrswesen anzusehen sind, wogegen die veredelten gewalzten Legierungen wie Duralumin, Lautal usw. gegenüber den Spezialstählen nur bei starker Forderung von Gewichtsverminderung Aussicht haben, im Schiffbau usw. zu konkurrieren. Aber ich glaube, daß man in der Kriegs- u. Handelsmarine statt des Gußeisens auf Grund von Versuchen die angegebenen Leichtmetalle weit eher für Gußzwecke wird verwenden können.

Mit Bezug auf die Betriebsführung war auf der Ila ein optischer Apparat vertreten, der von der Firma Kollmorgen, Bülowstr. 56, hergestellt wird, um solche Stellen, an die man sonst nicht hinkommt, unter Vergrößerung von allen Seiten zu beleuchten. Während des Krieges hat Prof. Krainer die Anregung gegeben, einen Apparat durch die Firma Goertz bauen zu lassen, welcher gestattete, das Innere von Kondensatorrohren zu untersuchen, ohne die ganzen Rohre aufzuschneiden. (Schiffbau 1928, S. 396.)

Näheres hierüber ist von Prof. Krainer im „Schiffbau“ 1928, S. 396 veröffentlicht.

Zum Schluß noch etwas über Dauerversuche, die auch schon 1910 von Geheimrat Martens gemacht worden sind. Es haben später die Engländer und Amerikaner mit sehr großem Geldaufwand weitere Versuche ausgeführt, die ergaben, daß das Gefüge von Stahl und Eisen hierbei nicht verändert wird und daß eine sog. Spannungs- und Dauerbruchgrenze existiert, unter welcher auch bei einer Hunderte von Millionen betragenden Beanspruchung kein Dauerbruch mehr zu erwarten ist.

Noch interessanter ist die Feststellung von Moore, wonach die aus Erwärmungen des Probestabes schon bei einer verhältnismäßig kleinen Anzahl von Lastwechseln (ungefähr 1000) gefundene Dauerbruchgrenze mit derjenigen übereinstimmt, die sich aus dem vollständigen, bis zum Bruch durchgeführten Dauerversuch ergibt.

Die damals existierenden Prüfmaschinen sind von Geheimrat Rudeloff in den Verh. des Ver. z. Bef. des Gew. Fl. 1916 veröffentlicht worden. Als erste in die Praxis eingeführt ist das Dauerschlagwerk von Krupp (Kruppsche Monatshefte 1920, S. 63 u. 101) zu nennen; dann folgte die Dauerbiegemaschine von Schenk (Dissertation von 1925). Auf der Ila wurden gezeigt die Drehschwingungsmaschine der MAN, die Dauerbiegevorrichtungen für dünne Leichtmetallbleche und Sperrholz, Bauart der Deutschen Versuchsanstalt für Luftfahrt, und vor allem die Dauerprüfmaschine für Torsionswechselbelastung von Loshausen. Diese arbeitet mit statischer Vorlage mit darüber gelagerter Schwingungsbelastung und verwendet ein neues Verfahren zur abgekürzten Bestimmung der Dauerfestigkeit, so daß wohl die großen Geldmittel von früher entsprechend gekürzt und schnellere Resultate erzielt werden können.

Weitere Angaben könnten durch die Firma selbst oder durch Marinebaurat Boshuszewicz gemacht werden.

Herr Marinebaurat v. Bohuszewicz, Düsseldorf:

Meine Herren! Herr Dr. Schulz und Herr Marinebaurat Schulz haben schon auf die schnelle Bestimmung der Dauerwechselfestigkeit hingewiesen. Daß die Dauerwechselfestigkeit unbedingt weiter untersucht werden muß, ist sicher, denn es hat sich im Laufe unserer zahlreichen Versuche gezeigt, daß man außerordentlich große Überraschungen erlebt, wenn man Stähle, die sonst in bezug auf Zerreifestigkeit und Dehnung ganz hervorragend sind, auf Dauerwechselfestigkeit untersucht. Natrlich ist die reine



Abb. 1. Dauerprüfmaschine für kombinierte statische und dynamische Belastungen (Torsionswechselbelastung).

Untersuchung auf Dauerwechselfestigkeit bis zum Bruch etwas langweilig und erfordert eine ungeheure Zeit, selbst wenn man hohe Frequenzen annimmt — wir haben Frequenzen von 50 Wechsel pro Sekunde —, so dauert es doch noch mehrere Tage. Es ist daher ein neues Verfahren vom Losenhausenwerk, Düsseldorf ausgearbeitet worden, das eigentlich mit dem Verfahren verwandt ist, das Herr Oberbaurat Schulz eben erwähnte; er sagte, daß schon bei 1000 Wechseln ein Kriterium über die Brauchbarkeit des Stahles erscheint. Das Verfahren unterscheidet sich von anderen dadurch, daß man dem Stahl eine statische Vorspannung gibt und dieser Vorspannung eine Wechselbelastung überlagert. Dann ergibt sich sofort nach einer Wechselbelastung von vielleicht 5—10 Sekunden — es sind also ungefähr 1000 Wechsel — sofort, wie sich der Werkstoff bezüglich Wechselfestigkeit verhält. Das Besondere gegenüber den anderen Maschinen ist die Prüfung über statische Vorlast, und ich möchte dringend warnen, es nicht zu tun, denn wenn man nicht

über statische Vorlast prüft, bekommt man tatsächlich falsche Ergebnisse und züchtet Stähle, die nicht mehr brauchbar sind. Ich möchte beinahe behaupten, daß die vielen Dauerbrüche der letzten Zeit dadurch entstanden sind, daß man falsche Stähle gezüchtet hat, die bei einer Prüfung um Null herum, also Druck und Zug gleichmäßig verteilt, verhältnismäßig gute Werte geben, aber wenn sie unter statischer Vorlast untersucht werden, versagen.

Nun gibt es wieder andere Materialien, die eine verhältnismäßig geringe Dauerfestigkeit ohne statische Vorlast haben, die aber eine sehr erfreuliche Kurve zeigen, welche zeigt, daß die Dauerfestigkeit mit wachsender statischer Vorlast steigt. Es ist also eine große Schwingungsfestigkeitsreserve in dem Material, trotzdem mit einer der bisher üblichen Schwingungsmaschinen geringe Werte festgestellt wurden.

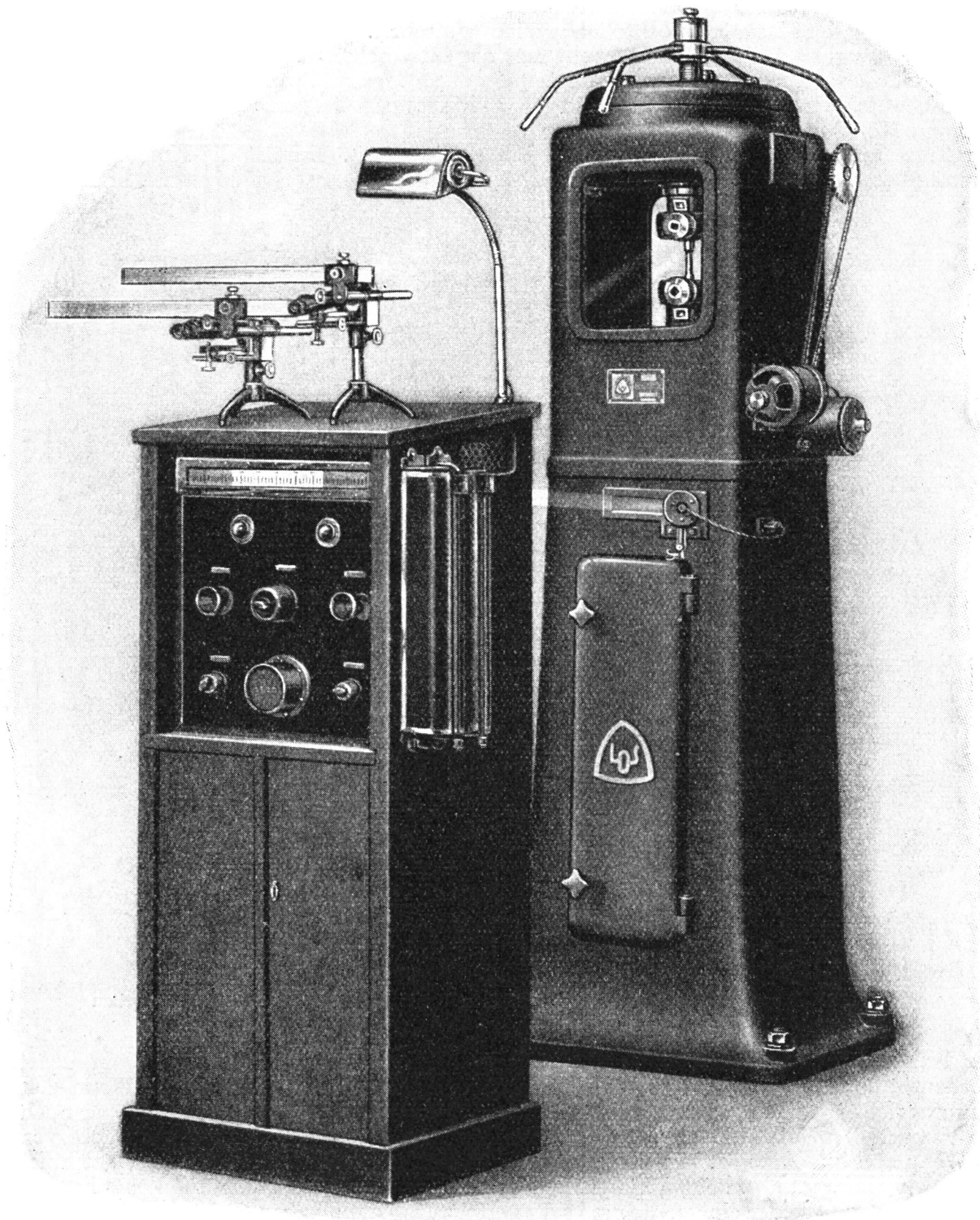
Die Ausführung der Maschine möchte ich ganz kurz streifen. Die Maschine arbeitet mit einem Schwingungsmotor. Dieser rotiert nicht, sondern schwingt nur im Wechselstromfelde. Mit dieser Maschine kann man zunächst statische Torsionsbeanspruchung ohne weiteres messen, weil der Schwingungsstab außerdem als Meßstab benutzt wird. Die Ablesung wird mit Spiegelapparaten gemacht, also mit einer Genauigkeit wie bei einem Kontrollstab.

Ich möchte noch auf einen sehr wichtigen Punkt hinweisen. Das ist die Konstanz der Amplitude. Selbstverständlich muß man diese Maschine mit Schwingungsbeanspruchung ausführen. Dabei ist die



Abb. 2. Dauerprüfmaschine zur dynamischen Untersuchung von Konstruktionsteilen

Konstanz der Amplitude das wichtigste, was überhaupt bei der ganzen Ausführung notwendig ist. Die Amplitude bedeutet dasselbe, was bei einer Zerreißmaschine die Anzeigegenauigkeit ist. Wenn sich diese Amplitude unbeabsichtigt ändert, so ändert sich die Beanspruchung. Die Amplitude ist sogar noch wichtiger, da ja die Versuche, vor allem Dauerversuche, meistens in der Nähe der Ermüdungsgrenze vorgenommen werden. Wenn aber die Amplitude nicht konstant ist, stößt man in das Ermüdungsgebiet hinein und verletzt damit den Stab. Also um einen klaren Begriff zu haben: eine Maschine, die keine konstante Amplitude hat — und es gibt leider einige, die eine sehr geringe Konstanz haben — ist dasselbe wie eine Zerreißmaschine, die vielleicht 10 oder 20 % Fehler hat, bei der man bei der Zerreißprobe eine Säge nimmt und den Stab ansägt. Eine derartige Maschine ist nicht brauchbar.

Wir haben ein besonderes Verfahren zur Aufrechterhaltung der Amplituden in Resonanz. Wir haben zwei gekoppelte Schwingungssysteme, die dicht nebeneinander liegen. Diese werden gedämpft.

Man kann auch Dauerprüfungen an Du-Aluminium und derartigen Leichtmetallen machen, die bisher außerordentlich schlecht zu behandeln waren. Ein derartiger Versuch dauert ungefähr 10 Minuten, um diese Kurve festzulegen.

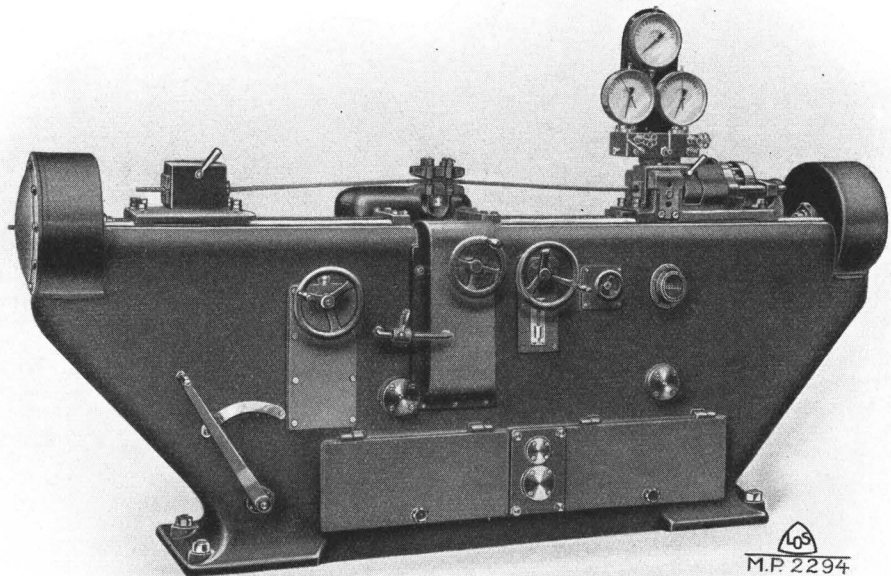
Eine weitere Anwendung des Systems ist die Untersuchung von Kurbelwellen. Wir sind jetzt in der Lage, fertige Bauteile, ohne daß sie zerstört werden, auf Ermüdungsfestigkeit zu untersuchen. Der Vorgang ist der, daß man dem Bauteil eine kleine Vorspannung gibt, also in diesem Falle eine Torsionsspannung, dann darüber eine Schwingungsbelastung gibt und dann beobachtet, wann ein kleines Ausweichen der statischen Belastung eintritt. Diese Ausweichungen betragen, am Umfang gemessen, vielleicht $\frac{1}{100}$ mm und noch weniger, so daß das Bauteil dann nicht verletzt ist. Man kann also für einen normalen Teil feste Vorschriften geben und kann sofort Teile, die irgendwelche Fehler haben, aussondern.

Dies ist eine Maschine, hauptsächlich für Dauerwechselbeanspruchungen für größere Teile. Diese ist besonders für Drahtseile eingerichtet. Die Maschine arbeitet nicht mehr elektrisch, weil das Umsteuern von elektrischen Strömen teilweise zu unangenehmen Erscheinungen führt, vor allem, wenn man Kontakte einführt. Die Amplitudenkonstanz ist nicht gewährleistet, weil die Kontakte sich stark ändern. Sie arbeitet pneumatisch. Es ist ein Schwingungssystem, das durch Verschieben von Massen verändert werden kann.

Ich zeige Ihnen hier noch eine ganz große Maschine für große Beanspruchungen von Eisenkonstruktionen usw.

Wenn ich dadurch auf die Wichtigkeit der Dauerwechselbeanspruchung hingewiesen habe, so glaube ich besonders hierfür in Schiffbaukreisen auch einen Widerhall zu finden. Einiges Nähere ist in dem Archiv des Werkstoffausschusses des Vereins Deutscher Eisenhüttenleute veröffentlicht, in Blatt Nr. 135: Die Schnellbestimmung der Dauerwechselfestigkeit. (Lebhafter Beifall.)

Herr Dr.-Ing. E. H. Schulz (Schlußwort):

Meine Herren! Ich kann mich sehr kurz fassen, da die beiden Diskussionsredner ja eigentlich nur in liebenswürdiger Weise einige Vervollständigungen zu meinen Ausführungen gegeben haben.

Folgende Fragen darf ich beantworten.

Über die Mitteilungen, die ich über die Untersuchungen von Nehl machte, ist, soweit ich unterrichtet bin, in den Mitteilungen des Verbandes der Großkesselbesitzer berichtet, vorläufig allerdings erst auszugsweise. Sie sollen demnächst ausführlich veröffentlicht werden. Herr Dr. Nehl war so freundlich, mir das gezeigte Kurvenbild vorweg besonders zur Verfügung zu stellen.

Die Veröffentlichung von Prömper und Pohl erfolgte im „Archiv für Eisenhüttenwesen“ bzw. „Stahl und Eisen“ vor etwa einem Jahre¹.

Zur Frage der besonderen Ausführung von Korrosionsversuchen, die Herr Oberbaurat Schulz anschnitt, folgendes: es gibt ja eine ganze Reihe von Möglichkeiten, die Korrosionsversuche zu variieren. Wir machen auch selbstverständlich davon Gebrauch. Immerhin möchte ich die Ansicht vertreten, daß der Korrosionsversuch im Laboratorium um so sicherer ist, je einfacher er ist, denn je mehr Komplikationen hineinkommen, desto fraglicher werden die Ergebnisse.

Die Untersuchung der Standfestigkeit bei hohen Temperaturen, wie sie beispielsweise von Prömper und Pohl durchgeführt wurde, ist heute in der Hauptsache eine Maschinenfrage. Das Kaiser-Wilhelm-Institut für Eisenforschung hatte auch sehr schöne Erfolge zu verzeichnen. Die Maschinen sind aber noch verbesserungsfähig.

Zur Frage des Vanadinstahls sei bemerkt, daß der Abfall der Dehnung, von dem Herr Oberbaurat Schulz sprach, bei dem von mir behandelten sehr niedrig legierten Stahl nicht vorliegt.

Die Ausführungen von Herrn Baurat Bohuszewicz waren meines Erachtens auch deshalb noch besonders dankenswert, weil er auf die Schwierigkeiten und die Komplikationen hingewiesen hat, die in der Dauerprüfung vorliegen. Ich möchte das unbedingt unterschreiben. (Lebhafter Beifall.)

Vorsitzender Herr Prof. Laas:

Der Vortrag hat großes Interesse bei uns gefunden, nicht bloß bei den Schiffbauern, Kesselbauern und Maschinenbauern, sondern ich glaube auch bei den Reedern. Wenn die Reeder etwas von Korrosion oder gar von Stahlgußketten bis zu den größten Abmessungen hören, so werden sie auch aufhorchen, und ich freue mich, daß Herr Dr. Schulz uns in ein Gebiet hineingeführt hat, das für uns von der allergrößten Bedeutung ist. Wir haben leider nicht die Zeit, uns eingehend mit den Fortschritten in der Herstellung der Baustoffe laufend zu beschäftigen. Ich glaube, die Schiffbautechnische Gesellschaft kann für die Zukunft häufiger solche Vorträge brauchen, die uns einen Einblick in Nachbargebiete verschaffen. Daß das Herr Dr. Schulz so geschickt gemacht hat, dafür wollen wir ihm ganz besonders danken. (Lebhafter Beifall.)

¹ Archiv für das Eisenhüttenwesen 1 (1928), S. 785.